

المقدمة

شكرا لاختياركم سيارة ترومبشي التي تنتجها شركة GAC لسيارات الركاب المحدودة (يشار إليها فيما يلي باسم شركة GAC). من أجل السماح لكم بتجربة متعة القيادة التي توفرها هذه السيارة بسعادة أكبر، يرجى قراءة "دليل المستخدم" بعناية. تعليمات الاستخدام الواردة في هذا الدليل تمنحك فهم واستيعاب كلي حول طرق استخدام السيارة بالإضافة الى ملاحظات الاستخدام. والاستخدام السليم للسيارة يزيد من سلامة القيادة كما يزيد من عمر خدمة السيارة.

دليل الضمان المرفق يشرح خدمات الضمان التي يمكنكم أن تتمتع بها الخاصة بشركة GAC لسيارات الركاب، وكذلك تعليمات الصيانة الدورية لسيارة ترومبشي الخاصة بكم. يرجى قراءة هذا الدليل بعناية لمعرفة المزيد عن حقوقكم ومسؤولياتكم.

يرجى ابقاء هذا الدليل داخل سيارتكم في جميع الأوقات للرجوع إليها. ستكون موازغ الشركة تحت خدمتكم وستكون في قمة السعادة للاجابة على استفساراتكم. إذا كفت لديكم اية نصائح أو تعليقات، نرحب بتواصلكم معنا عبر الخط الساخن لخدمة العملاء 86-400-158-9999+. شكرا لدعم شركة GAC لمركبات الركاب. نتمنى لكم كل التوفيق عند قيادة سيارة!

شركة GAC لسيارات الركاب المحدودة

سلامتكم وسلامة الركاب هي مهمة جدا. لذلك استخدام هذه السيارة بأمان يعد مسؤولية كبيرة للمستخدم.

من أجل مساعدتكم على معرفة معلومات السلامة ذات الصلة، قدمنا الملاحظات المهمة لخطوات التشغيل ذات الصلة وغيرها من المسائل من خلال الاشارات والعلامات المختلفة في السيارة وهذا الدليل. هذه الإرشادات تنبهكم لتحذير من المخاطر المحتملة التي يمكن ان تضر بكم أو بالركاب.

لا يمكن سرد جميع الاحتياطات الخطيرة المتعلقة بتشغيل وصيانة السيارة في الدليل، لذلك ينبغي لكم إصدار الأحكام الصحيحة في الوقت المناسب.

سوف نقدم الملاحظات الهامة التي تتعلق بالسلامة بأشكال مختلفة، بما في ذلك:

● **لافتات السلامة** - ملصوقة على السيارة.

● **تلميحات السلامة** - النصوص التي تحتوي على رمز تحذير ، ،  تليها كلمات "تحذير" و"تنبيه" و"ملاحظة".

معلومات هامة تحذركم من احتمال اصابة خطيرة أو مميتة.

معلومات هامة تلفت انتباهكم إلى المخاطر المحتملة من الأضرار التي قد تلحق بسيارتكم.

معلومات إضافية ذات طابع عام ولن تؤدي إلى إصابات.



● بعض الفقرات في هذا الدليل لا تنطبق على جميع الموديلات. عند اختيار معدات، يتم تمييزها بـ " * " بعد نص العنوان.

● باستثناء التعليمات الخاصة، تخضع التعليمات الواردة في هذا الدليل حول اتجاه السيارة (الأمامية والخلفية واليسرى واليمينى) لاتجاه السيارة.

33	3.5	خطر غاز العادم
34	3.6	ملصقات السلامة
35	4.	نظام ومعدات التشغيل
35	4.1	الكابينة
35	4.1.1	عجلة القيادة
37	4.1.2	مجموعة العدادات
43	4.1.3	المؤشرات
47	4.2	فتح وإغلاق السيارة
47	4.2.1	مفتاح التحكم عن بعد
51	4.2.2	مفتاح الطوارئ الميكانيكي
52	4.2.3	نظام قفل الباب
57	4.2.4	مقبض الباب المخفي
59	4.2.5	الأبواب
59	4.2.6	غطاء صندوق السيارة الخلفي
64	4.2.7	غطاء المقصورة الأمامية
65	4.2.8	النافذة الكهربائية
68	4.2.9	الستارة الواقية من الشمس الكهربائية*
70	4.2.10	العمليات الأساسية لمكافحة سرقة الجسم
71	4.3	الأضواء ومجال الرؤية
71	4.3.1	الإضاءة الخارجية
77	4.3.2	الإضاءة الداخلية

1	1.	احتياطات السلامة الهامة
3	2.	فهرس الصور
3	2.1	خارج السيارة
6	2.2	داخل السيارة
10	3.	تعليمات العمليات الأمنة
10	3.1	القيادة الأمنة
10	3.1.1	التعليمات العامة
11	3.1.2	وضعية الجلوس الصحيحة للسائق والركاب
12	3.2	حزام الأمان
12	3.2.1	لماذا أحتاج إلى ارتداء حزام الأمان؟
14	3.2.2	حزام الأمان
17	3.3	نظام الوسادة الهوائية
22	3.3.1	الحالات التي قد تنتفخ فيها الوسادة الهوائية
23	3.3.2	الحالات التي قد لا تنتفخ فيها الوسادة الهوائية
24	3.4	ركوب أمن للأطفال
24	3.4.1	التعليمات العامة
25	3.4.2	مقعد الأمان للطفل
27	3.4.3	المعلومات حول مقاعد أمان الأطفال
29	3.4.4	التركيب الصحيح لمقاعد أمان الأطفال

111.....	الراديو	4.6.3	79.....	مفتاح مجموعة الممسحة	4.3.3
112.....	الموسيقى المحلية	4.6.4	81.....	الزجاج الأمامي	4.3.4
113.....	وظيفة البلوتوث	4.6.5	82.....	مرآة الرؤية الخلفية	4.3.5
114.....	مقعد أمان الطفل للبلوتوث الذكية*	4.6.6	85.....	حاجب الشمس	4.3.6
115.....	الإعدادات	4.6.7	86.....	المقعد ومرافق التخزين	4.4
119.....	4.7 الإنقاذ في حالات الطوارئ		86.....	مسند الرأس	4.4.1
120.....	5. دليل القيادة		87.....	الصف الأمامي من المقاعد	4.4.2
120.....	5.1 بدء التشغيل والقيادة		88.....	المقاعد في الصف الثاني	4.4.3
120.....	5.1.1 مفتاح بدء التشغيل		89.....	مرافق التخزين	4.4.4
121.....	5.1.2 بدء تشغيل المحرك		92.....	تذكير طاقة البطارية المنخفضة	4.4.5
122.....	5.1.3 إيقاف تشغيل المحرك		92.....	وظيفة إدارة التيار الكهربائي الهادئ	4.4.6
123.....	5.1.4 تعليمات الأوضاع		93.....	مقيس الطاقة / واجهة USB	4.4.7
126.....	5.2 نظام الفرامل		94.....	صندوق السيارة الخلفي	4.4.8
126.....	5.2.1 فرامل القيادة		96.....	رف الأمتعة	4.4.9
129.....	5.2.2 فرامل الانتظار الإلكترونية EPB		96.....	الملحقات والتعديلات	4.4.10
133.....	5.3 نظام الفرامل الإلكترونية		98.....	نظام مكيف الهواء	4.5
133.....	5.3.1 نظام الثبات الإلكتروني (ESP)		98.....	التعليمات العامة	4.5.1
135.....	5.3.2 نظام المكابح المانعة للانغلاق (ABS)		99.....	نظام مكيف الهواء	4.5.2
137.....	5.3.3 نظام التحكم في صعود المرتفعات (HHC)		105.....	مخرج الهواء لمكيف الهواء	4.5.3
137.....	5.3.4 نظام المساعدة على نزول المنحدرات (HDC)*		106.....	نظام الصوت	4.6
138.....	5.3.5 نظام تعويض فشل المعزز الهيدروليكي (HBC)		106.....	زر التحكم على الجانب الأيمن من عجلة القيادة*	4.6.1
			107.....	العمليات الأساسية	4.6.2

194	6. الاستخدام والصيانة	139.....	5.4 نظام مساعدة السائق
194.....	6.1 تعليمات الصيانة	139.....	5.4.1 نظام مثبت السرعة التكييفي*
194.....	6.2 الصيانة الداخلية	149.....	5.4.2 نظام مثبت السرعة المتكامل*
196.....	6.3 الصيانة الخارجية	155.....	5.4.3 نظام تخفيف الاصطدام الأمامي*
200.....	6.4 فحص وإضافة الزيت	160.....	5.4.4 نظام التعرف على لافتة المرور*
200.....	6.4.1 الوقود	162.....	5.4.5 مثبت السرعة التكييفي بمدى السرعة الكامل*
202.....	6.4.2 زيت المحرك	163.....	5.4.6 نظام التحذير من مغادرة المسار*
205.....	6.4.3 سائل التبريد	169.....	5.4.7 الضوء الأمامي المرتفع الذكي*
208.....	6.4.4 سائل غسيل الزجاج الأمامي وشفرة الممسحة	171.....	5.4.8 مستشعرات الرادار والكاميرا الأمامية الذكية*
210.....	6.4.5 سائل الفرامل	174.....	5.4.9 نظام مراقبة ضغط الإطارات
212.....	6.4.6 البطارية	176.....	5.5 نظام مساعد ركن السيارة
214.....	6.5 فلتر مكيف الهواء	176.....	5.5.1 نظام التحكم في مسافة الركن
214.....	6.6 استبدال اللبنة	179.....	5.5.2 نظام الرؤية الخلفية*
214.....	6.7 العجلات	181.....	5.5.3 نظام الرؤية الشاملة*
219.....	6.8 سلاسل الثلج	187.....	5.6 نظام التوجيه المعزز الإلكتروني (EPS)
221	7. البيانات التقنية	188.....	5.7 مهارات القيادة
221.....	7.1 رمز التعريف	188.....	5.7.1 فحص سلامة القيادة
223.....	7.2 معلمات حجم السيارة	188.....	5.7.2 القيادة خلال فترة التلئين
224.....	7.3 وزن السيارة ومعلمات المحرك والوقود والزيوت والسوائل	190.....	5.7.3 أساسيات القيادة
227.....	7.4 مواصفات ناقل الحركة والشاسيه والمصابيح	191.....	5.7.4 الاستخدام الفعال للسيارة
		192.....	5.7.5 الوقاية من الحرائق

7.5 مواصفات المصهرات 230

8. التعامل مع الحوادث..... 236

8.1 الأدوات المقدمة مع السيارة والإطار الاحتياطي..... 236

8.2 استخدام مثلث التحذير 237

8.3 استخدام السترة العاكسة 238

8.4 استبدال الإطارات المتسربة..... 238

8.5 المصهرات 242

8.6 بدء التشغيل في حالة الطوارئ..... 244

8.7 جر السيارة 246

8.8 خروج السيارة من الحفرة..... 248

1. احتياطات السلامة الهامة

◆ احتياطات السلامة الهامة

في كل أنواع التصادمات، أحزمة الامان تعد أفضل أجهزة الحماية.

الوسائد الهوائية تكون مصممة لتعزيز السلامة التي توفرها أحزمة الأمان وليست بديلة لها. لذلك حتى إذا كنت السيارة مجهزة بالوسائد الهوائية، تأكد من ارتداء جميع الركاب دائما لأحزمة الأمان بشكل صحيح. تستخدم الوسائد الهوائية فقط لمساعدة أحزمة الأمان، وليس لاستبدال أحزمة الأمان، لذلك حتى إذا كانت السيارة مزودة بوسائد هوائية، فتأكد دائما من ارتداء أحزمة الأمان بشكل صحيح أنت والركاب.

◆ لا تترك الأطفال في سيارة غير مراقبة

لا تترك الأطفال في سيارة غير مراقبة. بمجرد أن يقوم الطفل عن طريق الخطأ بتشغيل جهاز واحد أو أكثر من أجهزة التحكم في السيارة، فقد يتسبب ذلك في إصابة أو وفاة. قد يخطئ الأطفال أيضا في تحريك السيارة والتسبب في حدوث تصادم، مما يؤدي إلى الإصابة أو الوفاة. بالإضافة إلى ذلك، اعتمادا على التغيرات في درجة الحرارة المحيطة، قد يتم الوصول إلى درجات حرارة قصوى في السيارة، مما يؤدي إلى الإصابة أو الوفاة.

◆ حماية كل الأطفال

يجب الا يركب الأطفال أقل من 12 عام بالمقعد الامامي، وينبغي إحكام جلوسهم بشكل صحيح بالمقاعد الخلفية. للأطفال والرضع، ينبغي استخدام مقاعد حماية الأطفال. بالنسبة للأطفال الأكبر سنا، يجب استخدام مقاعد أمان الأطفال وأحزمة الأمان ثلاثية النقاط قبل التأكد من قدرتهم على استخدام أحزمة الأمان بشكل صحيح (بدون وسادات معززة لمقعد أمان الطفل).

◆ إيلاء الاهتمام لخطر الوسادة الهوائية

يمكن للوسائد الهوائية حماية الأرواح. ولكن، قد يؤدي تحرير الوسائد الهوائية الي حدوث إصابات خطيرة أو مميتة للركاب القريبين منها أو المثبتين بشكل غير صحيح.

تمثل الوسائد الهوائية تهديدا كبيرا للأطفال والرضع والشباب الصغار. لذلك، ينبغي التأكد من اتباع كل التعليمات والتحذيرات الواردة في هذا الدليل.

◆ لا تقم بقيادة السارة بعد تناول الكحوليات

حتى تناول كمية قليلة من الكحوليات قد يؤثر على قدرتك على التعامل مع المواقف المتغيرة، الي جانب ذلك، فإنه يستغرق وقتا طويلا بذلك التأثير، لذلك لا نقم بقيادة السيارة بعد تناول الكحوليات.

◆ تابع لوائح سلامة الطريق والتزم بالآداب أثناء القيادة.

◆ اهتم وانتبه لقواعد القيادة الآمنة.

إجراء المكالمات أو القيام بأشياء أخرى أثناء القيادة قد يؤدي إلى عدم انتباهكم لظروف الطويق والسيارات الأخرى والمشاة. قد يؤدي تلك لوقوع حوادث. تذكر دائما تجنب الملهييات أثناء القيادة.

◆ تحكم بسرعة السيارة

السرعة المفرطة هي أحد الأسباب الرئيسية لحوادث المرور. كلما زادت السرعة، زادت المخاطر. لذلك، يرجى اختيار السرعة المناسبة للقيادة بأمان وفقا لظروف الطريق الفعلية.

◆ الصيانة الدورية

يمكن أن تكون الإطارات المتفجرة أو الأعطال الميكانيكية خطيرة. من أجل تقليل احتمالية حدوث مثل هذه المشاكل، يرجى التحقق من ضغط الإطارات وحالة الإطارات بشكل متكرر، والحفاظ عليها بانتظام وفقا لأحكام "دليل الضمان والصيانة".

نظام مسجل بيانات الحدث

وقد تم تجهيز هذه السيارة مع نظام مسجل بيانات الحدث (EDR). الدور الرئيسي لـ EDR هو تسجيل البيانات في حالة بعض الاصطدامات (مثل انفتاح الوسائد الهوائية أو ضرب حواجز الطرق) للمساعدة في فهم تشغيل نظام السيارة. يستخدم EDR على وجه التحديد لتسجيل البيانات المتعلقة بالتحكم الديناميكي في السيارة وأنظمة السلامة في فترة قصيرة من الزمن. ولكن اعتمادا على شدة ونوع الاصطدام، قد لا يتم تسجيل البيانات.

البيانات المسجلة خصيصا من قبل EDR من هذه السيارة، مثل:

- الحالة التي يقوم فيها السائق بدوس دواسة الفرامل (في حالة حدوثها).
- سرعة قيادة السيارة.
- التسارع الطولي للسيارة.
- رمز تعريف السيارة.

تساعد هذه البيانات على فهم الموقف بشكل أفضل في حالة الاصطدامات والإصابات، وتستخدم للمساعدة في تحليل الحوادث.

i النصيحة

السيارة سوف تسجل بيانات EDR فقط عند حدوث درجة معينة من الاصطدام؛ EDR لن تسجل البيانات عند القيادة بشكل طبيعي.

الكشف عن بيانات EDR

باستثناء الحالات التالية، شركة GAC لسيارات الركاب المحدودة لن تقوم بالكشف عن البيانات المسجلة في نظام EDR لأطراف ثالثة:

- التوصل إلى اتفاق مع المالك (أو مستأجر سيارة الأجرة).
- بناء على طلب رسمي من الشرطة أو المحاكم أو الجهات الحكومية.
- إذا لزم الأمر، تستخدم البيانات في:
- البحث عن أداء سلامة المركبات.

طرق الوصول إلى أدوات قراءة بيانات EDR

قراءة بيانات EDR تتطلب معدات تقنية خاصة. ولمزيد من المعلومات، يرجى الاتصال بمتجر GAC المعتمد للتشاور.

- ① مجموعة المصابيح الأمامية
 - قم بتشغيل الأضواء => انظر الصفحة 71
 - استبدال اللمبة => انظر الصفحة 214
 - مواصفات لمبة مجموعة المصابيح الأمامية => انظر الصفحة 228
- ② المسحة الأمامية
 - استبدال شفرة ممسحة الزجاج الأمامي => انظر الصفحة 209
- ③ مرآة الرؤية الخلفية الخارجية
 - مواصفات ضوء إشارة الانعطاف الجانبي => انظر الصفحة 72
 - الجانب بدوره إشارة ضوء المواصفات => انظر الصفحة 228
- ④ رف الأمتعة => انظر الصفحة 96
- ⑤ فتحة مفاتيح الباب => انظر الصفحة 53
- ⑥ العجلات => انظر الصفحة 214
- ⑦ الجر الأمامي => انظر الصفحة 247

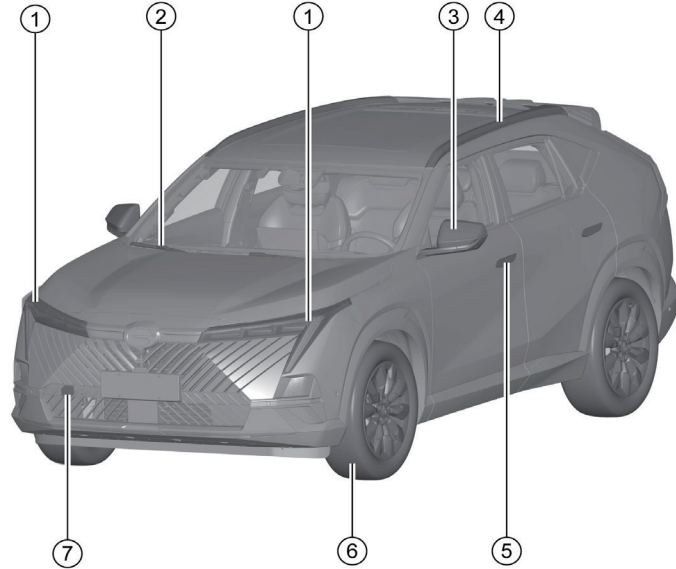

- ① مجموعة المصابيح الخلفية
- مواصفات لمبة مجموعة المصابيح الخلفية => انظر الصفحة 228
- ② ضوء الفرامل العالي
- مواصفات ضوء الفرامل العالي => انظر الصفحة 228
- ③ غطاء فتحة خزان الوقود => انظر الصفحة 200
- ④ زر فتح غطاء صندوق السيارة الخلفي => انظر الصفحة 60
- ⑤ ضوء الضباب الخلفي، مصباح الحركة للخلف
- مواصفات ضوء الضباب الخلفي => انظر الصفحة 228
- مواصفات مصباح الحركة للخلف => انظر الصفحة 228
- ⑥ ضوء لوحة الترخيص
- مواصفات ضوء لوحة الترخيص => انظر الصفحة 228

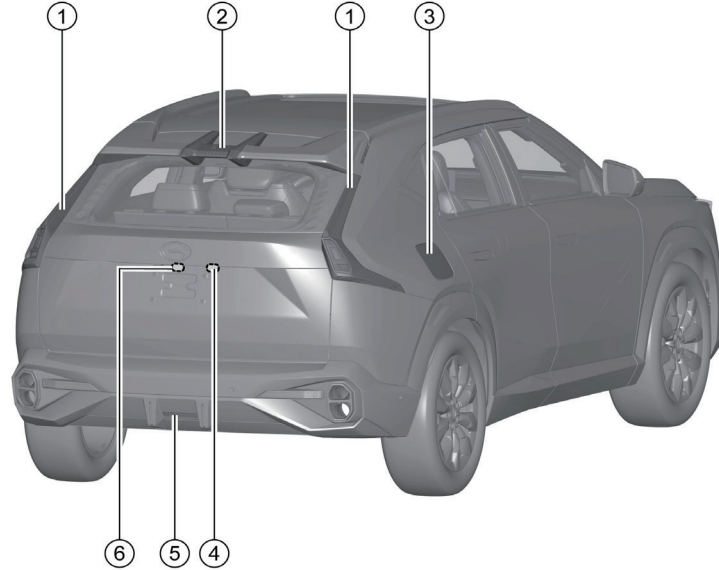

2. فهرس الصور

- ① خزان تخزين سائل تبريد المحرك => انظر الصفحة 206
- ② خزان تمدد سائل تبريد المبرد البيئي => انظر الصفحة 206
- ③ غطاء منفذ تعبئة الزيت => انظر الصفحة 204
- ④ خزان تخزين سائل الفرامل => انظر الصفحة 211
- ⑤ البطارية => انظر الصفحة 212
- ⑥ صندوق كهربائي لحجرة المحرك => انظر الصفحة 242
- ⑦ مسطرة زيت المحرك => انظر الصفحة 203
- ⑧ خزان تخزين سائل غسيل الزجاج الأمامي => انظر الصفحة 208

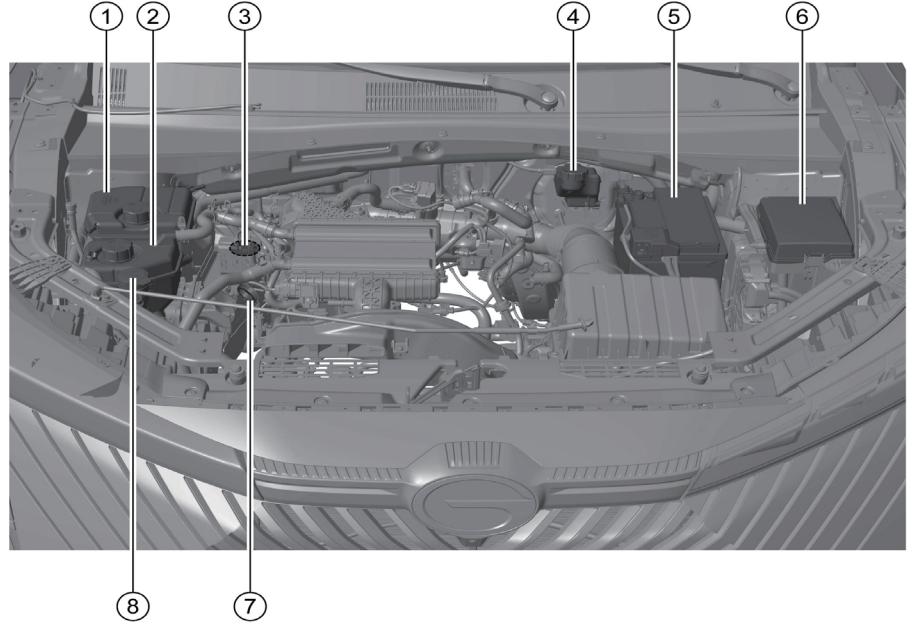

2.2 داخل السيارة

- ① عجلة القيادة => انظر الصفحة 35
- أزرار عجلة القيادة => انظر الصفحة 36
- الوسادة الهوائية الأمامية للسائق => انظر الصفحة 18
- ② حاجب الشمس => انظر الصفحة 85
- ③ إضاءة السقف الأمامي => انظر الصفحة 77
- زر حاجب الشمس الكهربائي * => انظر الصفحة 68
- زر الإنقاذ في حالات الطوارئ * => انظر الصفحة 119
- ④ مرآة الرؤية الخلفية الداخلية => انظر الصفحة 82
- ⑤ الوسادة الهوائية الأمامية للراكب الأمامي => انظر الصفحة 19
- ⑥ مقبض فتح غطاء فتحة خزان الوقود => انظر الصفحة 64
- زر فتح غطاء فتحة خزان الوقود => انظر الصفحة 200
- ⑦ زر النافذة الكهربائية على جانب السائق => انظر الصفحة 65
- زر قفل الباب المركزي => انظر الصفحة 52

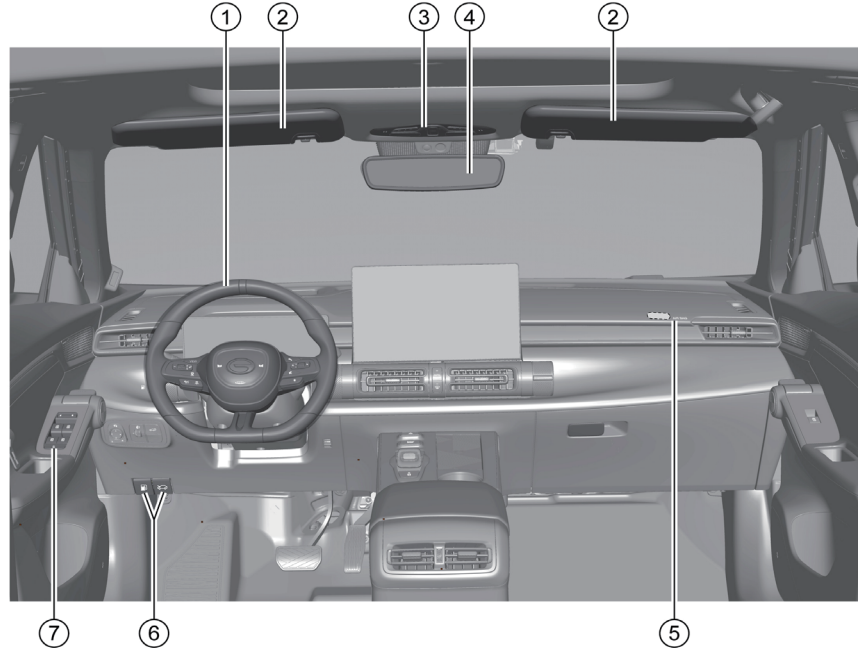

2. فهرس الصور

- ① المقبض داخل السيارة => انظر الصفحة 52
- ② مخرج الهواء لمكيف الهواء => انظر الصفحة 105
- ③ مفتاح مجموعة المصابيح => انظر الصفحة 71
- ④ مجموعة العدادات => انظر الصفحة 37
- المؤشرات => انظر الصفحة 43
- ⑤ مفتاح مجموعة الممسحة => انظر الصفحة 79
- ⑥ نظام الصوت => انظر الصفحة 107
- ⑦ زر النافذة الكهربائية على جانب الراكب => انظر الصفحة 66
- ⑧ مقبض فتح صندوق القفازات => انظر الصفحة 91

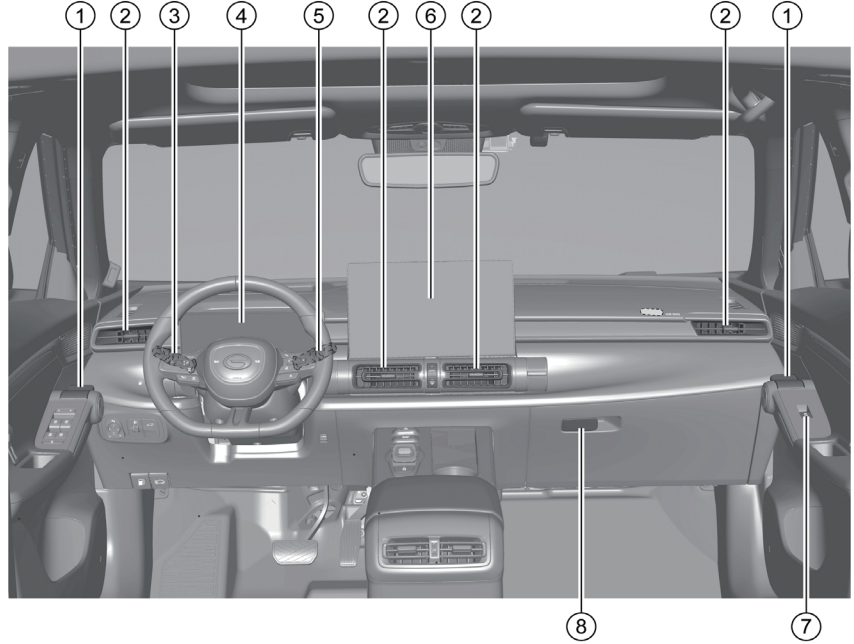

- ① مجموعة المفاتيح على الجانب الأيسر من العدادات
- زر طي مرآة الرؤية الخلفية الخارجية* => انظر الصفحة 84
- زر تعديل مرآة الرؤية الخلفية الخارجية => انظر الصفحة 83
- مقبض ضبط يدوي لارتفاع الضوء الأمامي => انظر الصفحة 75
- زر غطاء صندوق السيارة الخلفي => انظر الصفحة 60
- ② دواسة الفرامل
- ③ دواسة الوقود
- ④ زر التحكم في مكيف الهواء => انظر الصفحة 101

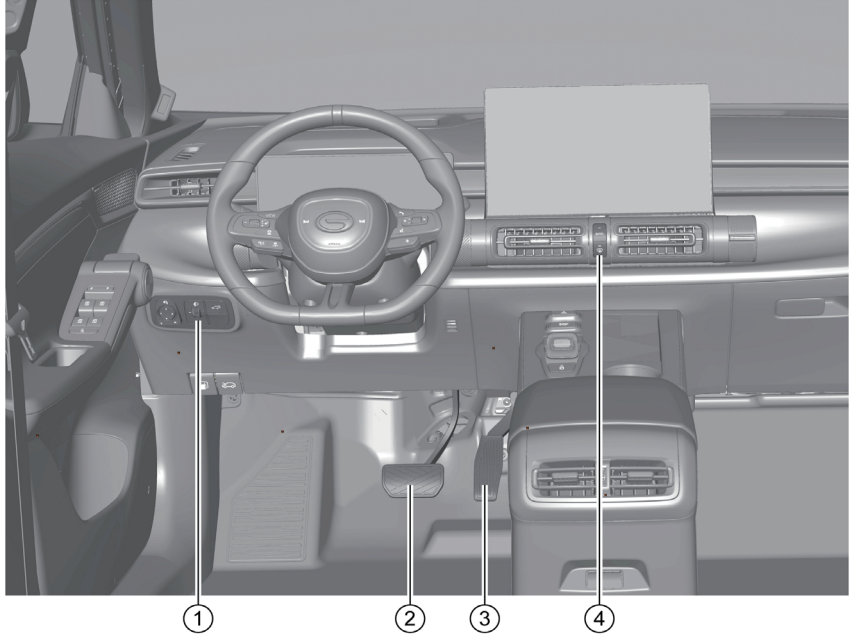

2. فهرس الصور

- ① زر مفتاح ضوء تحذير الخطر => انظر الصفحة 76
- ② مفتاح بدء التشغيل => انظر الصفحة 120
- ③ زر وضع P => انظر الصفحة 123
- ④ ذراع ناقل الحركة => انظر الصفحة 123
- ⑤ زر نظام فرامل الانتظار الإلكترونية => انظر الصفحة 129

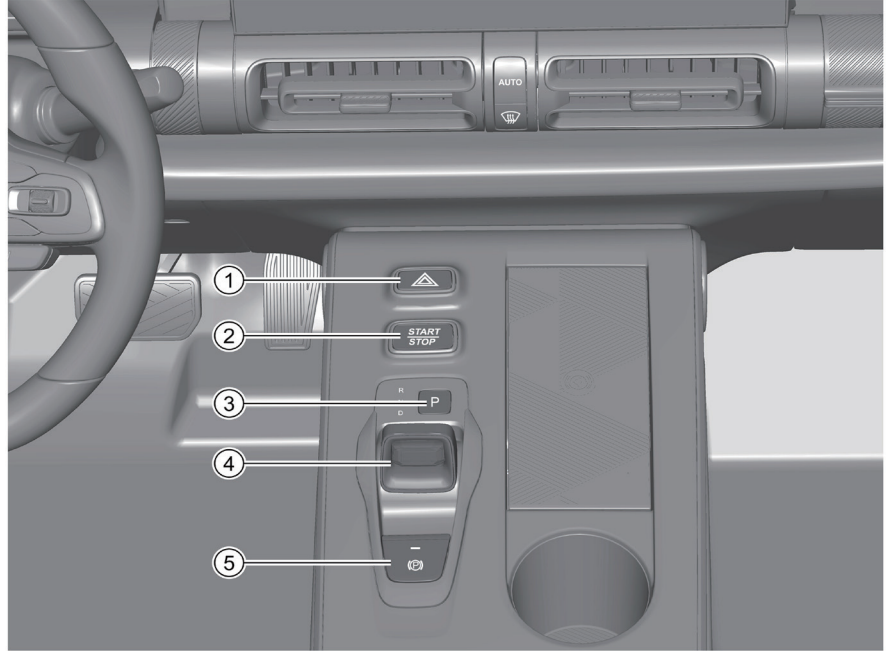

3.1 القيادة الآمنة

3.1.1 التعليمات العامة

يقدم هذا الفصل معلومات مهمة وأساسيات التشغيل والاقتراحات واحتياطات السلامة للقيادة الآمنة. من أجل سلامتك وسلامة الركاب، يرجى قراءة اللوائح ذات الصلة والامتثال لها بعناية.

i النصيحة

يرجى التأكد من إحضار "دليل المستخدم" مع السيارة. إذا قمت بإقراض السيارة أو إعادة بيعها للآخرين، فيرجى التأكد من تسليم المجموعة الكاملة من المستندات المصاحبة لصاحب السيارة الجديدة.

تأكد من إجراء الفحوصات التالية قبل القيادة:

- تأكد من أن جميع الأضواء تعمل بشكل طبيعي.
- تأكد من أن مخزون الوقود طبيعي.
- تأكد من أن مستوى سائل التبريد طبيعي.
- تأكد من أن مستوى سائل الفرامل طبيعي.
- تأكد من أن مستوى الزيت طبيعي.
- تأكد من أن مخزون سائل الغسيل للزجاج الأمامي طبيعي.
- تأكد من أن ضغط الإطارات طبيعي.
- تأكد من أن غطاء المقصورة الأمامية مغلق ومقفل جيدا.
- تأكد من أن جميع نوافذ السيارة واضحة ويكون لها رؤية جيدة.
- تأكد من عدم وجود عناصر تعيق حركة دواسة قديمي السائق.
- اضبط المقعد ومسند الرأس ومرآة الرؤية الخلفية وفقا للارتفاع ونوع الجسم.
- استخدم مقاعد أمان مناسبة للأطفال لحماية الأطفال ومساعدتهم على ارتداء أحزمة الأمان.
- ارتداء أحزمة الأمان بشكل صحيح وتذكير جميع الركاب في السيارة لارتداء أحزمة الأمان.

⚠ تحذير

عند تركيب وسادة قديمي السائق، يرجى مراعاة الاحتياطات التالية:

- لا تستخدم اثنين أو أكثر من وسادة قديمي السائق بشكل تكديس.
- لا تقلب السطح السفلي لوسادة القدمين لأعلى أو للخلف وللأمام رأسا على عقب.
- يرجى عدم استخدام وسادة قديمي السائق التي لا تتطابق مع هذا النموذج.

👁 ملاحظة

- لا تشتت انتباهكم بالعوامل الخارجية أثناء القيادة.
- لا تقود السيارة عندما تقل المرونة. وتناول الأدوية وشرب الكحول وتعاطي المخدرات سيقلل من مرونة الناس.
- ينبغي التقيد الصارم بلوائح المرور.

3. تعليمات العمليات الأمانة

3.1.2 وضعية الجلوس الصحيحة للسائق والركاب

وضعية الجلوس الصحيحة للسائق

يؤثر ما إذا كانت وضعية جلوس السائق صحيحة بشكل مباشر على مستوى إجهاد السائق وسلامة القيادة. قبل القيادة، يجب على السائق إجراء العمليات التالية:

- اجلس منتصباً واضبط مسند الظهر للمقعد على الموضع المناسب بحيث يتناسب الظهر تماماً مع ظهر المقعد.
- اضبط موضع المقعد، يمكن تشغيل جميع الدواسات بشكل فعال في حالة ثني الأرجل قليلاً.
- اضبط مسند رأس المقعد بشكل صحيح. => انظر الصفحة 86
- قم بارتداء أحزمة الأمان بشكل صحيح. => انظر الصفحة 15
- اضبط موقف عجلة القيادة. => انظر الصفحة 35

تحذير ⚠

أثناء القيادة، يجب على السائق عدم ضبط المقعد ومسند الرأس وعجلة القيادة، وإلا فقد يتسبب ذلك في فقدان التحكم في السيارة والتسبب في وقوع حادث.

وضعية الجلوس الصحيحة للركاب

من أجل ضمان سلامة الركاب وتقليل مخاطر وقوع إصابات في الحادث، يجب على الركاب إجراء العمليات التالية:

- اجلس منتصباً واضبط مسند رأس المقعد بشكل صحيح. => انظر الصفحة 86
- يجب على الركاب الأمامي ضبط المسافة بين المقعد ولوحة العدادات وفقاً لاحتياجاتهم الخاصة.
- يجب على الركاب الأمامي ضبط مسند الظهر للمقعد إلى الموضع المناسب بحيث يتناسب الظهر تماماً مع ظهر المقعد.
- قم بارتداء أحزمة الأمان بشكل صحيح => انظر الصفحة 15
- يجب وضع القدمين على الأرضية.
- عند حمل الأطفال، يجب استخدام مقاعد أمان مناسبة للأطفال لحماية الأطفال وفقاً للوائح. => انظر الصفحة 25



تحذير

- يحظر تركيب مقاعد أمان الأطفال في مقاعد الركاب الأمامي.
- إذا كان الركاب الأمامي قريباً جداً من لوحة العدادات، فلن يوفر نظام الوسادة الهوائية حماية فعالة.
- أثناء القيادة، يجب الحفاظ على وضعية الجلوس الصحيح وارتداء حزام الأمان بشكل صحيح لتجنب الكبح في حالات الطوارئ أو الإصابة في حالة وقوع حادث.

3.2 حزام الأمان

3.2.1 لماذا أحتاج إلى ارتداء حزام الأمان؟

حماية أحزمة الأمان للسائق والركاب



في حالة اصطدام السيارة، يمكن أن يؤدي ارتداء أحزمة الأمان بشكل صحيح إلى تقييد السائق والركاب في موضع مناسب، وإبطاء الجمود في حركة الركاب للأمام، ومنع السائق والركاب من الرمي للأمام، وتمكين الركاب من الحصول على أفضل حماية من الوسائد الهوائية، وتقليل الضرر الناجم عن الصدمات.

عندما تصطدم السيارة، يساعد حزام الأمان أنظمة الأمان الأخرى على امتصاص الطاقة الناتجة عن الاصطدام في نفس الوقت، مما يقلل من الضرر الذي يلحق بالسائق والركاب.

تحذير ⚠

لا يمكن أن تحل الوسائد الهوائية محل أحزمة الأمان. بغض النظر عما إذا كانت السيارة مزودة بوسائد هوائية أم لا، يجب ارتداء أحزمة الأمان بشكل صحيح.

عواقب عدم ارتداء حزام الأمان

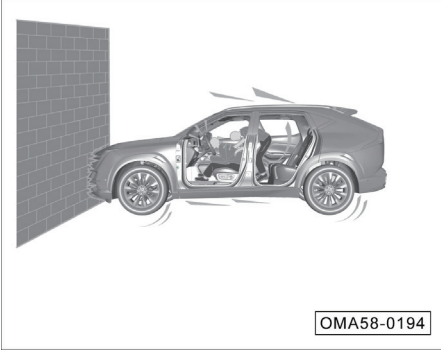

عندما تصطدم سيارة، سيتم رمي الركاب الذين لا يرتدون أحزمة الأمان إلى الأمام بسبب القصور الذاتي، مما يعانون من إصابات.

3. تعليمات العمليات الأمانة

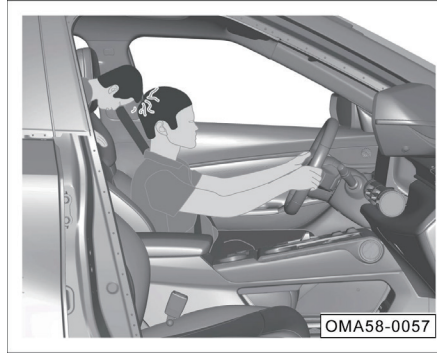

يجب على الركاب في الصف الخلفي أيضا ارتداء أحزمة الأمان بشكل صحيح، وإلا فسيتم رميهم للأمام في حالة وقوع حادث. لن يؤذي الركاب الذين لا يرتدون أحزمة الأمان أنفسهم فحسب، بل سيعرضون الركاب الآخرين في السيارة للخطر أيضا.

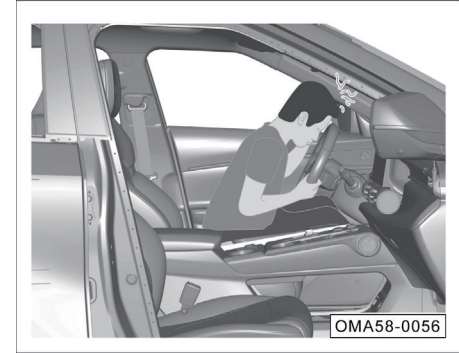

حتى لو كانت السرعة منخفضة جدا، فإن القوة المؤثرة على جسم الإنسان في حالة حدوث تصادم تكون كبيرة جدا. لا يستطيع السائق والركاب التحكم في جسدهم باليد على الإطلاق. سيتم رمي السائق والراكب الذي لا يرتدي حزام الأمان إلى الأمام. وبمجرد أن يضرب أي كائن في السيارة، فإنه سوف يسبب الضرر.

3.2.2 حزام الأمان

ضوء مؤشر حزام الأمان

مؤشر حزام أمان السائق

عندما ضوء مؤشر حزام أمان الراكب

الأمامي يذكر مصدر طاقة السيارة في وضع ON، فهناك معلومات الإنذار التالية:

- عندما تكون السرعة أقل من 20 كم/ساعة، إذا كان السائق أو الراكب الأمامي لا يرتدي حزام الأمان، فإن المؤشر المقابل في مجموعة العدادات سيومض لبضع ثوان ويضيء دائما.
- عندما تصل السرعة أو تزيد عن 20 كم/ساعة، إذا كان السائق أو الراكب الأمامي لا يرتدي حزام الأمان، فإن المؤشر المقابل في مجموعة العدادات سيومض لفترة من الوقت ويضيء دائما، مصحوبا برسالة إنذار وإنذار صوتي مستمر.

ملاحظة

- قبل القيادة، يرجى التحقق مما إذا كانت هناك أشياء ثقيلة على مقعد الراكب الأمامي، حتى لا يتسبب النظام في الاعتقاد الخاطئ بأن هناك ركابا جالسا وإصدار إنذار خاطئ.
- إذا كانت رسالة التنبيه اعلاه لا تزال تظهر بعد ارتداء حزام الأمان بشكل صحيح، يشير إلى أن جهاز حزام الأمان قد فشل، ويرجى الاتصال بمتجر GAC المعتمد للفحص والإصلاح في الوقت المناسب.

تحذير

يمنع منعاً باتاً استخدام مزلاج حزام الأمان أو إدخاله في المشبك للتخلص من الإنذار بأن حزام الأمان غير مثبت.

مؤشر حزام الأمان للمقاعد في الصف الثاني*

يضيء ضوء مؤشر حزام الأمان للصف الثاني باللون الأبيض للإشارة إلى أن حزام الأمان قد تم ارتداؤه، يضيء ضوء مؤشر حزام الأمان للصف الثاني باللون الأحمر للإشارة إلى أن لا يرتدي حزام الأمان أو أن نظام حزام الأمان معيب. عندما يتم ارتداء حزام الأمان بشكل صحيح ولكن لا يزال يضيء المؤشر باللون الأحمر، قد يكون جهاز حزام الأمان فشل. يرجى الذهاب إلى المتجر المعتمد من قبل GAC للفحص والإصلاح في الوقت المناسب.

يضيء مؤشر حزام الأمان للصف الثاني لفترة من الوقت ثم ينطفئ، وسيتم عرض ضوء المؤشر مرة أخرى في الحالات التالية:

- عند بدء تشغيل المحرك، لا يرتدي الصف الثاني من الركاب أحزمة الأمان.
- عملية فتح/إغلاق الباب الخلفي، والركاب في الصف الثاني لا يرتدون أحزمة الأمان.
- يرتدي الركاب في الصف الثاني أحزمة الأمان أو يفكونها.

3. تعليمات العمليات الأمانة

ارتداء أحزمة الأمان للمقاعد الأمامية

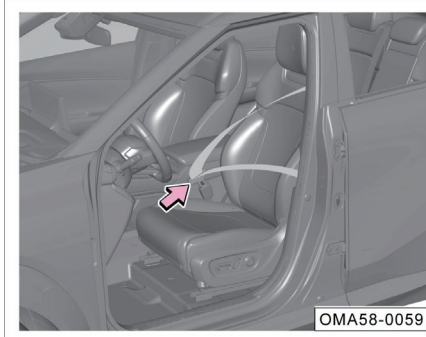

- الحفاظ على وضعية الجلوس الصحيح. => انظر الصفحة 11
- اسحب حزام الأمان ببطء وبشكل متساو وأدخل المزلاج في القفل المقابل حتى تسمع صوت التعشيق.
- اسحب مزلاج حزام الأمان للتأكد من تثبيت مزلاج حزام الأمان بشكل صحيح.

النصيحة i

يتم ارتداء أحزمة الأمان في الصف الثاني بنفس الطريقة، ويتحمل السائق مسؤولية تذكير الركاب الآخرين بارتداء أحزمة الأمان بشكل صحيح.

- عند حدوث الاصطدام، يتحرك جسم السائق والركاب للأمام. في هذا الوقت، يتم تفعيل جهاز الشد المسبق لحزام الأمان، بحيث تكون قوة ربط حزام الأمان على الجسم ضمن نطاق قيمة قوة معينة، لمنع قيمة القوة المفرطة من التسبب في مزيد من الإصابات للسائق والركاب، وكما يتم مطابقتها مع الوسادة الهوائية لتحقيق أداء أفضل للسلامة والحماية.

النصيحة i

- عندما يتم تفعيل جهاز الشد المسبق لحزام الأمان، سيتم إطلاق كمية صغيرة من الدخان غير المؤذي والصوت، وهي ظاهرة طبيعية.
- لا يجوز الاستمرار في استخدام جهاز الشد المسبق لحزام الأمان المنفط، وسوف يضيء مؤشر نظام الحماية المساعدة (SRS) بشكل مستمر، ويرجى الاتصال بمتجر GAC المعتمد لاستبداله.

جهاز الشد المسبق لحزام الأمان*

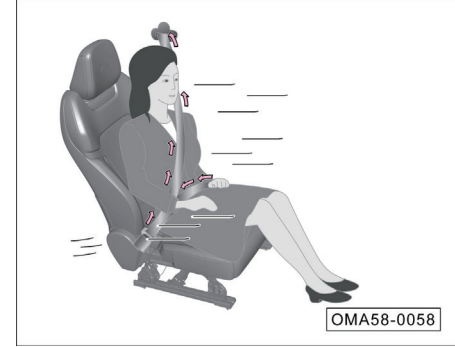

- جهاز الشد المسبق لحزام الأمان يمكن أن تقلل من ضغط حزام الأمان على صدر السائق وتحسين الأداء الوقائي.
- قبل الاصطدام، يقوم بتقييد الركاب والسائق للحفاظ على وضعية الجلوس الصحيحة لمنع الجسم من الانحناء إلى الأمام بشكل مفرط.
- في حالة حدوث تصادم خطير والوصول إلى حالة التفعيل، سيتم تفعيل جهاز الشد المسبق لحزام الأمان، مما يؤدي إلى تراجع حزام الأمان بشكل عكسي وتشديده بسرعة.

فك حزام الأمان

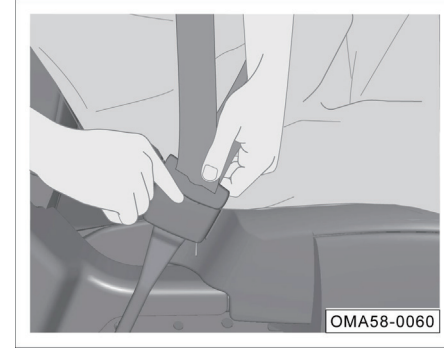

- اضغط على الزر الأحمر للفصل، وسوف المزلاج يخرج تلقائياً.
- امسك حزام الأمان حتى يتراجع ببطء.

يجب على النساء الحوامل ارتداء أحزمة الأمان بشكل صحيح

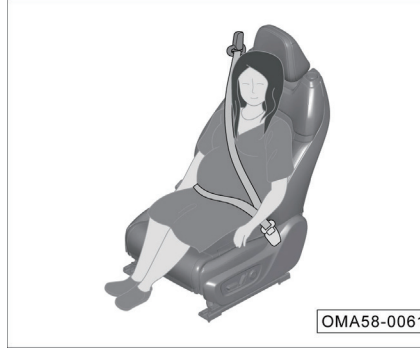

- كيفية استخدام النساء الحوامل أحزمة الأمان بشكل صحيح.
- اضبط المقعد ومسند الرأس على الموضع المناسب.
- امسك المزلاج بإحكام، واسحب حزام الأمان ببطء على الكتفين، وقم بالتأكد من أن جزء الخصر من حزام الأمان منخفض قدر الإمكان، ولا تضغط على البطن.
- أدخل المزلاج في القفل المقابل حتى تسمع صوت التعشيق.
- اسحب جزء حزام الكتف من حزام الأمان لأعلى بالتوازي مع الجزء العلوي من الجسم، وشد حزام الأمان على الورك، وقم بالتأكد من أن يتم تعشيق المزلاج بشكل صحيح.

تحذير ⚠

من أجل تقليل خطر إصابة السائق والركاب أثناء الكبح في حالات الطوارئ أو في حالة وقوع حادث، يرجى اتباع الاحتياطات التالية:

- قبل قيادة السيارة، قم بالتأكد من أن جميع الأفراد داخل السيارة يرتدون أحزمة الأمان بشكل صحيح.
- يمكن استخدام كل حزام أمان من قبل شخص واحد فقط. ويرجى عدم مشاركة حزام الأمان من قبل عدة أشخاص (بما في ذلك الأطفال).
- لا تقم بامالة المقعد الأمامي للخلف بشكل مفرط للراحة.
- لا تضع حزام أمان الكتف تحت أو خلف ذراعكم.
- يجب إدخال مزلاج حزام الأمان في القفل على الجانب المقابل، ويحظر إدخاله في القفل على الجانب الآخر.
- يحظر فك حزام الأمان قبل أن تكون السيارة ثابتة تماماً.

3. تعليمات العمليات الأمانة

3.3 نظام الوسادة الهوائية

اعتمادا على التكوين، يحتوي نظام الوسادة الهوائية على المواضع التخطيطية غير المطوية التالية:

- ① الوسادة الهوائية الأمامية للصف الأمامي
- ② الوسادة الهوائية الجانبية للصف الأمامي*
- ③ الوسادة الهوائية الستائرية الجانبية (متناظرة يسارا ويمينا)*

i النصيحة

عند انتفاخ الوسادة الهوائية، فإنها ستنتج كمية صغيرة من الدخان غير الضار، وهي ظاهرة طبيعية.

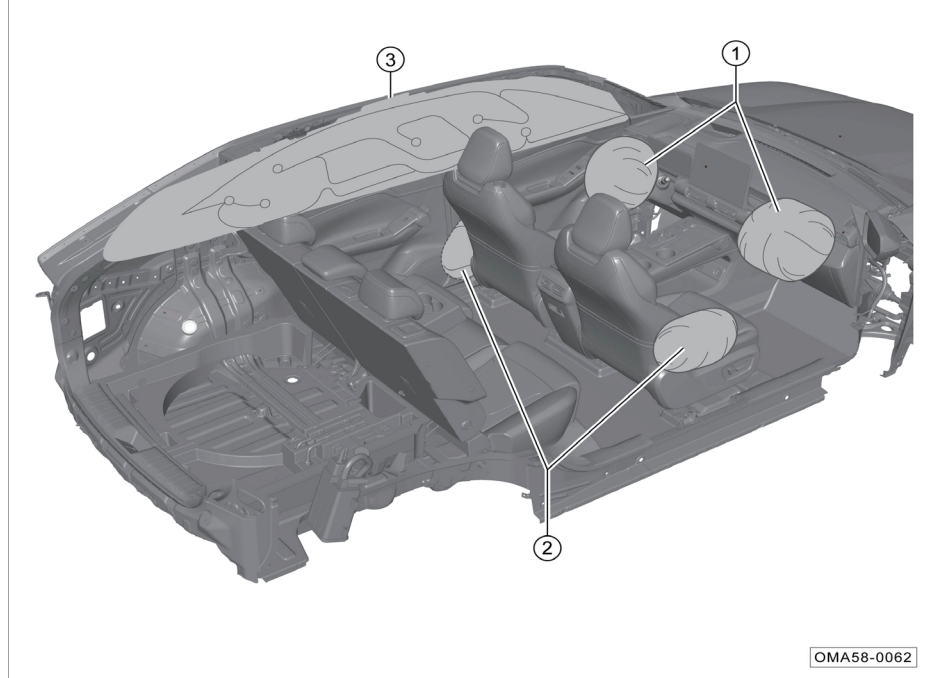

OMA58-0062

الوسائد الهوائية الأمامية للصف الأمامي

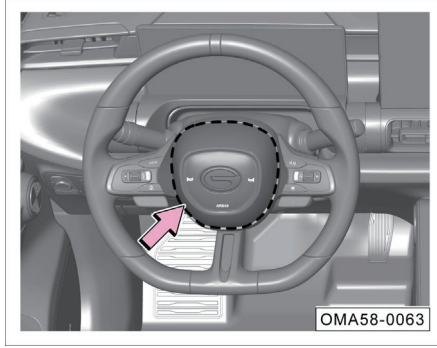

يتم تركيب الوسادة الهوائية الأمامية للسائق داخل عجلة القيادة (الجزء المظلل من الخط المنقط)، و " AIRBAG " هي شعار الوسادة الهوائية.

تحذير

- لا تحاول إصلاح أو ضبط أو تعديل الوسادة الهوائية.
- الوسادة الهوائية يمكن أن تعمل مرة واحدة فقط. إذا تم تشغيله عن طريق حادث، يجب الاتصال بمتجر **GAC** المعتمد لاستبدالها.
- إذا فشل نظام الوسادة الهوائية، يرجى الاتصال بمتجر **GAC** المعتمد للفحص والإصلاح. خلاف ذلك، لا يمكن للنظام تفعيل الوسادة الهوائية أو يمكن تفعيلها بشكل غير طبيعي عندما تصطدم السيارة.

مؤشر نظام الحماية المساعدة (SRS)

بعد تحويل مصدر طاقة السيارة إلى وضع ON، يضيء المؤشر  ليضع ثوان، وينطفئ بعد اكتمال الاختبار الذاتي للنظام.

يشير المؤشر  إلى أن النظام معيب في الحالات التالية:

1. بعد تحويل مصدر طاقة السيارة إلى وضع ON ، لا يضيء المؤشر.
2. بعد تحويل مصدر الطاقة للسيارة إلى وضع ON ، لا ينطفئ بعد اكتمال الاختبار الذاتي للنظام.
3. بعد تحويل مصدر الطاقة للسيارة إلى وضع ON ، ينطفئ المؤشر ثم يضيء.
4. يضيء أو يومض المؤشر أثناء عملية القيادة

3. تعليمات العمليات الأمانة

قد لا يتم تشغيل الوسائد الهوائية الأمامية للصف الأمامي في الحالات التالية:

- يكون مصدر الطاقة للسيارة في وضع " ACC " أو " OFF " .
- الاصطدام الأمامي الطفيف.
- الاصطدام الجانبي.
- الاصطدام الخلفي.
- الانقلاب.
- ظروف خاصة أخرى.

i النصيحة

"يشير مصطلح "طفيف" إلى شعور وحدة التحكم في الوسادة الهوائية للمركبة ولا يتعلق بدرجة الضرر الذي يلحق بالسيارة.

في حالة حدوث تصادم أمامي خطير للسيارة، إذا تم الوصول إلى حالة التفعيل، يقوم النظام بتفعيل الانتفاخ السريع للوسادة الهوائية الأمامية لمساعدة حزام الأمان على توفير حماية إضافية للسائق والراكب الأمامي.

في حالة حدوث أنواع معينة من الاصطدامات، قد يؤدي النظام إلى تفعيل وسائد هوائية في مواقع أخرى في نفس الوقت.

تحذير ⚠

لا تقم بإرفاق أو وضع أي زخارف على مساحة سطح لوحة العدادات. وبمجرد قيادة السيارة أو انتفاخ الوسادة الهوائية، ستسقط هذه العناصر وتتقلب وتتدرج في السيارة، مما سيؤثر على قيادة السائق ويؤدي للسائق والركاب في السيارة.

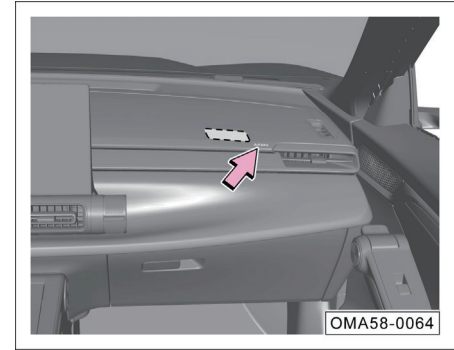

يتم تركيب الوسادة الهوائية الأمامية للراكب الأمامي داخل لوحة العدادات (الجزء المظلل من الخط المنقط)، و " AIRBAG " هي شعار الوسادة الهوائية.

الوسادة الهوائية الجانبية للصف الأمامي*



في الحالات التالية، قد لا يتم تفعيل نظام الوسادة الهوائية الجانبية للصف الأمامي للسيارة:

- يكون مصدر الطاقة للسيارة في وضع " ACC " أو " OFF " .
- اصطدام أمامي بنسبة %100.
- اصطدام جانبي طفيف.
- الاصطدام الخلفي.
- ظروف خاصة أخرى.

النصيحة

يشير مصطلح "طفيف" إلى شعور وحدة التحكم في الوسادة الهوائية للمركبة ولا يتعلق بدرجة الضرر الذي يلحق بالسيارة..

تحذير

- يتم لصق ملصقات تحذير الوسادة الهوائية الجانبية على عمود B على جانبي السيارة. يرجى اتباع التحذيرات الموجودة على الملصقات وعدم ثني جسمك على جانب باب السيارة المجهز بوسائد هوائية جانبية عند القيادة.
- لا تستخدم أغطية المقاعد أو غيرها من العناصر لتغطية الوسائد الهوائية الجانبية، وذلك لتجنب عدم قدرة الوسائد الهوائية الجانبية على الحماية في حالة وقوع حادث.

يتم تركيب الوسائد الهوائية الجانبية للصف الأمامي داخل مسند الظهر القريب من الباب لمقعد السائق ومقعد الراكب الأمامي (الجزء المظلل من الخط المنقط)، و "AIRBAG" هي شعار الوسادة الهوائية.

في حالة حدوث اصطدام جانبي خطير للسيارة، إذا تم الوصول إلى حالة التفعيل، يقوم النظام بتفعيل الوسادة الهوائية الجانبية على جانب الاصطدام بالسيارة، مما يؤدي إلى انتفاخها بسرعة، مما يساعد حزام الأمان على توفير حماية إضافية للسائق والراكب الأمامي.

في حالة حدوث أنواع معينة من الاصطدامات، قد يؤدي النظام إلى تفعيل وسائد هوائية في مواقع أخرى في نفس الوقت.

3. تعليمات العمليات الأمانة

قد لا يتم تفعيل الوسادة الهوائية الستارية الجانبية في الحالات التالية:

- يكون مصدر الطاقة للسيارة في وضع "ACC" أو "OFF".
- اصطدام أمامي بنسبة %100.
- اصطدام جانبي طفيف.
- الاصطدام الخلفي.
- ظروف خاصة أخرى.

i النصيحة

"يشير مصطلح "طفيف" إلى شعور وحدة التحكم في الوسادة الهوائية للمركبة ولا يتعلق بدرجة الضرر الذي يلحق بالسيارة.

الوسادة الهوائية الستارية الجانبية*

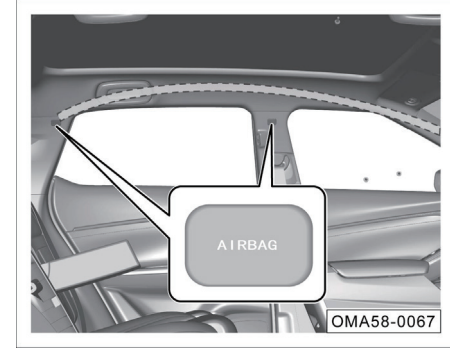

يتم تركيب الوسائد الهوائية الستارية الجانبية داخل الجانبين الأيسر والأيمن من السقف (الجزء المظلل من الخط المنقط)، و "AIRBAG" هي شعار الوسادة الهوائية.

في حالة حدوث اصطدام جانبي خطير للسيارة، يقوم النظام بتفعيل الوسادة الهوائية الستارية الجانبية على جانب الاصطدام للسيارة، مما يؤدي إلى انتفاخها بسرعة، مما يساعد حزام الأمان على توفير حماية إضافية للسائق والركاب.

في حالة حدوث أنواع معينة من الاصطدامات، قد يؤدي النظام إلى تفعيل وسائد هوائية في مواقع أخرى في نفس الوقت.

3.3.1 الحالات التي قد تنتفخ فيها الوسادة الهوائية

- أ: عند عبور أخدود أعمق، تصطدم مقدمة السيارة بالأرض.
ب: تصطدم المطبات وأحجار على جانبي الطريق.
ج: تصطدم مقدمة السيارة بالأرض عند النزول على منحدر حاد.

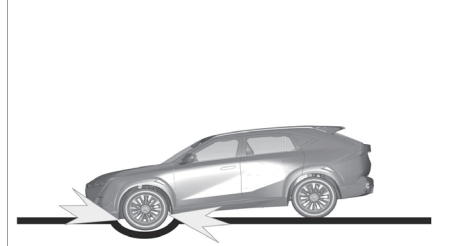

a

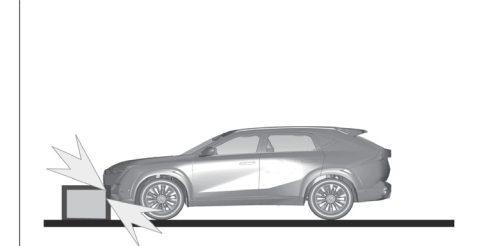

b

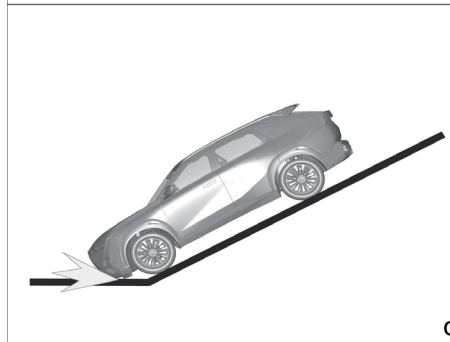

c

OMA58-0068

3. تعليمات العمليات الأمانة

3.3.2 الحالات التي قد لا تنتفخ فيها الوسادة الهوائية

- أ: اصطدام بعمود أسمنتية أو شجرة أو أي شيء نحيف آخر.
ب: اصطدام السيارة بذيل شاحنة كبيرة.
ج: اصطدام سيارة أخرى بسيارتكم من الخلف.
د: اصطدام غير أمامي بجدار أو مركبة.
هـ: انقلاب السيارة جانبيا

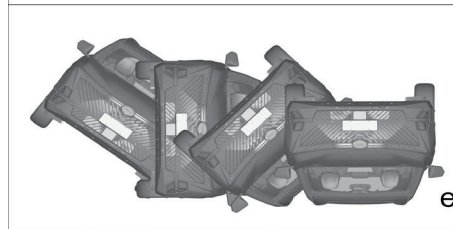
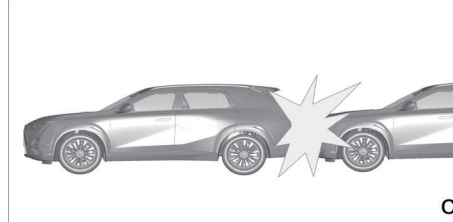
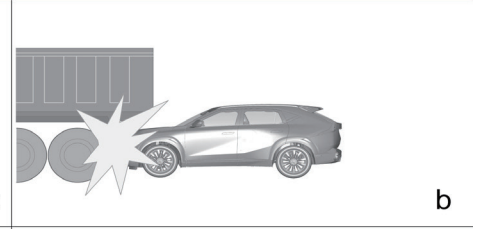
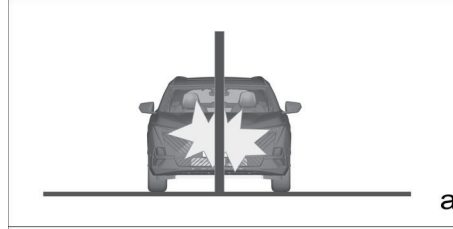

OMA58-0069

3.4 ركوب آمن للأطفال

3.4.1 التعليمات العامة

يجب وضع الأطفال في الصف الثاني من المقاعد على كلا الجانبين، ويجب اختيار مقعد الأمان للطفل المناسب وفقاً لحجم الطفل لحماية الطفل.



OMA58-7006

توجد علامات تحذير على الجانبين الأمامي والخلفي لواقى الشمس الأيمن لتذكيرك بخطر الوسائد الهوائية الأمامية للسائق والراكب الأمامي. قم بالتأكد من قراءة واتباع التعليمات الموجودة على الملصقة.

تحذير ⚠️

- لا تترك الأطفال وحدهم في السيارة!
- لا تحمل الرضع والأطفال الصغار على ركبتيك!
- أحزمة الأمان ليست مناسبة للرضع والأطفال الصغار. وفي حالة وقوع حادث، سوف يتسببون في إصابة.
- قم بالتأكد من أنه في حالة حدوث تصادم أو قرملة طارئة، لا يصاب الأطفال بسهولة بسبب الاصطدام بأشياء صلبة في السيارة.
- يجب تفعيل فتح قفل أمان الطفل في موضع ركوب الطفل.
=< انظر الصفحة 54

تحذير ⚠️

- لا تستخدم نظام تقبيد الأطفال المواجه للخلف في المقاعد المحمية بوسائد هوائية أمامية!
- حتى إذا تم وضع الطفل في مقعد الأمان للطفل، فلا تدعه يميل رأسه أو أي جزء من جسده على منطقة الباب (منطقة الانتفاخ الوسادة الهوائية الجانبية للصف الأمامي* أو الوسادة الهوائية الستارية الجانبية*)، وإلا فإن الوسادة الهوائية الجانبية للصف الأمامي* والوسادة الهوائية الستارية الجانبية* ستكون خطيرة للغاية عند انتفاخها، وستسبب قوة تأثيرها إصابة خطيرة حتى وفاة للأطفال.
- لا تدع الأطفال يقفون أو يركعون على المقعد.
- لا تدع الأطفال يشغلون المعدات التي قد تقطع أنفسهم (مثل التوافذ الكهربائية والستائر الواقية من الشمس الكهربائية*، إلخ).

3. تعليمات العمليات الأمانة

3.4.2 مقعد الأمان للطفل

مستوى تصنيف مقعد الأمان للطفل (للإشارة فقط):

- أ. مقعد الأمان للطفل لمجموعة +0/0
- مناسب للرضع الذين يقل وزنهم عن 13 كجم.
- ب. مقعد الأمان للطفل للمجموعة I
- مناسب للأطفال الصغار وزنها 9 كجم~18 كجم. بالنسبة للأطفال الذين لا يزيد وزنهم عن 18 كجم (العمر المرجعي 3 سنوات)، يجب استخدام مقعد أمان الطفل المواجه للخلف.
- ج. مقعد الأمان للطفل للمجموعة II
- مناسب للأطفال الذين يزنون من 15 كجم إلى 25 كجم.
- د. مقعد الأمان للطفل للمجموعة III
- مناسب للأطفال الذين يزنون من 15 كجم إلى 25 كجم.



أ. مقعد الأمان للطفل لمجموعة +0/0



ب. مقعد الأمان للطفل للمجموعة I



ج. مقعد الأمان للطفل للمجموعة II



د. مقعد الأمان للطفل للمجموعة III

OMA58-0070

3. تعليمات العمليات الأمانة

بالنسبة لمقعد الأمان للطفل للمجموعة A، نوصي باستخدام ويلدون أنجيلا الجيل 2، نموذج المنتج: WD002-ZJC.

احتياطات التركيب هي كما يلي:

- تعديل جسم المقعد: نوصي بالتركيب في الاتجاه المعاكس وضبط جسم المقعد إلى الحالة الأكثر استقامة (قريبة من الوضع الرأسي).
- تعديل مسند الرأس: نوصي بأن يكون مسند رأس مقعد أمان الطفل متدفقا مع ارتفاع كتف الطفل.
- نوصي بتهيئة خطاف حزام السحب إلى واجهة العارضة العلوية للصف الخلفي من السيارة.
- نوصي بسحب الحزام للأعلى والالتفاف على جانبي مسند رأس مقعد أمان الطفل.
- نوصي باستخدام وسادات المشبك وأغلفة حزام الكتف.

i النصيحة

أثناء التركيب الفعلي لمقعد الأمان للطفل، تأكد من الرجوع إلى دليل المستخدم الخاص بمقعد الأمان للطفل لتركيب مقعد الأمان للطفل بشكل صحيح.

3. تعليمات العمليات الأمانة

3.4.3 المعلومات حول مقاعد أمان الأطفال

المعلومات حول قابلية تطبيق مواضع الركوب المختلفة على أنظمة تقييد الأطفال:

موضع التثبيت			مجموعة الوزن
المقعد الأوسط في الصف الثاني	المقاعد على كلا الجانبين في الصف الثاني	مقعد الراكب الأمامي	
X	U	X	المجموعة 0: >10 كجم
X	U/UF	X	مجموعة 0+: >13 كجم
X	U/UF/L	X	مجموعة I: 9~18 كجم
X	UF	X	مجموعة II: 15~25 كجم
X	UF	X	مجموعة III: 22~36 كجم

ملاحظة: معنى الحروف المملوءة في النموذج هو:

U = ينطبق على نظام تقييد الأطفال "العام" المعتمد من قبل مجموعة الوزن هذه.

UF = ينطبق على نظام تقييد الأطفال "العام" المواجه للأمام المعتمد من قبل المجموعة الوزن هذه.

L = ينطبق على أنظمة تقييد الأطفال الخاصة في القائمة، قد تكون أنظمة التقييد هذه فئة سيارات خاصة أو فئة مقيدة أو فئة شبه عامة.

X = هذا موضع المقعد ليس مناسب لنظام تقييد الطفل لهذه مجموعة الوزن.

ستحدد بعض مقاعد أمان الأطفال مستوى الحجم. قم بالتأكد من التحقق من مستوى الحجم وفقا لتعليمات الشركة الصانعة والتعبئة وملصق مقعد الأمان للطفل. للحصول على إرشادات حول التركيب الصحيح، يرجى الرجوع إلى دليل تعليمات مقعد الأمان للطفل.

3. تعليمات العمليات الأمانة

موضع تثبيت ISOFIX المقابلة لمقعد الأمان للطفل ISOFIX

موضع التثبيت			وحدة التثبيت	فئة الحجم	مجموعة الوزن
المقعد الأوسط في الصف الثاني	المقاعد على كلا الجانبين في الصف الثاني	مقعد الراكب الأمامي			
X	X	X	ISO/L1	F	السريير المحمول
X	X	X	ISO/L2	G	
X	IUF/IL	X	ISO/R1	E	المجموعة 0: >10 كجم
X	IUF/IL	X	ISO/R1	E	مجموعة 0 +: >13 كجم
X	IUF/IL	X	ISO/R2	D	
X	IUF/IL	X	ISO/R3	C	
X	IUF/IL	X	ISO/R2	D	
X	IUF/IL	X	ISO/R3	C	
X	IUF/IL	X	ISO/F2	B	مجموعة 9~18 I: كجم
X	IUF/IL	X	ISO/F2X	B1	
X	IUF/IL	X	ISO/F3	A	
X	IUF	X	—	—	مجموعة 15~25 II: كجم
X	IUF	X	—	—	مجموعة 22~36 III: كجم

ملاحظة: معنى الحروف المملوءة في النموذج هو:

IUF - مقعد الأمان للطفل ISOFIX العام المثبت بحزام السحب للأعلى المواجه للأمام المنطبق على هذه مجموعة الوزن.

IL - ينطبق على نظام تقييد الطفل ISOFIX على القائمة. قد تكون أنظمة التقييد هذه فئة سيارات خاصة أو فئة مقيدة أو فئة شبه عامة.

X - هذا موضع المقعد ليس مناسب لمقعد الأمان للطفل لهذه مجموعة الوزن.

ستحدد بعض مقاعد أمان الأطفال مستوى الحجم. قم بالتأكد من التحقق من مستوى الحجم وفقا لتعليمات الشركة الصانعة والتعبئة وملصق مقعد الأمان للطفل. للحصول على إرشادات حول التركيب الصحيح، يرجى الرجوع إلى دليل تعليمات مقعد الأمان للطفل.

3. تعليمات العمليات الأمانة



3. ادفع المزلاج لأسفل ومرر حزام أمان الكتف عبر الفتحة الموجودة على حافة مقعد أمان الطفل.

مقعد الأمان للطفل المثبت بحزام الأمان ثلاثي النقاط

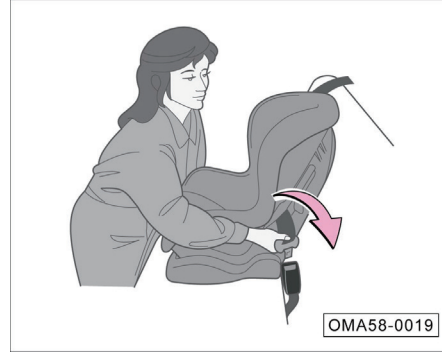

1. ضع مقعد أمان الطفل في الصف الثاني من المقاعد.
2. مرر حزام الأمان عبر مقعد أمان الطفل وأدخل المزلاج بالكامل في القفل حتى تسمع صوت "كادا".

3.4.4 التركيب الصحيح لمقاعد أمان الأطفال

هناك ثلاثة أنواع من طرق التثبيت والتركيب لمقاعد أمان الأطفال، وهي التثبيت بحزام الأمان ثلاثية النقاط والتثبيت بنظام ISOFIX والتثبيت بنظام LATCH .

من أجل ضمان حماية أفضل وتجنب أن مسند رأس المقعد يؤثر على أداء مقعد أمان الطفل أثناء الاستخدام، نوصي بإزالة مسند رأس المقعد في الموضع المقابل عند تركيب مقعد أمان الطفل.

i النصيحة

أثناء التركيب الفعلي لمقعد الأمان للطفل، تأكد من الرجوع إلى دليل المستخدم الخاص بمقعد الأمان للطفل لتركيب مقعد الأمان للطفل بشكل صحيح.

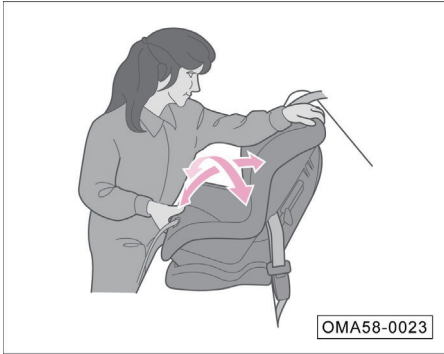

6. هز مقعد أمان الطفل للخلف وللأمام واليسار واليمين لضمان تثبيته بإحكام.
7. قم بالتأكد من قفل جميع أحزمة المقاعد غير المستخدمة في متناول الأطفال.

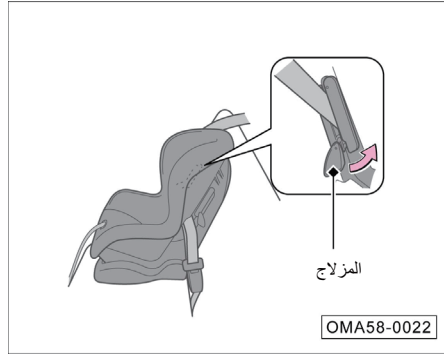

5. ضع حزام الأمان بشكل صحيح وادفع المزلاج لأعلى. قم بالتأكد من عدم ثني حزام الأمان. عند دفع المزلاج لأعلى، اسحب حزام أمان الكتف لأعلى حتى لا يصبح حزام الأمان فضفاضاً.

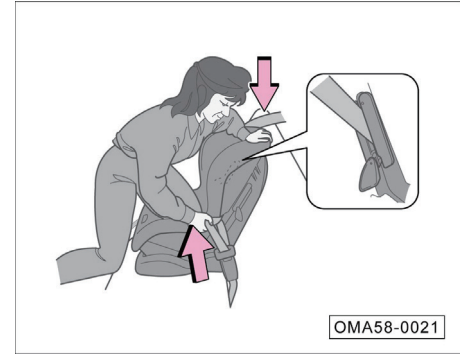

4. أمسك حزام مقعد الكتف بالقرب من القفل واسحبه لأعلى حتى لا يصبح حزام الخصر فضفاضاً. في هذا الوقت، استخدم وزنك للضغط على مقعد الأمان للطفل ودفعه إلى مقعد السيارة.

3. تعليمات العمليات الأمانة

الصف الثاني من المقاعد

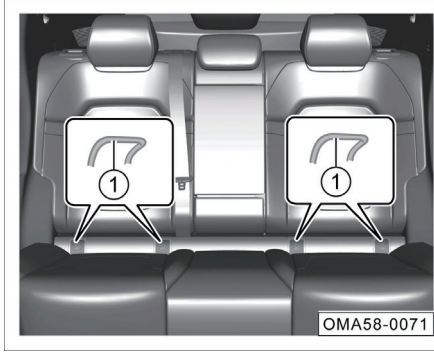

افتح الغطاء الواقي، وتوجد نقطة التثبيت الأمامية للصف الثاني من المقاعد ① تحت الغطاء الواقي.

تركيب نظام ISOFIX

الصف الثاني من المقاعد في هذه السيارة يجهز بنظام ISOFIX. فيما يلي تعليمات التركيب لمقاعد أمان الأطفال لنظام ISOFIX.

تحذير ⚠

- تستخدم نقطة تثبيت مقعد الأمان للطفل لهذه السيارة في تثبيت مقعد الأمان للطفل فقط.
- لا تَمِّم بتوصيل حزام التثبيت أو الأشياء الصلبة والحادة أو أي عناصر أخرى غير مقاعد أمان للأطفال بنقطة التثبيت، وإلا فقد تتعرض حياة الطفل للخطر في حالة وقوع حادث.

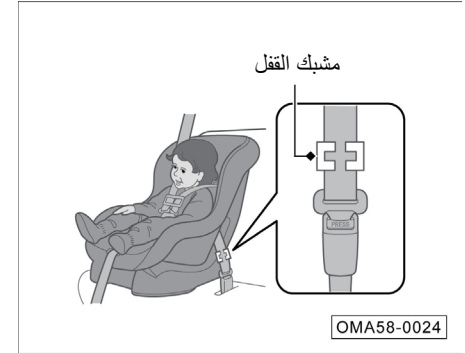

إذا كان مقعد الأمان للطفل لا يحتوي على جهاز تثبيت حزام الأمان، فيرجى تركيب مشبك قفل على حزام الأمان.

- بعد اكتمال الخطوتين 1 و 2 أعلاه، اسحب حزام أمان الكتف وقم بالتأكد من أن حزام أمان الخصر ليس فضفاضاً.
- امسك حزام الأمان بالقرب من لوحة القفل بإحكام. اقراص جزاين من حزام الأمان معا حتى لا ينزلق من لوحة القفل. قم بفك قفل حزام الأمان.

قم بتركيب مشبك القفل كما هو موضح في الشكل. ضع المشبك في أقرب مكان ممكن من لوحة القفل وأدخل لوحة القفل في القفل. انتقل إلى الخطوتين 6 و 7.

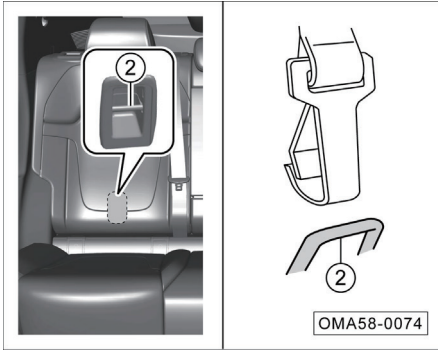

2. مرر حزام التثبيت عبر الجزء العلوي لمسند الظهر ، وافتح الغطاء الواقي لنقطة التثبيت الخلفية (2) ، واربط حزام التثبيت بنقطة التثبيت الخلفية (2) لضمان عدم تشويه حزام التثبيت.
3. قم بتشديد حزام التثبيت بإحكام وهز مقعد الأمان للطفل لضمان أن يتم تثبيته بحزم.

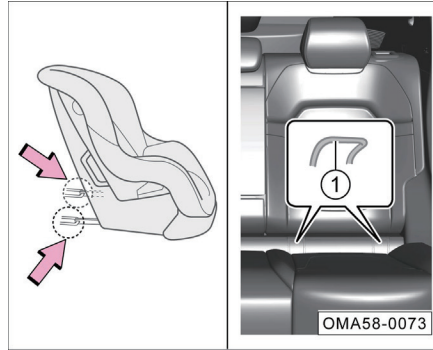

1. ضع مقعد أمان الطفل على المقعد ، وافتح الغطاء ، وابحث عن نقطة التثبيت الأمامية (1) ، وأدخل أخدود التوجيه أسفل مقعد أمان الطفل في نقطة التثبيت الأمامية حتى تسمع صوت التعشيق وفقا لاتجاه السهم.

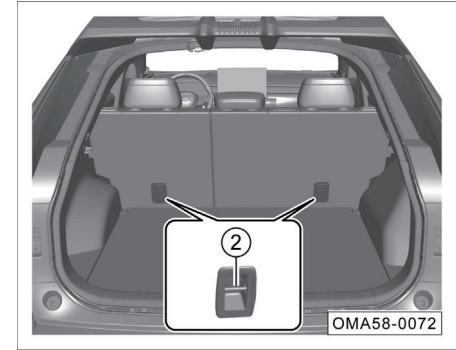

i النصيحة

تقع نقطة التثبيت الخلفية للصف الثاني من المقاعد (2) خلفها أو على السقف فوق الصف الثاني من المقاعد. ويوضح الشكل الجزء الخلفي من مسند ظهر المقعد كمثال. وافتح الغطاء الواقي لنقطة التثبيت (2) لمشاهدته.

تحذير

- غاز أول أكسيد الكربون هو سام، واستنشاقه الكبير سيؤدي إلى فقدان الوعي حتى الوفاة.
- عند بدء تشغيل المحرك لفترة طويلة في مكان ضيق (مثل المرآب والخ.)، سوف يتراكم أول أكسيد الكربون بسرعة، مما يؤدي إلى زيادة محتوى أول أكسيد الكربون في السيارة. بعد بدء تشغيل المحرك، اترك المساحة الضيقة على الفور.

إذا كان المحرك في وضع الخمول عند الركن، فيرجى فتح جميع نوافذ السيارة وأنظمة مكيف الهواء:

1. حدد وضع الدوران الخارجية.
2. حدد الوضع **مفتوح**.
3. اضبط سرعة رياح المنفاخ على الأعلى.

3.5 خطر غاز العادم

غاز أول أكسيد الكربون

يحتوي غاز العادم المنبعث من المحرك على غاز أول أكسيد الكربون السام. ويرجى استخدام السيارة بشكل صحيح لمنع غاز أول أكسيد الكربون من دخول السيارة.

في الحالات التالية، يرجى الاتصال بمتجر GAC المعتمد للتحقق ما إذا كان نظام العادم أمر طبيعي:

- يصدر نظام العادم ضوضاء غير طبيعية.
- لون العادم لنظام العادم يكون غير طبيعيًا.

3.6 ملصقات السلامة

يظهر موقع الملصق في الشكل: بذكركم بالخطر المحتمل الذي يمكن أن يؤدي إلى إصابة خطيرة أو وفاة، يرجى قراءة هذه الملصقات بعناية.

إذا سقط الملصق أو كان من الصعب قراءته، يرجى الذهاب إلى المتجر المعتمد من قبل GAC لاستبداله في الوقت المناسب.

i النصيحة

إذا كان هناك اختلاف في الموقع أو الكمية المشار إليها في الملصق، يرجى أن السيارة الفعلية تسود.

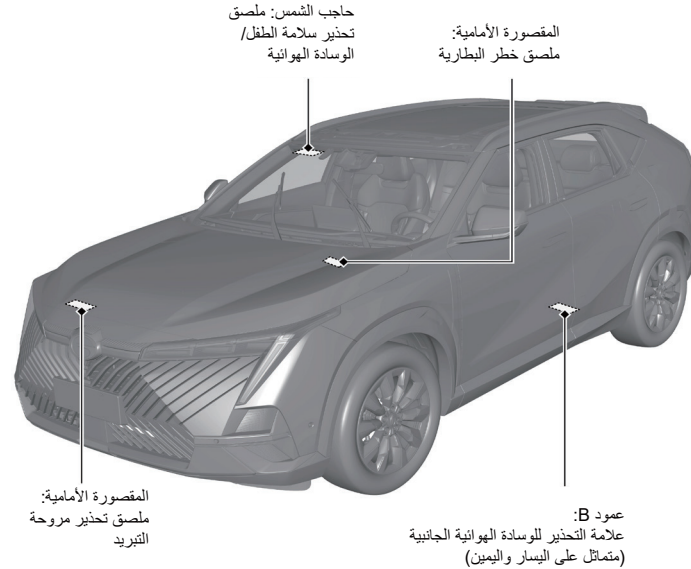

OMA58-7021

4. نظام ومعدات التشغيل

تحذير ⚠

- عند قيادة السيارة، يجب دائما إمساك الحلقة الخارجية لعجلة القيادة بيدي السائق (موضعي الساعة 9 و 3).
- بعد ضبط عجلة القيادة، يجب قفل عجلة القيادة لمنع عجلة القيادة من التحول أثناء قيادة السيارة.
- يجب وقوف السيارة قبل تعديل عجلة القيادة لتجنب الحوادث المرورية.
- من أجل ضمان السلامة، يجب أن تكون عجلة القيادة في مواجهة الصدر، وإلا فإن الوسادة الهوائية لن توفر حماية فعالة في حالة وقوع حادث.

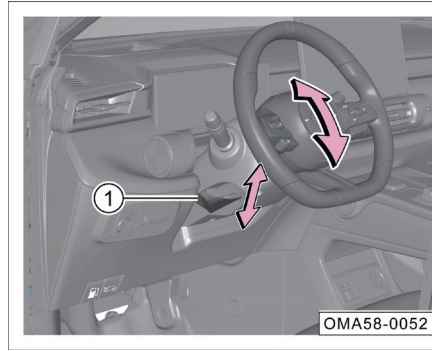

- ادفع مقبض القفل ① لأسفل لإلغاء قفل عجلة القيادة.
- اضبط عجلة القيادة لأعلى ولأسفل وأمامي وخلفي على الموضع المناسب حسب الحاجة لضمان إمكانية رؤية مجموعة العدادات وجميع المؤشرات.
- اسحب مقبض القفل ① لأعلى لقفل عجلة القيادة وقم بالتأكد من قفلها بإحكام.

ملاحظة 👁

إذا كانت قوة قفل مقبض القفل كبيرة عند قفله، فيمكنكم إعادة تحرير مقبض القفل وهزه لأعلى ولأسفل قبل قفله مرة أخرى.

4.1 الكابينة

4.1.1 عجلة القيادة

اضبط موضع عجلة القيادة



- اضبط مقعد السائق على الموضع المناسب للتأكد من أن المسافة بين عجلة القيادة والصدر لا تقل عن 25 سم.

أزرار عجلة القيادة

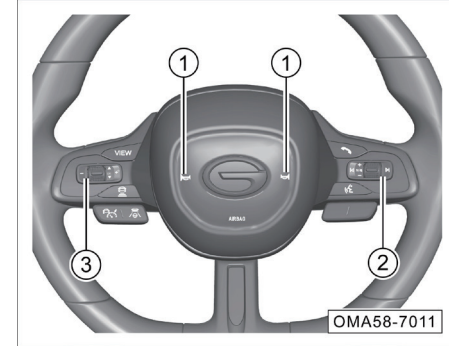

- ② أزرار التحكم في نظام الصوت => انظر الصفحة 106
- ③ الأزرار على الجانب الأيسر من عجلة القيادة:
- أزرار التحكم في شاشة مجموعة العدادات
- تبديل موضوع العدادات => انظر الصفحة 39
- عملية معلومات القيادة => انظر الصفحة 39
- عملية معلومات الإنذار => انظر الصفحة 41
- أزرار التحكم في ثبات السرعة*
- زر مثبت السرعة التكيفي => انظر الصفحة 139
- زر مثبت السرعة المتكامل => انظر الصفحة 150

① زر البوق: اضغط على الزر  وسيصدر البوق صافرة؛ وبعد تركه، سيتوقف البوق عن التزمير.

تحذير 

لا تضغط على الزر  لفترة طويلة، وإلا فإنه سيتلف البوق بسهولة.

مجموعة العدادات بـ7 بوصات * (الموضوع العضوي)

- ① مقياس درجة حرارة سائل تبريد المحرك
- ② عرض درجة الحرارة خارج السيارة
- ③ مقياس سرعة الدوران للمحرك
- ④ عداد السرعة
- ⑤ عرض الوقت
- ⑥ مقياس الوقود
- ⑦ وضع القيادة
- ⑧ عرض الوضع

النصيحة i

يتضمن موضوع مجموعة العدادات بـ7 بوصات "الموضوع العام" و "الموضوع العضوي". يأخذ الرسم التوضيحي "الموضوع العضوي" كمثال، ويستخدم للإشارة فقط. يرجى أن تسود السيارة الفعلية.

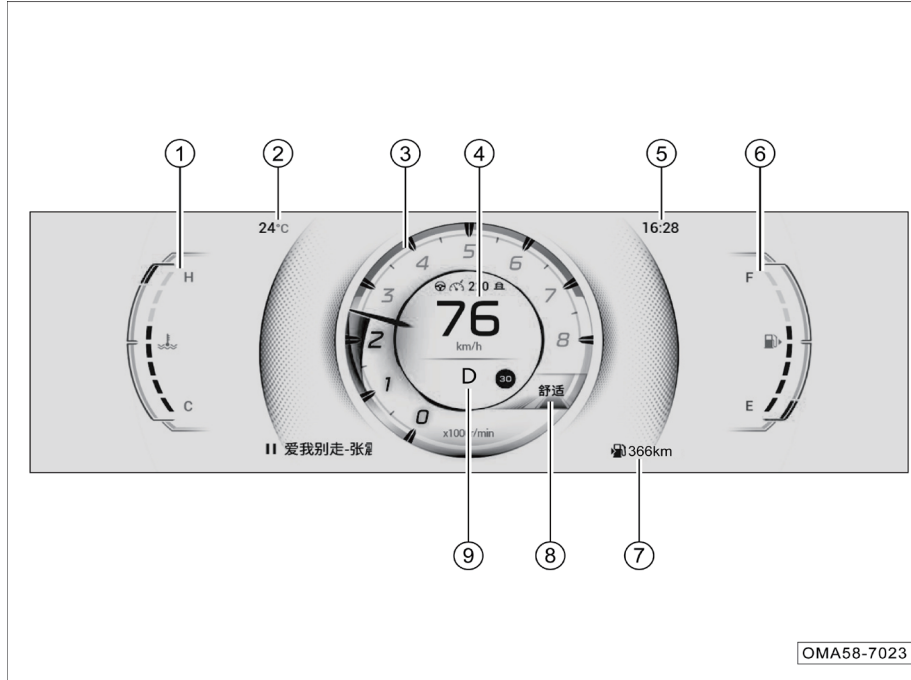

OMA58-7023

مقياس سرعة الدوران للمحرك

يستخدم مقياس سرعة دوران المحرك للإشارة إلى سرعة المحرك الحالية بوحدة 1000 دورة/ دقيقة.

ملاحظة

6000 ~ 8000 دورة / دقيقة هي منطقة الحمل العالية للمحرك، مما قد يتسبب في حماية المحرك ذاتياً وفقدان الوقود وفقدان الطاقة، ويجب تجنب السيارة من العمل في هذا النطاق.

عداد السرعة

يستخدم عداد السرعة للإشارة إلى السرعة الحالية للسيارة بالوحدة كم / ساعة، ونطاق الإشارة هو 0 ~ 240 كم/ساعة.

تحذير

من أجل سلامة القيادة، يرجى الالتزام الصارم بقواعد المرور وحظر السرعة الزائدة.

مقياس درجة حرارة سائل تبريد المحرك

يستخدم مقياس درجة حرارة سائل تبريد المحرك (مقياس درجة حرارة الماء) للإشارة إلى درجة الحرارة الحالية لسائل تبريد المحرك.

- يشير إلى النطاق C~H، حيث يعني "C" درجة حرارة منخفضة و"H" يعني درجة حرارة مرتفعة.

- بعد بدء تشغيل المحرك، يضيء مقياس درجة حرارة الماء عدد الخلايا المقابل وفقاً لدرجات الحرارة المختلفة، وستنتج درجة حرارة تشغيل المحرك تغييرات مختلفة وفقاً لدرجة حرارة الهواء وحمولة المحرك.

- عندما تكون درجة حرارة الماء مرتفعة: عند تسلق التلال لفترة طويلة في الطقس الحار؛ عندما يتم تقليل السرعة أو إيقافها بعد القيادة عالية السرعة؛ عند استخدام نظام مكيف الهواء في مناطق المرور الكثيفة ويكون المحرك في وضع الخمول لفترة طويلة؛ عندما يقوم بجر مركبة آخر والخ.

- عندما تكون درجة حرارة الماء منخفضة: عندما تسخين السيارة غير كافياً بعد بداية التشغيل الباردة في الطقس البارد؛ وعندما يكون حجم الرياح/الهواء الدافئ في الطقس البارد كبيراً والخ.

مقياس الوقود

يستخدم مقياس الوقود للإشارة إلى الكمية الحالية للوقود المتبقي في خزان وقود السيارة.

- يشير إلى نطاق E~F، حيث "E" يعني أن يكون خزان الوقود فارغاً، و"F" يعني أن يكون خزان الوقود ممتلئاً، ويضيء عدد الخلايا المقابل وفقاً لكمية الوقود المتبقية في خزان الوقود.

- عندما لا تضيء كل خلية أو تضيء الخلية الأولى فقط، فهذا يعني أنه لا يوجد وقود كافٍ في خزان الوقود، ويومض المؤشر  في مجموعة العدادات باللون الأصفر، وينكر النص المنبثق في الأعلى السائق للتزود بالوقود في الوقت المناسب.

عرض معلومات الأوضاع

- عرض معلومات الأوضاع الحالية للسيارة مثل P وR وN وD والخ بناء على الإشارة المستقبلية.

معلومات وضع القيادة

- عرض وضع القيادة الحالي للسيارة بناء على الإشارة المستقبلية.

4. نظام ومعدات التشغيل

معلومات القيادة

عندما يكون مصدر طاقة السيارة في وضع ON، احوّل زر OK على الجانب الأيسر من عجلة القيادة لأعلى/أسفل لتبديل واجهة معلومات العرض.

- واجهة معلومات القيادة تشمل: هذه الرحلة، القيادة التراكمية، مجموع الأميال.

هذه الرحلة



- هذه الرحلة: تشير إلى معلومات القيادة (الأميال/ متوسط استهلاك الوقود/مدة القيادة) في الرحلة الواحدة بعد تشغيل مفتاح بدء التشغيل، وسيتم إعادة تعيين دورة الإشعاع الفردية إلى الصفر.

تبديل موضوع العدادات

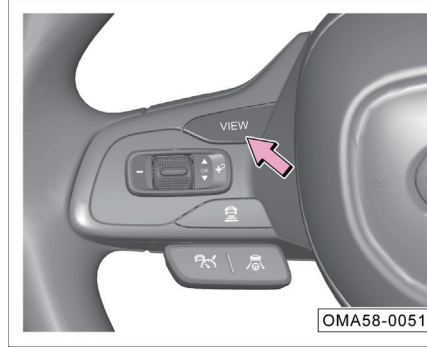

يوجد مصدر طاقة السيارة في وضع ON، ويمكن تبديل موضوع العدادات بالضغط القصير على زر "VIEW" على الجانب الأيسر من عجلة القيادة.

عرض درجة الحرارة خارج السيارة

- عرض درجة الحرارة المحيطة خارج السيارة الحالية.

مجموع الأميال

- يشير إلى عدد الأميال التي قطعتها السيارة حالياً، ويعرضها في واجهة معلومات القيادة.
- نطاق العرض هو 0~999999 كم.

شاشة العرض لمجموعة العدادات

تتضمن المعلومات المعروضة: معلومات القيادة، حالة السيارة، اتجاهات استهلاك الوقود، *ADAS، وضع الظل، مركز الإنذار، معلومات الهاتف، معلومات الصوت والترفيه.

ملاحظة

إذا تم عرض شاشة شاشة العرض لمجموعة العدادات مجتمعة بشكل غير طبيعي، لأسباب تتعلق بالسلامة، يجب عليك التوقف فوراً والاتصال بمتجر GAC المعتمد للفحص والإصلاح.

القيادة التراكمية



حالة السيارة



وضع الظل*



يوجد مصدر الطاقة للسيارة بأكملها في وضع ON، ويمكن عرض وضع الظل عن طريق تحويل زر OK على الجانب الأيسر من عجلة القيادة لأعلى/لأسفل.

- وضع مساعد عجلة القيادة الحالي: رياضي / قياسي / مريح.
- سائق الظل يعكس الحالة الراهنة للوظيفة المساعدة AVDC.

يوجد مصدر الطاقة للمركبة بأكملها في وضع ON، ويتم فحص حالة السيارة عن طريق تحويل زر OK على الجانب الأيسر من عجلة القيادة لأعلى/لأسفل.

- يحتوي على ضغط الإطارات ودرجة حرارة الإطارات وحالة الباب ومعلومات إنذار حزام الأمان.
- عندما يكون ضغط الإطارات ودرجة حرارة الإطارات غير طبيعية أو يتم فتح الباب/غطاء صندوق السيارة الخلفي / غطاء المقصورة الأمامية أو لا يتم ارتداء حزام الأمان، ستظهر الواجهة تلقائياً.

القيادة التراكمية: تشير إلى معلومات القيادة (الأميال/متوسط استهلاك الوقود/مدة القيادة) للسيارة منذ إعادة الضبط الأخيرة، ويمكن إعادة ضبطها بالضغط لفترة طويلة على زر OK على الجانب الأيسر من عجلة القيادة.

يتم عرض معلومات الأميال الإجمالية على هذه الواجهة، ولا يمكن إعادة تعيين إجمالي الأميال.

4. نظام ومعدات التشغيل

مركز الإنذار

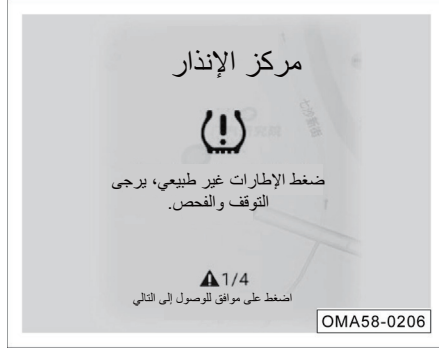

*ADAS



اتجاهات استهلاك الوقود

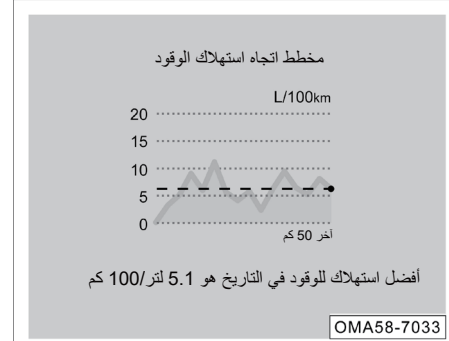

يعرض مركز الإنذار بشكل عام الحالة الحالية للسيارة بمعلومات نصية أو صورة. ويجب على السائق دائما الانتباه إلى ما إذا كانت هناك رسالة إنذار.

- إذا لم يكن هناك خلل في حالة السيارة، فلن يتم عرض أي معلومات إنذار.

- إذا فشلت السيارة أو تم تفعيل/إيقاف تشغيل وظائف معينة، فستظهر مجموعة العدادات النص أو الرسالة المصورة المقابلة في الجزء العلوي من الشاشة لتذكير السائق بالوضع الحالي للسيارة.

يوجد مصدر الطاقة للسيارة بأكملها في وضع ON، ويمكنكم التحقق من ذلك عن طريق تحويل زر OK على الجانب الأيسر من عجلة القيادة لأعلى/لأسفل.

- تعرض هذه الواجهة الوضع الحالي للقيادة المساعدة.

يوجد مصدر الطاقة للسيارة في وضع ON، ويمكن عرض مخطط اتجاه استهلاك الوقود عن طريق تحويل زر OK على الجانب الأيسر من عجلة القيادة لأعلى/لأسفل.

- عرض اتجاه استهلاك الوقود لآخر 50 كم وأفضل استهلاك الوقود في التاريخ.

- بعد ظهور رسالة الإنذار، بعد التأكيد بالضغط على زر OK على الجانب الأيسر من عجلة القيادة، ستدخل رسالة الإنذار إلى مركز الإنذار.
 - إذا كانت هناك رسائل إنذار متعددة في مركز الإنذار، فسيعرض مركز الإنذار الرقم المقابل، والمعروض الحالي هو إنذار نصي.
- معلومات الهاتف**
- عندما يتم توصيل نظام الصوت إلى بلوتوث الهاتف المحمول ويكون هناك مكالمات، يتم عرض معلومات الهاتف في الجزء السفلي من شاشة العرض لمجموعة العدادات.
 - عند استخدام * E-CALL ، تعرض معلومات الهاتف حالة *E-CALL.
- معلومات الصوت والترفيه**
- عند تشغيل نظام الصوت، تعرض مجموعة العدادات معلومات التشغيل الحالية.
- إعدادات العدادات**
- يكون مصدر الطاقة من السيارة في وضع ON، وعندما تكون السرعة صفر، يمكن تعيين العدادات من خلال نظام الصوت "الإعدادات-إعدادات الشاشة-العدادات".

4. نظام ومعدات التشغيل

4.1.3 المؤشرات

الرقم التسلسلي	الرمز	الاسم	اللون	الوظيفة
1		مؤشر إنذار نظام الشحن	الأحمر	يكون مصدر الطاقة للسيارة في وضع ON، وعندما لا يتم تشغيل المحرك، يضيء مؤشر الإنذار؛ بعد بدء تشغيل المحرك، ينطفئ مؤشر الإنذار. إذا كان يضيء مؤشر الإنذار بعد بدء تشغيل المحرك، فهذا يعني أن نظام الشحن معيب.
2		مؤشر فشل المحرك	الأصفر	يكون مصدر الطاقة للسيارة في وضع ON. عندما لا يتم تشغيل المحرك، إذا لم يكن هناك خطأ، فسوف يضيء المؤشر لبضع ثوانٍ، وينطفئ بعد اكتمال الاختبار الذاتي للنظام. إذا كان يضيء المؤشر بعد بدء تشغيل المحرك، فهذا يعني أن نظام المحرك معيب.
3		مؤشر انذار ضغط الزيت المنخفض	الأحمر	يكون مصدر الطاقة للسيارة في وضع ON، وعندما لا يتم تشغيل المحرك، يضيء مؤشر الإنذار؛ بعد بدء تشغيل المحرك، ينطفئ مؤشر الإنذار. إذا كان يضيء مؤشر الإنذار بعد بدء تشغيل المحرك، فهذا يعني أن ضغط زيت المحرك يكون غير كافياً.
4		مؤشر خطأ التفرغ	الأصفر	يكون مصدر الطاقة للسيارة في وضع ON، وعندما لا يتم تشغيل المحرك، يضيء المؤشر؛ بعد بدء تشغيل المحرك، ينطفئ المؤشر. إذا كان يضيء المؤشر بعد بدء تشغيل المحرك، فهذا يعني أن نظام الانبعاث معيب.
5		ضوء إشارة الانعطاف اليسري والتحذير من المخاطر	الأخضر	عندما يومض مؤشر إشارة الانعطاف الأيسر بشكل منفصل، فهذا يعني أن تم تشغيل ضوء إشارة الانعطاف الأيسر للسيارة. عند الضغط على مفتاح ضوء تحذير الخطر، سيومض مؤشر إشارة الانعطاف الأيسر/الأيمن وجميع أضواء إشارة الانعطاف خارج السيارة معاً.
6		مؤشر درجة حرارة سائل تبريد المحرك المرتفعة	الأحمر	يضيء المؤشر باللون الأحمر للإشارة إلى أن درجة حرارة سائل تبريد المحرك تكون مرتفعة للغاية.
7		مؤشر نظام الحماية المساعدة (SRS)	الأحمر	يضيء المؤشر باللون الأحمر للإشارة إلى أن نظام الوسادة الهوائية معيب.
8		مؤشر مستوي الوقود المنخفض	الأصفر	يومض المؤشر باللون الأصفر للإشارة إلى أن الكمية المتبقية من الوقود في خزان الوقود تكون قليلة. يومض المؤشر باللون الأصفر، مما يشير إلى وجود خطأ في دائرة مستشعر مستوى السائل لمضخة الوقود.
9		ضوء إشارة الانعطاف اليمنى والتحذير من المخاطر	الأخضر	عندما يومض مؤشر إشارة الانعطاف الأيمن بشكل منفصل، فهذا يعني أن ضوء إشارة الانعطاف الأيمن للسيارة قيد التشغيل. عند الضغط على مفتاح ضوء تحذير الخطر، سيومض مؤشر إشارة الانعطاف الأيسر/الأيمن وجميع أضواء إشارة الانعطاف خارج السيارة معاً.



4. نظام ومعدات التشغيل

الرقم التسلسلي	الرمز	الاسم	اللون	الوظيفة
10	(E)	مؤشر حالة نظام الفرامل الإلكترونية (EPB)	الأحمر	يضيء المؤشر باللون الأحمر للإشارة إلى أن تم تشييق فرامل الانتظار الإلكترونية. يومض المؤشر باللون الأحمر للإشارة إلى أن فرامل الانتظار الإلكترونية مشغولة جزئياً أو معيبة.
11	(E)	مؤشر عطل نظام الفرامل الإلكترونية (EPB)	الأخضر	يومض المؤشر باللون الأخضر للإشارة إلى أن تفعيل نظام الفرامل الإلكترونية. يومض المؤشر باللون الأصفر للإشارة إلى أن نظام فرامل الانتظار الإلكتروني معيب.
12	(E)	مؤشر فرامل الانتظار ونظام الفرامل	الأحمر	يضيء المؤشر باللون الأحمر للإشارة إلى أن مستوى سائل الفرامل منخفض جداً أو أن نظام التوزيع الإلكتروني لقوة الفرامل (EBD) معيب.
13	(E)	مؤشر نظام الثبات الإلكتروني (ESP)	الأصفر	يضيء المؤشر باللون الأصفر للإشارة إلى أن نظام الثبات الإلكتروني معيب. يومض المؤشر باللون الأصفر للإشارة إلى أن نظام الثبات الإلكتروني يعمل.
14	(E OFF)	مؤشر إيقاف تشغيل نظام الثبات الإلكتروني (ESP OFF)	الأصفر	يضيء المؤشر باللون الأصفر للإشارة إلى إيقاف تشغيل نظام الثبات الإلكتروني (ESP).
15	(ABS)	مؤشر نظام المكابح المانعة للانغلاق (ABS)	الأصفر	يضيء المؤشر باللون الأصفر للإشارة إلى أن نظام المكابح المانعة للانغلاق (ABS) معيب.
16	(E)	ضوء مؤشر خطأ ناقل الحركة	الأصفر	يضيء المؤشر باللون الأصفر للإشارة إلى أن نظام ناقل الحركة معيب. يومض المؤشر باللون الأصفر للإشارة إلى أن درجة حرارة زيت ناقل الحركة تكون مرتفعة.
17	(E)	مؤشر نظام مراقبة ضغط الإطارات (TPMS)	الأصفر	يضيء المؤشر باللون الأصفر للإشارة إلى أن نظام مراقبة ضغط الإطارات (TPMS) معيب.
18	(E)	ضوء مؤشر التوجيه المعزز الإلكتروني (EPS)	الأحمر	يضيء المؤشر باللون الأحمر للإشارة إلى أن نظام التوجيه المعزز الإلكتروني (EPS) معيب.
19	(E)	مؤشر الضوء الأمامي المرتفع الذكي*	الأبيض	يضيء المؤشر باللون الأبيض للإشارة إلى أن الضوء الأمامي المرتفع الذكي في حالة الاستعداد.
20	(E)	مؤشر عدم وجود مركبة أمام السيارة لمثبت السرعة التكييفي*	الرمادي	يضيء المؤشر باللون الرمادي للإشارة إلى أن نظام مثبت السرعة في حالة جاهزة ولا توجد سيارة مستهدفة أمامك.
			الأزرق	يضيء المؤشر باللون الأزرق للإشارة إلى أن نظام مثبت السرعة يعمل ولا توجد سيارة مستهدفة أمامك.

4. نظام ومعدات التشغيل

الرقم التسلسلي	الرمز	الاسم	اللون	الوظيفة
21		مؤشر وجود مركبة أمام السيارة لمثبت السرعة التكييفي*	الرمادي	يضئ المؤشر باللون الرمادي للإشارة إلى أن نظام التحكم في مثبت السرعة التكييفي في حالة مكبوتة أو حالة جاهزة، وهناك سيارة مستهدفة أمامك.
22		مؤشر خطأ مثبت السرعة التكييفي*	الأزرق	يضئ المؤشر باللون الأزرق للإشارة إلى أن نظام التحكم في مثبت السرعة التكييفي يعمل وهناك سيارة مستهدفة أمامك.
23		مؤشر حالة مغادرة المسار*	الأصفر	يضئ المؤشر باللون الأصفر للإشارة إلى أن نظام مغادرة المسار معيب. عندما تحدث هذه الظاهرة، يرجى الذهاب إلى المتجر المعتمد من قبل GAC للفحص والإصلاح في الوقت المناسب.
			الأزرق	يضئ المؤشر باللون الأزرق للإشارة إلى أن نظام المساعدة على مغادرة المسار يعمل بشكل طبيعي أو أن نظام المساعدة على مغادرة المسار يتدخل في عجلة القيادة للمساعدة في التصحيح.
24		مؤشر حالة تحذير الاصطدام الأمامي*	الأصفر	يضئ المؤشر باللون الأصفر للإشارة إلى أن نظام التحذير من الاصطدام الأمامي معيب. عندما تحدث هذه الظاهرة، يرجى الذهاب إلى المتجر المعتمد من قبل GAC للفحص والإصلاح في الوقت المناسب.
25		مؤشر حزام أمان الراكب الأمامي	الأحمر	يوميض المؤشر باللون الأحمر للإشارة إلى أن نظام التحذير من الاصطدام الأمامي يؤدي إلى العمل.
26		مؤشر حزام أمان السائق	الأحمر	يضئ المؤشر باللون الأحمر للإشارة إلى أن حزام أمان السائق غير مثبت أو أن نظام حزام الأمان معيب.
27		مؤشر الضوء الأمامي المرتفع	الأزرق	يضئ المؤشر باللون الأزرق للإشارة إلى أن الضوء الأمامي المرتفع قيد التشغيل.
28		مؤشر الموضع	الأخضر	يضئ المؤشر باللون الأخضر للإشارة إلى أن تم تشغيل ضوء الموضع وضوء لوحة العدادات وضوء لوحة الترخيص والبخ.
29		مؤشر ضوء الضباب الخلفي	الأصفر	يضئ المؤشر باللون الأصفر للإشارة إلى أن ضوء الضباب الخلفي قيد التشغيل.
30		مؤشر نظام التحكم في نزول المنحدرات*	الأصفر	يضئ المؤشر باللون الأصفر للإشارة إلى أن نظام التحكم في نزول المنحدرات قيد التشغيل.
31		مؤشر امسك عجلة القيادة باليد*	الأزرق	يضئ المؤشر باللون الأزرق للإشارة إلى أن ICA قد اكتشفت السائق عقد عجلة القيادة.
			الأحمر	يضئ المؤشر باللون الأحمر للإشارة إلى أن ICA قد اكتشفت أن يد السائق كانت خارج عجلة القيادة لفترة من الزمن.
32		مؤشر حالة التحكم الأفقي*	الرمادي	يضئ المؤشر باللون الرمادي للإشارة إلى أن يكون ICA في حالة الاستعداد.
			الأزرق	يضئ المؤشر باللون الأزرق للإشارة إلى أن يكون ICA نشطاً
			الأصفر	يضئ المؤشر باللون الأصفر للإشارة إلى أن يكون ICA معيباً.

4. نظام ومعدات التشغيل

الوظيفة	اللون	الاسم	الرمز	الرقم التسلسلي
يضىء المؤشر باللون الأبيض للإشارة إلى أن تم ارتداء حزام الأمان المقابل في الصف الثاني.	الأبيض	مؤشر حزام الأمان للمقاعد في الصف الثاني*		33
يضىء المؤشر باللون الأحمر للإشارة إلى أن حزام الأمان المقابل في الصف الثاني غير مثبت أو أن نظام حزام الأمان معيب.	الأحمر			
يضىء المؤشر باللون الأحمر للإشارة إلى أن غطاء المقصورة الأمامية أو أي باب أو غطاء صندوق السيارة الخلفي غير مغلق.	الأحمر	ضوء مؤشر فتح الباب		34
يضىء المؤشر باللون الأبيض للإشارة إلى أن تراكم الكربون لفلتر جسيمات البنزين (GPF) يتجاوز حد معين، وأنه يحتاج إلى القيادة بسرعة عالية لأكثر من 40 دقيقة لإزالة الكربون تلقائياً.	الأبيض	مؤشر فلتر جسيمات البنزين (GPF)		35
يضىء المؤشر باللون الأصفر للإشارة إلى أن يتم تراكم الكربون لفلتر جسيمات البنزين (GPF) بشكل زائد، وأنه يحتاج إلى القيادة بسرعة عالية لأكثر من 40 دقيقة لإزالة الكربون تلقائياً.	الأصفر			

ملاحظة: إذا ظهر مؤشر أو ضوء إنذار على مجموعة العدادات بعد بدء تشغيل السيارة أو أثناء القيادة، فهذا يشير إلى أن يكون النظام أو الوظيفة ذات الصلة في حالة عمل معينة أو بها عطل. يجب عليك قراءة وفهم معنى كل مؤشر وضوء إنذار بالتفصيل. وإذا كان هناك فشل، يرجى الذهاب إلى أو الاتصال بمتجر GAC المعتمد في الوقت المناسب لإصلاح السيارة.

i النصيحة

- عندما يكون مصدر طاقة السيارة في وضع ACC أو وضع ON، فإن عملية زر مفتاح التحكم عن بعد تكون غير صالحة.
- إذا تم العثور على أن تكون وظيفة الغاء قفل أو قفل مفتاح التحكم عن بعد غير صالحة، يرجى محاولة الضغط بسرعة على الزر الموجود على مفتاح التحكم عن بعد 3 مرات في فترة زمنية قصيرة لاستعادة وظيفته.

- احمل مفتاح التحكم عن بعد مع معدات الاتصالات السلكية واللاسلكية وأجهزة الكمبيوتر المحمولة والهواتف المحمولة وبطاقات الوصول أو أجهزة إرسال الإشارات اللاسلكية.
- ضع مفتاح التحكم عن بعد مع البطاقة المغمطة (مثل البطاقة المصرفية وبطاقة الحافلة وما إلى ذلك).
- الأجسام المعدنية تلمس أو تغطي مفتاح التحكم عن بعد.

ملاحظة

- يحتوي مفتاح التحكم عن بعد على دائرة إلكترونية تعمل على تشغيل نظام التشغيل والقفل المضاد للسرقة. وفي حالة تلف الدائرة، قد لا يتم تشغيل المحرك، لذلك:
- ينبغي تجنب وضع مفتاح التحكم عن بعد في أشعة الشمس المباشرة، ودرجة الحرارة المرتفعة أو الرطوبة.
 - ينبغي تجنب سقوط مفتاح التحكم عن بعد من المرتفع أو الضغط عليه بواسطة أشياء ثقيلة.
 - ينبغي تجنب ملامسة مفتاح التحكم عن بعد مع السائل. وإذا كانت رطبة عن طريق الخطأ، يرجى مسحها جافة على الفور.

4.2 فتح وإغلاق السيارة

4.2.1 مفتاح التحكم عن بعد

تجهز هذه السيارة بمفتاحي تحكم عن بعد ذكيين (بما في ذلك مفتاح الطوارئ الميكانيكي) وباركود المفتاح. إذا كنت بحاجة إلى إعادة تخصيص المفتاح، يرجى إبلاغ باركود المفتاح لمتجر GAC المعتمد. في حالة فقد باركود المفتاح، يرجى إبلاغ رمز VIN الخاص بالسيارة لمتجر GAC المعتمد.

ملاحظة

بعد بدء تشغيل المحرك، لا تضع مفتاح التحكم عن بعد على لوحة العدادات أسفل الزجاج الأمامي، وإلا فقد تظهر نصيحة "لم يتم اكتشاف المفتاح".

قوة إشارة مفتاح التحكم عن بعد منخفضة

- في الحالات التالية، قد لا يمكن تشغيل زر مفتاح التحكم عن بعد أو قد تكون العملية غير مستقرة:
- المعدات القريبة تنقل موجات الراديو بإشارات قوية.

عملية الأزرار

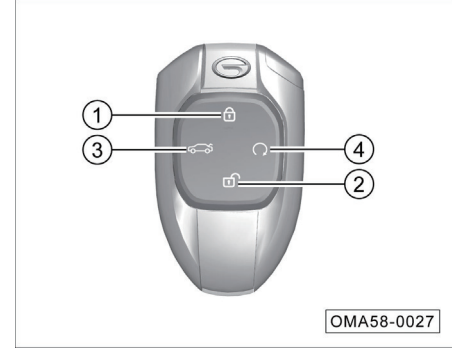

① زر القفل

② زر الغاء القفل

③ زر الغاء قفل غطاء صندوق السيارة الخلفي

④ زر بدء تشغيل/ إيقاف تشغيل المحرك

① عملية الأزرار

- اضغط لفترة قصيرة على الزر مرة واحدة ضمن النطاق الفعال، سيتم قفل جميع أبواب السيارة؛ واضغط لفترة طويلة على الزر، وستغلق نوافذ السيارة على الأبواب الأربعة والستارة الواقية من الشمس * تلقائياً؛ وأثناء الإغلاق التلقائي لنوافذ السيارة والستارة الواقية من الشمس*، إذا تم تحرير الزر، فستتوقف نوافذ السيارة والستارة الواقية من الشمس* عن الإغلاق.

- اضغط بسرعة على الزر 2 مرتين على التوالي لتحقيق وظيفة البحث عن السيارة، ويومض ضوء إشارة الانعطاف بسرعة 3 مرات.

ملاحظة





عند إغلاق نافذة السيارة عن بعد، قم بالتأكد من عدم وجود أجزاء من الجسم (مثل الرأس واليدين وما إلى ذلك.) في مسار عملية إغلاق نافذة السيارة، وإلا فهناك خطر الإصابة.

i النصيحة

• عند قفل باب السيارة، يومض ضوء إشارة الانعطاف مرة واحدة؛ يزمّر البوق مرة واحدة، ويمكن تشغيل أو إيقاف تشغيل زمر البوق من خلال نظام الصوت "الإعدادات-إعدادات مؤثرات الصوت-مؤثرات صوت النظام-نغمة الغناء القفل والقفل".

• يمكنكم تشغيل أو إيقاف تشغيل وظيفة إغلاق النافذة تلقائياً عند قفل السيارة من خلال نظام الصوت "الإعدادات-ملحقات الجسم-أقفال النوافذ على الأبواب-إغلاق النافذة تلقائياً عند قفل السيارة". بعد التشغيل، اضغط على الزر لفترة قصيرة مرة واحدة ضمن النطاق الفعال، وسيتم قفل جميع الأبواب وسيتم إغلاق النوافذ تلقائياً.

4. نظام ومعدات التشغيل

- ③ عملية الزر  - إذا كانت السيارة تجهز بوظيفة غطاء صندوق السيارة الخلفي الكهربائي، انقر نقرا مزدوجا فوق الزر ضمن النطاق الفعال لفتح غطاء صندوق السيارة الخلفي كهربائيا. أثناء عملية الفتح، إذا ضغطت على الزر مرة أخرى، سيتوقف غطاء صندوق السيارة الخلفي عند موضعه الحالي.
- إذا لم تجهز السيارة بوظيفة غطاء صندوق السيارة الخلفي الكهربائي، انقر نقرا مزدوجا فوق الزر ضمن النطاق الفعال لإلغاء قفل غطاء صندوق السيارة الخلفي، تحتاج إلى فتح غطاء صندوق السيارة الخلفي يدويا.
- ④ عملية الزر  - اضغط على الزر  مرة واحدة ضمن النطاق الفعال، واضغط مع الاستمرار على الزر  لمدة 5 ثوان تقريبا حتى يومض ضوء إشارة الإنعطاف، ويمكن بدء تشغيل المحرك عن بعد.
- عند بدء تشغيل المحرك عن بعد، اضغط مع الاستمرار على الزر  لمدة 3 ثوان تقريبا لإيقاف تشغيل المحرك عن بعد.

i النصيحة

- عند الغاء قفل باب السيارة، فإن يضيء ضوء إشارة الانعطاف 2 مرتين؛ سوف يصدر البوق صافرة 2 مرتين، ويمكن تشغيل البوق أو إيقاف تشغيله من خلال نظام الصوت "الإعدادات-إعدادات مؤثرات الصوت-مؤثرات صوت النظام-نغمة الغاء القفل والقفل".
- اضغط على الزر من خلال نظام الصوت "الإعدادات-ملحقات الجسم - أفعال النوافذ على الأبواب- الغاء القفل عن بعد" لإلغاء قفل جميع الأبواب أو باب السائق فقط. 

② تشغيل الزر

- اضغط لفترة قصيرة على الزر مرة واحدة ضمن النطاق الفعال، سيتم الغاء قفل جميع أبواب السيارة؛ اضغط لفترة طويلة على الزر، سيتم فتح النوافذ على أربعة الأبواب تلقائيا؛ أثناء عملية فتح نافذة السيارة، إذا تم تحرير الزر، ستتوقف نوافذ السيارة عن الفتح.

ملاحظة

بعد الضغط على زر الغاء القفل  على مفتاح التحكم عن بعد لإلغاء قفل الباب، إذا لم يتم فتح الباب في غضون 30 ثانية تقريبا، فسيعيد النظام قفل الباب.

خطوات استبدال البطارية



- اضغط على زر القفل ①، وفي نفس الوقت اسحب مفتاح الطوارئ الميكانيكي ② في اتجاه السهم.

استبدال البطارية

في كل مرة تضغط فيها على الزر الموجود على مفتاح التحكم عن بعد، سيومض مؤشر مفتاح التحكم عن بعد مرة واحدة. وإذا لم يومض المؤشر، أو كنت بحاجة إلى الضغط عدة مرات لفعل أو إلغاء قفل باب السيارة، فقد تكون البطارية قد استنفدت أو على وشك النفاد. وإذا كنت بحاجة إلى استبدال البطارية، فنوصي بالذهاب إلى المتجر المعتمد من قبل GAC لاستبدالها.

ملاحظة

- قم بالتأكد من استبدال البطارية الجديدة من نفس الطراز.
- قد يؤدي استخدام بطارية غير مناسبة إلى إتلاف مفتاح التحكم عن بعد.
- قم بالتأكد من الامتثال للوائح البيئية ذات الصلة عند التخلص من البطاريات التي نفذت طاقتها.

النصيحة i

- قبل إيقاف تشغيل المحرك عن بعد، يرجى التأكد من أن تكون السيارة في حالة قفل. وإذا لم تتمكن من تأكيد ما إذا كانت السيارة في حالة قفل، فيرجى الضغط على الزر ① مرة واحدة، ثم اضغط مع الاستمرار على الزر ② لإيقاف تشغيل المحرك.
- عند بدء تشغيل المحرك عن بعد، يرجى الاحتفاظ به ضمن النطاق الفعال، وإلا فقد يؤدي إلى إلغاء القفل وفشل بدء التشغيل.
- الحد الأقصى الافتراضي لوقت الانتظار لبدء التشغيل هو حوالي 5 دقائق. وإذا كنت بحاجة إلى تغيير الوقت، يرجى الذهاب إلى المتجر المعتمد من قبل GAC لتغييره.

4.2.2 مفتاح الطوارئ الميكانيكي

مفتاح الطوارئ الميكانيكي



- اضغط على زر القفل (1)، وكما أخرج مفتاح الطوارئ الميكانيكي في اتجاه السهم (2).

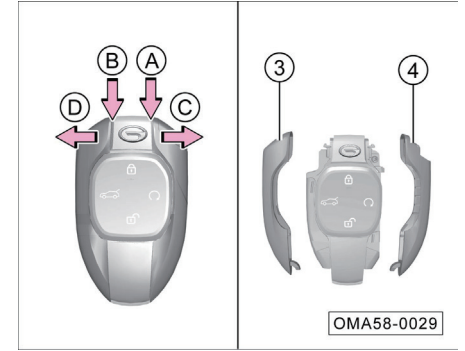
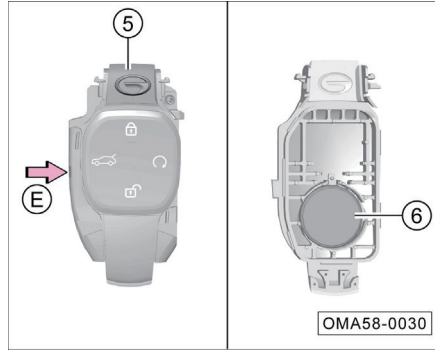

- قم بإزالة الغطاء الشفاف (5).
- لف مفك براغي مشقوق بقطعة قماش واقفح غلاف مفتاح التحكم عن بعد في موضع السهم ه.
- قم بإزالة بطارية مفتاح التحكم عن بعد (6).
- اتبع الخطوات المعاكسة لت تركيب مفتاح التحكم عن بعد.
- لف مفك البراغي المشقوق بقطعة قماش في مواضع السهم أ والسهم ب، واقفح الغلاف المطلي بالكروم لمفتاح التحكم عن بعد في اتجاه السهم ج والسهم د.
- قم بإزالة الغلاف المطلي بالكروم لمفتاح التحكم عن بعد (3) و (4).

4.2.3 نظام قفل الباب

زر قفل الباب المركزي



- يمكن لزر قفل الباب المركزي قفل وإلغاء قفل الباب في السيارة:
- قفل الباب: اضغط على نهاية (L) لزر قفل الباب المركزي (1) لقفل جميع الأبواب.
- افتح الباب: اضغط على نهاية (L) لزر قفل الباب المركزي (1) لإلغاء قفل جميع الأبواب.

المقبض الداخلي للباب

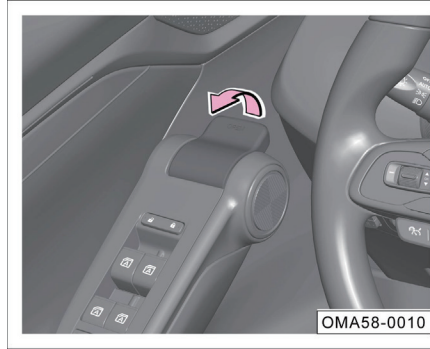

- إذا كانت السيارة في حالة قفل، اسحب المقبض الداخلي لأي باب مرة واحدة لإلغاء قفل الباب فقط؛ اسحب المقبض الداخلي للباب مرة أخرى لفتح الباب.
- إذا كانت السيارة في حالة غير مغلقة، اسحب أي مقبض باب مرة واحدة لفتح الباب مباشرة.

i النصيحة

عند تشغيل قفل أمان الطفل، حتى لو تم إلغاء قفل غطاء صندوق السيارة الخلفي، لا يمكن للمقبض الداخلي للسيارة فتح غطاء صندوق السيارة الخلفي. في هذا الوقت، يجب فتح غطاء صندوق السيارة الخلفي من خارج السيارة. => انظر الصفحة 54 لا تسحب المقبض الداخلي للسيارة بقوة لتجنب الضرر.

ملاحظة

- قبل قيادة السيارة، يرجى التأكد من إغلاق جميع الأبواب وقلعها بشكل صحيح.
- يرجى عدم سحب المقبض الداخلي للسيارة أثناء قيادة السيارة لتجنب الحوادث عند فتح الباب.
- عند فتح أو إغلاق باب السيارة، تحتاج إلى التحقق من البيئة المحيطة للسيارة، مثل ما إذا كانت السيارة على منحدر، وما إذا كانت هناك مساحة كافية لفتح باب السيارة وما إذا كانت هناك رياح قوية. عند فتح أو إغلاق باب السيارة، يرجى إمساك مقبض الباب بإحكام في حالة حدوث أي حركة غير متوقعة.

4. نظام ومعدات التشغيل

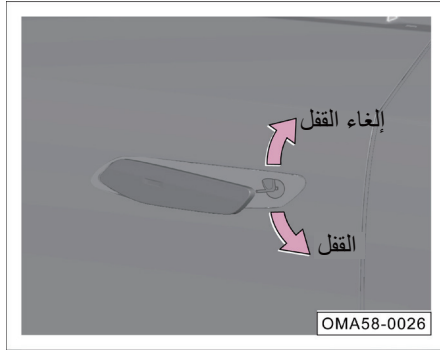

- أدخل مفتاح الطوارئ الميكانيكي في فتحة قفل باب السائق.
- احول مقبض المفتاح الميكانيكي في اتجاه عقارب الساعة لإلغاء قفل باب السائق.
- اضغط على مقبض المفتاح الميكانيكي لأسفل عكس اتجاه عقارب الساعة لفتح جميع الأبواب.

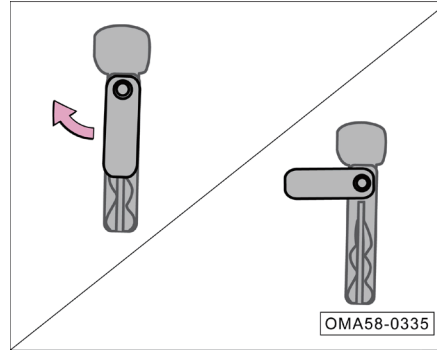

- قم بتوسيع مقبض المفتاح الميكانيكي.

فتحة المفتاح على الباب

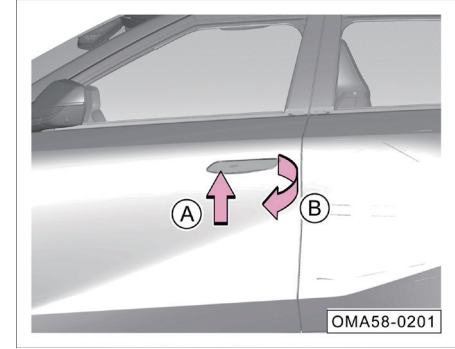

- أخرج مفتاح الطوارئ الميكانيكي. => انظر الصفحة 51
- اضغط على الجانب الأيسر من مقبض الباب في اتجاه السهم أ بحيث يميل الجانب الأيمن من مقبض الباب للخارج، ثم اسحب المقبض للخارج بزاوية في اتجاه السهم ب.

قفل أمان ميكانيكي للطفل*

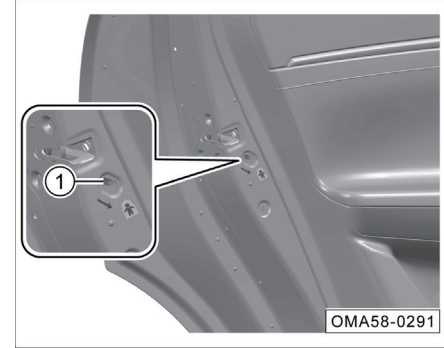

قفل أمان الطفل الإلكتروني*

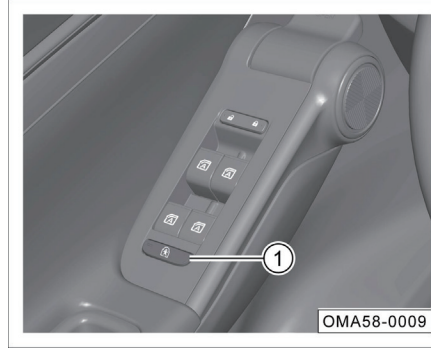

- التشغيل: أدر مفتاح قفل أمان الطفل في اتجاه السهم إلى موضع القفل ① لتشغيل قفل أمان الطفل.
- إيقاف التشغيل: أدر مفتاح قفل أمان الطفل في الاتجاه المعاكس للسهم ① إلى موضع إلغاء القفل لإيقاف قفل أمان الطفل.
- التشغيل: اضغط على مفتاح قفل أمان الطفل الإلكتروني ①، يضيء مؤشر الزر لتشغيل قفل أمان الطفل الإلكتروني.
- إيقاف التشغيل: اضغط على مفتاح قفل أمان الطفل الإلكتروني ① مرة أخرى، ينطفئ مؤشر الزر، ويوقف تشغيل قفل أمان الطفل الإلكتروني.

النصيحة i

يتمح زر قفل أمان الطفل الإلكتروني وظيفته قفل النافذة الجانبية للركاب الخلفي. بعد تشغيل قفل أمان الطفل الإلكتروني، لا يمكن تشغيل النافذة المقابلة بشكل فعال بزر النافذة الكهربائية على جانب الراكب الخلفي.

النصيحة i

- قبل قيادة السيارة، إذا كان الطفل يركب في المقعد الخلفي، يجب عليكم التأكد من أن قفل أمان الطفل قيد التشغيل.
- عند تشغيل قفل أمان الطفل، لا يمكن للمقبض الداخلي للسيارة فتح غطاء صندوق السيارة الخلفي. وفي هذا الوقت، يرجى عدم سحب المقبض الداخلي للسيارة بقوة لتجنب الضرر، ويجب فتح غطاء صندوق السيارة الخلفي من خارج السيارة.

4. نظام ومعدات التشغيل

وظيفة إلغاء القفل عند الاصطدام

عندما يكون باب السيارة في حالة قفل، يكون مصدر الطاقة للسيارة في وضع ON. عندما يكتشف النظام أن السيارة تعرضت لاصطدام خطير، سيتم إلغاء قفل جميع الأبواب تلقائياً. وفقاً لقوة الاصطدام ونطاق الاصطدام، قد لا يعمل النظام في الظروف القاسية.

إلغاء القفل النشط الذكي

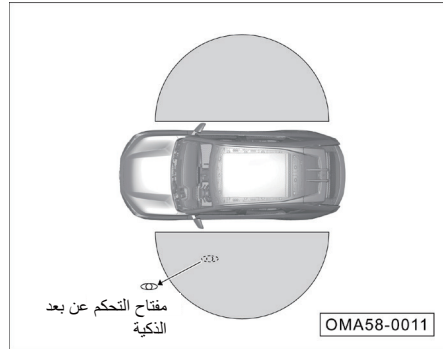

- عند تشغيل وظيفة إلغاء القفل النشط الذكي، يحمل المستخدم مفتاح التحكم عن بعد الذكي للاقترب في غضون 1.2 متر من السيارة، سيتم إلغاء قفل السيارة تلقائياً، وسوف تتوسع مرآة الرؤية الخلفية الخارجية تلقائياً*.

وظيفة القفل حسب السرعة

عندما يتم إغلاق الباب بشكل صحيح، عند تشغيل هذه الوظيفة والوصول إلى سرعة معينة أو مدة القيادة، سيتم قفل السيارة تلقائياً.

النصيحة

- يتم إيقاف تشغيل هذه الوظيفة افتراضياً. ويرجى قراءة المحتوى ذي الصلة أعلاه قبل تشغيل هذه الوظيفة.
- يمكن التشغيل أو إيقاف التشغيل من خلال نظام الصوت" الإعدادات- ملحقات الجسم-أقفال النوافذ على الأبواب-القفل حسب السرعة".

تحذير

بعد تشغيل قفل الطفل، لا تترك الأطفال أو الأشخاص ذوي الإعاقة وحدهم في السيارة. وبمجرد قفل السيارة، في حالة الطوارئ، يصعب على الأطفال أو الأشخاص ذوي الإعاقة مغادرة السيارة بمفردهم لحماية سلامتهم؛ وفي هذا الوقت، يصعب على رجال الإنقاذ الخارجيين الإنقاذ بسبب قفل السيارة.

وظيفة إلغاء القفل التلقائي

بعد وقوف السيارة، يتم قفل الباب؛ وعندما يتم تبديل مصدر الطاقة للسيارة إلى وضع OFF، سيتم فتح الأبواب الأربعة تلقائياً.

النصيحة

يمكن تشغيل أو إيقاف تشغيل وظيفة إلغاء القفل التلقائي من خلال نظام الصوت "الإعدادات- ملحقات الجسم-أقفال النوافذ على الأبواب-إلغاء القفل التلقائي عند إيقاف تشغيل المحرك".

الفعل النشط الذكي

- عند تشغيل وظيفة الفقل النشط الذكي، عندما يكون مصدر الطاقة للسيارة في وضع OFF ويتم إغلاق جميع الأبواب، يحمل المستخدم مفتاح التحكم عن بعد الذكي لمغادرة السيارة. وعندما تتجاوز المسافة من السيارة 2 متر لأكثر من 2 دقيقة أو عندما تتجاوز المسافة من السيارة 2 متر، فإن السيارة تقفل تلقائياً وسوف يتم طي مرآة الرؤية الخلفية الخارجية تلقائياً*.
- إذا تم الاحتفاظ بالقرب من 2 متر من السيارة لأكثر من 2 دقيقة، سيقوم النظام مؤقتاً بإيقاف وظيفة الفقل النشط الذكي لأغراض توفير الطاقة. يحتاج المستخدم إلى فتح أي باب سيارة وإغلاقه مرة أخرى لتفعيل وظيفة الفقل النشط الذكي.

i النصيحة



- يمكن التشغيل وإيقاف التشغيل من خلال نظام الصوت "الإعدادات-ملحقات الجسم-أقفال النوافذ على الأبواب-الفقل النشط الذكي"..
- بعد نجاح الفقل النشط الذكي، يومض ضوء إشارة الانعطاف مرة واحدة ويزمر البوق مرة واحدة.
- إذا لم يتم إغلاق غطاء صندوق السيارة الخلفي، فسيتم تنكير الإنذار الصوتي والضوئي بعد نجاح الفقل النشط الذكي.

i النصيحة

- يمكن التشغيل أو إيقاف التشغيل من خلال نظام الصوت "الإعدادات-ملحقات الجسم-أقفال النوافذ على الأبواب-إلغاء الفقل النشط الذكي".
- بعد إلغاء الفقل النشط الذكي بنجاح، يومض ضوء إشارة الانعطاف 2 مرتين والبوق يزمر 2 مرتين.
- عندما تكون السيارة متوقفة لأكثر من 7 أيام، من أجل تقليل استهلاك الطاقة للسيارة، سيتم إيقاف تشغيل إلغاء الفقل النشط الذكي تلقائياً. في هذا الوقت، تحتاج إلى إلغاء الفقل باستخدام مفتاح التحكم عن بعد الذكي أو مقيض الباب عن طريق الحث. وعند بدء تشغيل السيارة، سيتم استعادة وظيفة إلغاء الفقل النشط الذكي.

4. نظام ومعدات التشغيل

عند استخدام مقابض الأبواب المخفية، يرجى قراءة واتباع الاحتياطات التالية:

ملاحظة 
يرجى طي مقبض الباب المخفي عند غسل السيارة لتجنب دخول الماء إلى مقبض الباب أثناء عملية التنظيف. عند دخول المياه المقبض، يتسبب في تلف السيارة.
تحذير 
عند قفل السيارة، يرجى الانتباه لتجنب قرص اليد بمقبض الباب.

4.2.4 مقبض الباب المخفي

مقبض الباب المخفي الكهربائي*

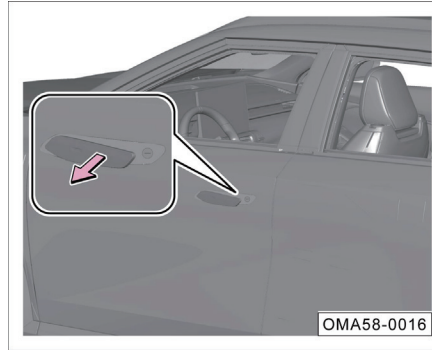

يتم إلغاء قفل السيارة بأكملها، ويتم فتح مقبض الباب المخفي الكهربائي تلقائياً، ويمكن فتح الباب عن طريق سحب مقبض الباب.

i النصيحة

يمكن تشغيل وظيفة مقبض الباب المخفي الكهربائي أو إيقاف تشغيلها من خلال نظام الصوت "الإعدادات-ملحقات الجسم-أقفال النوافذ على الأبواب-مقابض الأبواب المخفية الكهربائية". بعد الإغلاق، تحتاج إلى توسيع مقبض الباب يدوياً => انظر

الصفحة 53

عند حدوث أي من الشروط التالية، لن تعمل وظيفة القفل النشط الذكي:

- يكون مصدر الطاقة من السيارة في وضع ACC أو ON .
- يكون مفتاح التحكم عن بعد الذكي في السيارة.
- لم يتم الكشف عن مفتاح التحكم عن بعد الذكي في غضون 2 متر من السيارة.
- يتم طرح مفتاح التحكم عن بعد الذكي عبر نافذة السيارة إلى داخل السيارة.
- يوجد مفتاح التحكم عن بعد الذكي في صندوق السيارة الخلفي.
- لم يتم إغلاق أي من الأبواب.
- يكون جهد البطارية منخفضاً.
- فشل هوائي PEPS.

ملاحظة

استخدم وظيفة القفل النشط الذكي يرجى الحرص على عدم ترك الأطفال أو الأشخاص ذوي الإعاقة في السيارة.

3. بعد تحريك مقبض الباب، أغلق مقبض الباب عدة مرات لإزالة الثلج المتبقي والتأكد من إمكانية تراجع مقبض الباب تماما إلى مكانه.

الطريقة الثانية:

صب الماء الساخن لكسر الجليد.

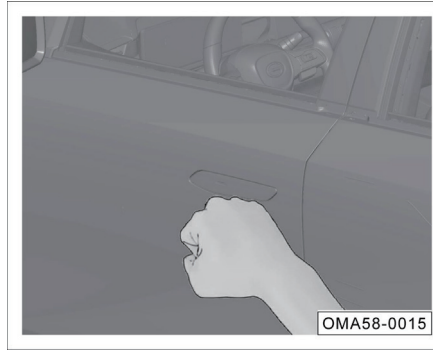

- تعمل في وضع دائري، وضرب الحلقة المحيطة بمقبض الباب قليلا بالجزء السفلي من القبضة لتدمير وإطلاق الجليد المتراكم، واضغط على مفتاح التحكم عن بعد لتوسيع مقبض الباب كهربائيا.
- يمكنكم زيادة شدة الضربة حسب الحاجة وتكرار الخطوات المذكورة أعلاه.

تحذير ⚠

يجب ألا تتسبب قوة ضرب الحلقة المحيطة بمقبض الباب تقريبا في درجة اكتئاب صفائح الباب المعدنية.

الإرشادات حول عملية كسر الجليد لمقابض الأبواب المخفية في درجات حرارة منخفضة

عند الاقتراب من السيارة بالمفتاح، ستكتشف السيارة تلقائيا مفتاح التحكم عن بعد. في هذا الوقت:

الطريقة الأولى:

مناسبة لمقابض الأبواب المخفية الكهربائية:

1. إذا تراكمت كمية صغيرة من الثلج بين مقبض الباب وباب السيارة، فيمكن توسيع مقبض الباب كهربائيا. في هذا الوقت، يرجى تشغيل وإيقاف تشغيل مقبض الباب كهربائيا 3 مرات عن طريق الضغط على مفتاح التحكم عن بعد لإزالة الجليد المتبقي.
2. إذا كان هناك المزيد من الجليد المتراكم بين مقبض الباب وباب السيارة، فلا يمكن توسيع مقبض الباب كهربائيا. ويمكنكم الضغط يدويا على نهاية ذيل المقبض لجعل نهاية الذيل للمقبض جاهزة لكسر الجليد. وإذا تعذر توسيع المقبض كهربائيا، فانت بحاجة إلى إزالة الجليد يدويا وفقا للعمليات التالية:

4.2.6 غطاء صندوق السيارة الخلفي

فتح غطاء صندوق السيارة الخلفي بمفتاح التحكم عن بعد

إذا كانت السيارة تجهز بوظيفة غطاء صندوق السيارة الخلفي الكهربائي، انقر نقرا مزدوجا فوق زر  مفتاح التحكم عن بعد ضمن النطاق الفعال، وسيتم فتح غطاء صندوق السيارة الخلفي تلقائيا إلى الموضع المحدد. أثناء عملية الفتح، اضغط على الزر مرة أخرى وسيوقف غطاء صندوق السيارة الخلفي عن الفتح.

إذا لم تكن تجهز السيارة بوظيفة غطاء صندوق السيارة الخلفي الكهربائي، انقر نقرا مزدوجا فوق زر مفتاح التحكم عن بعد ضمن النطاق الفعال لفتح غطاء صندوق السيارة الخلفي، وتحتاج إلى فتح غطاء صندوق السيارة الخلفي يدويا .

تحذير 

- قم بالتأكد من أن جميع الأبواب مغلقة قبل القيادة، وإلا فإن الأبواب التي لم يتم إغلاقها أثناء القيادة ستفتح، مما يتسبب في وقوع حوادث أو إصابات.
- لا يمكن فتح الباب أو إغلاقه إلا عندما تكون السيارة متوقفة.
- عند إغلاق باب السيارة، لا تضع يديك على حافة باب السيارة، وإلا فهناك خطر القرص.

النصيحة 

- إذا لم يتم إغلاق الباب، يرجى إعادة فتح الباب ثم إغلاقه.
- إذا لم يتم إغلاق الباب، فستعرض شاشة العرض لمجموعة العدادات رسالة تنذير.

4.2.5 الأبواب

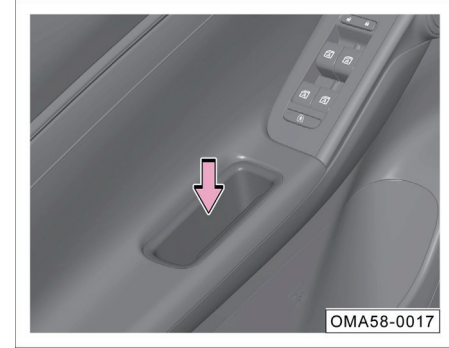

- عندما تكون داخل السيارة، أمسك مسند الذراع واسحب إلى داخل السيارة.
- عندما تكون خارج السيارة، ادفع للدخال مباشرة من خارج الباب.

ملاحظة 

عند فتح باب السيارة، يجب الانتباه إلى ما إذا كانت هناك مركبات أخرى أو مشاة خارج السيارة لتجنب الحوادث الناجمة عن الاصطدامات عند فتح باب السيارة.

- إذا كانت السيارة تجهز بوظيفة غطاء صندوق السيارة الخلفي الكهربائي، سيتم فتح غطاء صندوق السيارة الخلفي تلقائياً إلى الموضع المحدد. أثناء عملية الفتح، اضغط على الزر لفترة قصيرة وسيوقف غطاء صندوق السيارة الخلفي عن الفتح.

تشغيل المفتاح الداخلي لغطاء صندوق السيارة الخلفي*



- اضغط على المفتاح الداخلي لغطاء صندوق السيارة الخلفي لفترة قصيرة، وسيغلق غطاء صندوق السيارة الخلفي كهربائياً.
- أثناء حركة غطاء صندوق السيارة الخلفي، اضغط لفترة قصيرة على المفتاح الداخلي لغطاء صندوق السيارة الخلفي لإيقاف فتح/إغلاق غطاء صندوق السيارة الخلفي مؤقتاً.

النصيحة i

إذا كانت السيارة في حالة غير مقفلة وثابتة، يمكنك الضغط مباشرة على زر فتح غطاء صندوق السيارة الخلفي لفتح غطاء صندوق السيارة الخلفي بدون الحاجة إلى حمل مفتاح تحكم عن بعد ذكي.

تشغيل أزرار لوحة العدادات

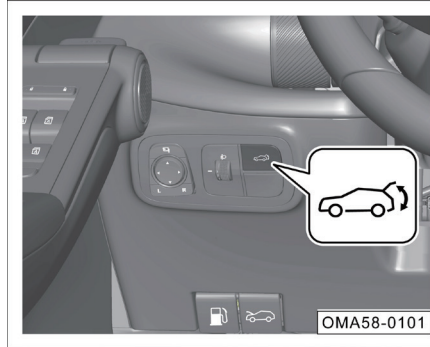

- اضغط مع الاستمرار على زر غطاء صندوق السيارة الخلفي للوحة العدادات لإلغاء قفل غطاء صندوق السيارة الخلفي.
- إذا كانت السيارة لا تجهز بوظيفة غطاء صندوق السيارة الخلفي الكهربائي، فيجب فتح غطاء صندوق السيارة الخلفي يدوياً.

زر التشغيل خارج غطاء صندوق السيارة الخلفي

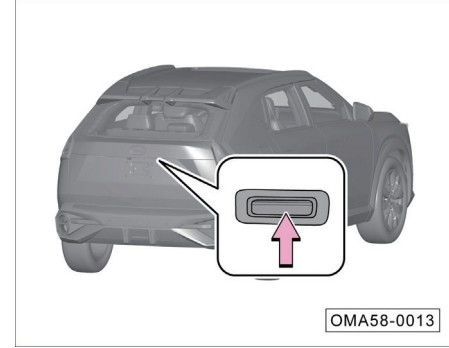

احمل مفتاح التحكم عن بعد الذكي معكم، واضغط على زر فتح غطاء صندوق السيارة الخلفي ضمن النطاق الفعال لإلغاء قفل غطاء صندوق السيارة الخلفي.

- إذا كانت السيارة لا تجهز بوظيفة غطاء صندوق السيارة الخلفي الكهربائي، فيجب فتح غطاء صندوق السيارة الخلفي يدوياً.
- إذا كانت السيارة تجهز بوظيفة غطاء صندوق السيارة الخلفي الكهربائي، سيتم فتح غطاء صندوق السيارة الخلفي تلقائياً إلى الموضع المحدد. أثناء عملية الفتح، اضغط على الزر مرة أخرى وسيوقف غطاء صندوق السيارة الخلفي عن الفتح.

4. نظام ومعدات التشغيل

i النصيحة

- عندما يتم فتح غطاء صندوق السيارة الخلفي تلقائياً، لتذكيرك أن تولي اهتماماً، فإن البوق يصدر الصوت مرة واحدة، ويومض ضوء الفرامل عالي الموضع 4 مرات، وسوف يبدأ ضوء إشارة الانعطاف الفلاش 2 مرتين.
- إذا تركت منطقة استشعار غطاء صندوق السيارة الخلفي أثناء فلاش ضوء الفرامل عالي الموضع، يمكن إيقاف تشغيل هذه الوظيفة مؤقتاً ولن يفتح غطاء صندوق السيارة الخلفي.
- إذا ضغطت على زر مفتاح التحكم عن بعد الذكي لفترة قصيرة أثناء فلاش ضوء الفرامل عالي الموضع، يمكن إيقاف تشغيل هذه الوظيفة مؤقتاً، ولن يفتح غطاء صندوق السيارة الخلفي. **ملاحظة** إذا كنت ترغب في إعادة تشغيل هذه الوظيفة، فأنت بحاجة إلى فتح أي باب ثم إغلاقه قبل أن تتمكن من إعادة تشغيل وظيفة فتح مستشعر غطاء صندوق السيارة الخلفي.
- يمكن التشغيل وإيقاف التشغيل من خلال نظام الصوت "الإعدادات-ملحقات الجسم-أقفال النوافذ على الأبواب-فتح غطاء صندوق السيارة الخلفي عن طريق الحث".

وظيفة فتح غطاء صندوق السيارة الخلفي الكهربائي عن طريق الحث *

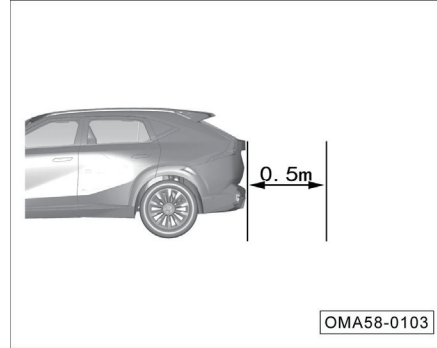

عندما يكون مصدر طاقة السيارة في وضع OFF ويتم إغلاق الأبواب الأربعة وغطاء صندوق السيارة الخلفي، يحمل المستخدم مفتاح التحكم عن بعد الذكي ويقترب من منطقة استشعار غطاء صندوق السيارة الخلفي، وتكون على بعد حوالي 0.5 متر من غطاء صندوق السيارة الخلفي، يصدر صوت البوق ويبدأ ضوء الفرامل عالي الموضع في الفلاش. وإذا احتفظت به في موضعه الأصلي أو ترجعت خطوة إلى الوراء، يومض ضوء إشارة الانعطاف ويفتح غطاء صندوق السيارة الخلفي تلقائياً. وإذا تركت منطقة غطاء صندوق السيارة الخلفي أثناء فلاش ضوء الفرامل عالي الموضع (الفلاش 4 مرات)، فلن يتم فتح غطاء صندوق السيارة الخلفي.

إعداد الارتفاع الثاني من غطاء صندوق السيارة الخلفي:

عندما يكون ارتفاع فتح غطاء صندوق السيارة الخلفي بين 55% و 98%، اضغط مع الاستمرار على المفتاح الداخلي لغطاء صندوق السيارة الخلفي لحوالي 2 ثانية، يصدر الجرس طنين 2 مرتين، ويتم ضبط الارتفاع الثاني لغطاء صندوق السيارة الخلفي بنجاح.

ملاحظة

المفتاح الداخلي لغطاء صندوق السيارة الخلفي هو إشارة بدون اتجاه. ويؤكد غطاء صندوق السيارة الخلفي اتجاه الفتح والإغلاق ذي الصلة وفقاً للحالة الحالية واتجاه التشغيل السابق. إذا كانت يتم إيقافها مؤقتاً أثناء عملية الفتح آخر مرة، في المرة التالية التي تضغط فيها على المفتاح الداخلي للباب الخلفي، سيتم إغلاق غطاء صندوق السيارة الخلفي؛ إذا كانت يتم إيقافها مؤقتاً أثناء عملية الإغلاق آخر مرة، في المرة التالية التي تضغط فيها على المفتاح الداخلي للباب الخلفي، سيتم فتح غطاء صندوق السيارة الخلفي.

أغلق غطاء صندوق السيارة الخلفي

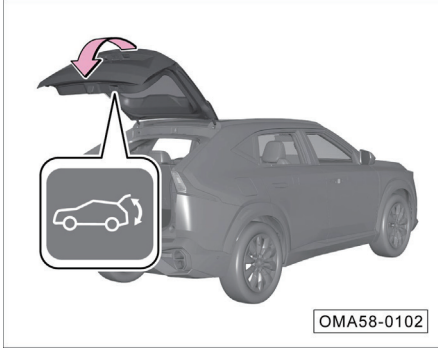

الإغلاق الكهربائي*

- اضغط على زر إغلاق غطاء صندوق السيارة الخلفي، وسوف يسقط غطاء صندوق السيارة الخلفي الكهربائي تلقائياً حتى يتم إغلاقه عن طريق الشفط. أثناء عملية الإغلاق، اضغط على الزر مرة أخرى وسيوقف غطاء صندوق السيارة الخلفي الكهربائي عن الإغلاق.

الإغلاق اليدوي

- عندما لا يجهز غطاء صندوق السيارة الخلفي بالوظيفة الكهربائية أو تفشل الوظيفة الكهربائية، يمكن إغلاق غطاء صندوق السيارة الخلفي يدوياً:

- اخفض غطاء صندوق السيارة الخلفي بالقرب من غطاء المصدر الخلفي، ثم اضغط عليه بقوة بكلتا يديك لإغلاقه.

فتح غطاء صندوق السيارة الخلفي في الطوارئ

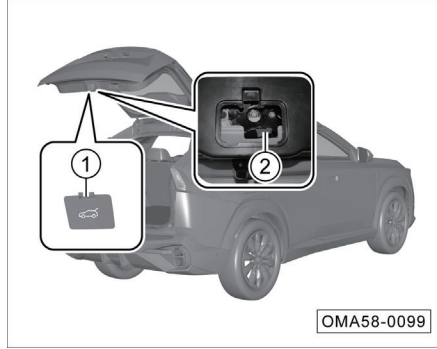

عندما تكون السيارة خارج الطاقة أو يفشل غطاء صندوق السيارة الخلفي في الفتح بشكل طبيعي، يمكنكم محاولة فتح غطاء صندوق السيارة الخلفي بشكل عاجل من داخل السيارة:

1. قم بإسقاط مسند الظهر من الصف الثاني من المقاعد. =
انظر الصفحة 88
2. افتح غطاء الديكور لغطاء صندوق السيارة الخلفي ① .
3. قم بتبديل مفتاح الطوارئ لغطاء صندوق السيارة الخلفي ②
لإلغاء قفل غطاء صندوق السيارة الخلفي وفتحه بشكل عاجل.

ملاحظة

- عند تنظيف السيارة، يرجى التأكد من أن يكون مفتاح التحكم عن بعد الذكي خارج منطقة الاستشعار لغطاء صندوق السيارة الخلفي، وإلا فإن شخص غسيل سيارة يقف في منطقة الاستشعار لغطاء صندوق السيارة الخلفي قد يؤدي إلى فتح غطاء صندوق السيارة الخلفي. عند غسل السيارة، نوصى بإيقاف تشغيل هذه الوظيفة.
- عند حمل مفتاح التحكم عن بعد الذكي لالتقاط الأشياء بالقرب من غطاء صندوق السيارة الخلفي، يرجى ملاحظة أنه قد يتسبب في فتح غطاء صندوق السيارة الخلفي.
- استخدم الحث التلقائي لفتح غطاء صندوق السيارة الخلفي، يرجى التأكد من عدم وجود أي شخص أو أي حاجز ضمن نطاق الحركة لغطاء صندوق السيارة الخلفي.

4. نظام ومعدات التشغيل

ملاحظة

- يجب دائما إغلاق غطاء صندوق السيارة الخلفي بإحكام، وإلا فإنه سيتسبب بسهولة في وقوع حوادث.
- كن حذرا عند إغلاق غطاء صندوق السيارة الخلفي لضمان عدم وجود أي شخص أو أي حاجز ضمن نطاق الحركة لغطاء صندوق السيارة الخلفي.
- بعد إغلاق غطاء صندوق السيارة الخلفي، يجب تأكيد ما إذا كان مقفلا لمنع السيارة من الفتح فجأة من تلقاء نفسها أثناء القيادة.

i النصيحة

- عندما يتم إغلاق غطاء صندوق السيارة الخلفي الكهربائي من الثابت، يومض ضوء إشارة الانعطاف مرتين ويطن الجرس.
- عندما يتم إغلاق غطاء صندوق السيارة الخلفي الكهربائي، الجرس يصدر صوتا متقطعاً.
- إذا لم يتم إغلاق غطاء صندوق السيارة الخلفي، يوضح مجموعة العدادات أن غطاء صندوق السيارة الخلفي غير مغلق.

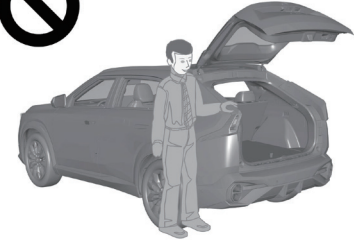

OMA58-0333

ملاحظة

أثناء إغلاق غطاء صندوق السيارة الخلفي، لا تضع يديك أو أي جزء من جسمك في المنطقة التي يغلق فيها غطاء صندوق السيارة الخلفي لتجنب القرص.

4.2.7 غطاء المقصورة الأمامية

افتح غطاء المقصورة الأمامية

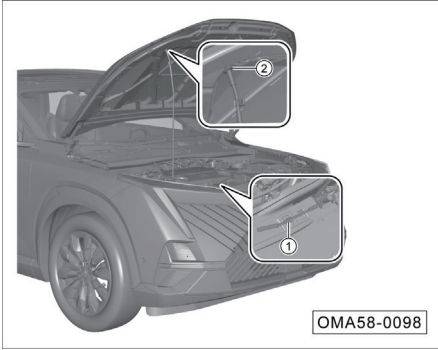

- ارفع غطاء المقصورة الأمامية إلى موضع الحد، وقم بإزالة قضيب الدعم من قوس قضيب الدعم ①، وقم بتثبيت قضيب الدعم في فتحة التثبيت ②، ويمكن دعم غطاء المقصورة الأمامية في موضع الحد.

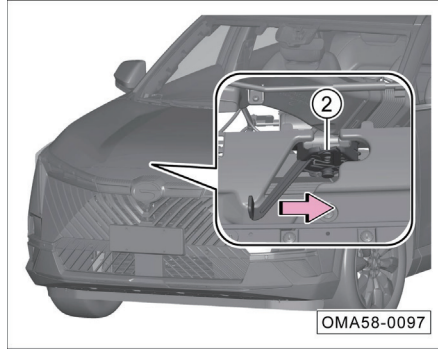

- ادفع آلية القفل ② في اتجاه السهم لإلغاء قفل غطاء المقصورة الأمامية تماما.

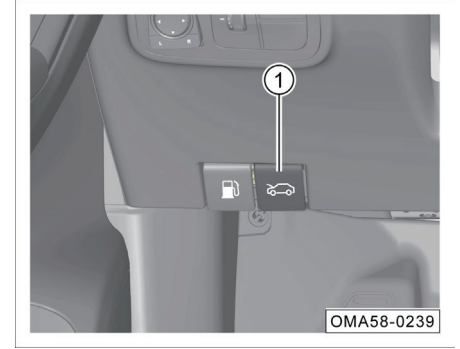

- اسحب مقبض فتح غطاء المقصورة الأمامية ①، سيتم فتح غطاء المقصورة الأمامية وترتد قليلا.

4. نظام ومعدات التشغيل

زر النافذة الكهربائية على جانب السائق

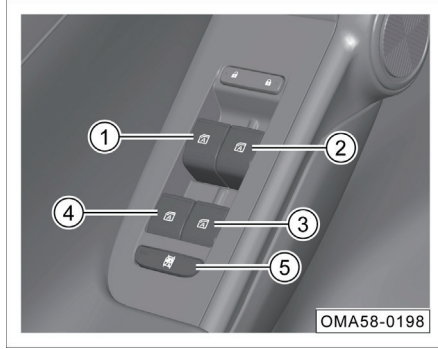

- ① زر النافذة الأمامية اليسرى الكهربائية
- ② زر النافذة الأمامية اليمنى الكهربائية
- ③ زر النافذة الخلفية اليمنى الكهربائية
- ④ زر النافذة الخلفية اليسرى الكهربائية
- ⑤ زر قفل نافذة الراكب* / زر قفل أمن الطفل الإلكتروني*

4.2.8 النافذة الكهربائية

يمكن تشغيل النافذة الكهربائية عندما يكون مصدر طاقة السيارة في وضع ON؛ يمكن تشغيله في غضون 30 ثانية تقريبا بعد تبديل مصدر طاقة السيارة من وضع ON إلى وضع ACC أو وضع OFF. وإذا تم فتح باب السيارة في غضون 30 ثانية تقريبا، فلا يمكن تشغيل النافذة الكهربائية.

ملاحظة

- عند مغادرة السيارة، يرجى إغلاق جميع نوافذ السيارة.
- كن حذرا عند إغلاق نافذة السيارة. ولا تضع يديك على حافة نافذة السيارة، وإلا فهناك خطر القرص.

أغلق غطاء المقصورة الأمامية

- قم بإزالة قضيب الدعم من فتحة التثبيت ② وضعه على قوس قضيب الدعم ①؛ وخفض غطاء المقصورة الأمامية إلى ارتفاع حوالي 30 سم بعيدا عن جسم القفل، ثم حرره وانترك غطاء المقصورة الأمامية يسقط بحرية للقفل.

تحذير

- قبل القيادة، قم بالتأكد من إغلاق غطاء المقصورة الأمامية وإغلاقه، وإلا فقد يفتح غطاء المقصورة الأمامية فجأة أثناء القيادة، مما يؤدي إلى وقوع حادث خطير.
- إذا لم يتم إغلاق غطاء المقصورة الأمامية، فستعرض شاشة العرض لمجموعة العدادات رسالة إنذار. يرجى التوقف عن القيادة على الفور وإغلاق غطاء المقصورة الأمامية وقله بشكل صحيح.

زر النافذة الكهربائية على جانب الراكب

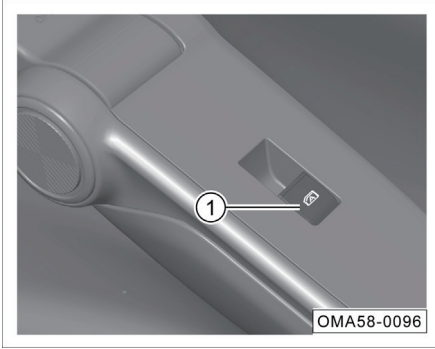

- راجع إلى زر النافذة الكهربائية على جانب السائق لاستخدام زر النافذة الكهربائية على جانب الراكب.

اضغط على زر قفل نافذة الركاب ⑤*، يضيء مؤشر الزر، ولا يمكن لأزرار النافذة الكهربائية الجانبية الأمامية والخلفية تشغيل النافذة المقابلة بشكل فعال. لإلغاء القفل، اضغط على الزر مرة أخرى وسوف ينطفئ مؤشر الزر.

اضغط على زر قفل أمان الطفل الإلكتروني ⑤*، يضيء مؤشر الزر، ولا يمكن لزر النافذة الكهربائية على جانب الراكب الخلفي تشغيل النافذة المقابلة بشكل فعال. لإلغاء القفل، اضغط على الزر مرة أخرى وسوف ينطفئ مؤشر الزر.

- ارفع الزر ① إلى موضع التوقف الأول، ستغلق النافذة الكهربائية لأعلى حتى يتم تحرير الزر أو ترتفع النافذة إلى أعلى موضع.
- ارفع الزر ① إلى موضع الحد، سترتفع النافذة الكهربائية تلقائياً إلى أعلى موضع.
- اضغط على الزر ① إلى موضع التوقف الأول، ستفتح النافذة الكهربائية لأسفل حتى يتم تحرير الزر أو تنزل النافذة إلى أدنى موضع.
- اضغط على الزر ① إلى موضع الحد، ستنزل النافذة الكهربائية تلقائياً إلى أدنى موضع.

النصيحة i

- أثناء عملية الرفع التلقائي، إذا كنت ترغب في توقف نافذة السيارة، يمكنك الضغط على زر الرفع لأعلى/أسفل ① للتوقف.
- طريقة تشغيل الأزرار ② و ③ و ④ هي نفس طريقة تشغيل الزر ①، ويمكن تشغيل النوافذ المقابلة لأبواب السيارة فقط.

4. نظام ومعدات التشغيل

وظيفة إغلاق النافذة تلقائياً عند قفل السيارة*

عندما لا يتم إغلاق نافذة السيارة ويتم إغلاق باب السيارة (قفل التحكم عن بعد، القفل النشط الذكي، قفل السيارة بالبلوتوث*)، سيقوم النظام تلقائياً بإغلاق نافذة السيارة لمنع تلف السيارة الناجم عن نسيان إغلاق نافذة السيارة. يمكن التشغيل وإيقاف التشغيل من خلال نظام الصوت "الإعدادات-ملحقات الجسم-أقفال النوافذ على الأبواب-إغلاق النافذة تلقائياً عند قفل السيارة". إذا فشل الإغلاق التلقائي لنافذة السيارة بسبب ظروف غير طبيعية مثل مقاومة القرص، فيصدر البوق صوتاً 4 مرات لتذكير المستخدم بأن نافذة السيارة قد قفلت في الإغلاق.

ملاحظة

تعمل وظيفة إغلاق النافذة تلقائياً عند قفل السيارة في ظل الظروف العادية مثل طاقة البطارية وقطع الغيار فقط، ويرجى التأكد من أن يترك السيارة بعد إغلاق نافذة السيارة تماماً.

المعايرة التلقائية لنافذة السيارة *

إذا تعذر رفع النافذة تلقائياً بسبب عوامل خارجية، فيستمر إنزال النافذة إلى الأسفل للمعايرة التلقائية، ثم سيتم رفع النافذة تلقائياً.

ملاحظة

في ظل ظروف خاصة، قد لا يمكن رفع نوافذ السيارة الفردية تلقائياً، كما يطلب المعايرة اليدوية لرفع النافذة في هذا الوقت.

تحذير عدم إغلاق نافذة السيارة*

بعد تبديل مصدر طاقة السيارة إلى وضع OFF، عند فتح الباب الجانبي للسائق، إذا كانت أي نافذة مفتوحة، سيصدر النظام صوت الإنذار، وستعرض شاشة العرض لمجموعة العدادات رسالة الإنذار "النافذة ليست مغلقة".

تهيئة وظيفة مكافحة القرص*

إذا وجد أن النافذة الكهربائية لا تجهز بوظيفة الرفع بزر واحد، أو تفشل وظيفة مكافحة القرص، أو يتم تشغيل وظيفة مكافحة القرص عدة مرات في فترة زمنية قصيرة، مما يتسبب في فشل حالة التهيئة تلقائياً، يجب إعادة تهيئتها.

1. ارفع زر النافذة الكهربائية لأعلى، وسترتفع النافذة خطوة بخطوة حتى يتم إغلاق النافذة تماماً.
2. بعد إغلاق النافذة تماماً، استمر في رفع زر النافذة الكهربائية واحتفظ به لمدة 2 ثانية تقريباً لإكمال التهيئة.
3. بعد اكتمال تهيئة نافذة السيارة المقابلة، بعد تشغيل نافذة السيارة بزر واحد حتى النهاية، استمر في الضغط على زر نافذة السيارة الكهربائية واحتفظ به لمدة 2 ثانية تقريباً، بحيث تصل نافذة السيارة إلى نقطة التوقف.
4. ارفع زر النافذة الكهربائية للتحقق مما إذا كانت هناك وظيفة الرفع بزر واحد.

- إذا كنت ترغب في فتح الستارة الواقية من الشمس الكهربائية بالكامل، فاضغط على نهاية المفتاح ② لفترة زمنية معينة، ستنقل الستارة الواقية من الشمس الكهربائية تلقائياً إلى حالة مفتوحة بالكامل.

- إذا كنت ترغب في إيقاف تشغيل الستارة الواقية من الشمس الكهربائية تماماً، فاضغط على نهاية المفتاح ② لفترة زمنية معينة، ستنقل الستارة الواقية من الشمس الكهربائية تلقائياً إلى حالة مغلقة تماماً.

النصيحة i

أثناء الفتح التلقائي أو الإغلاق التلقائي للستارة الواقية من الشمس الكهربائية، اضغط على المفتاح مرة أخرى وستتوقف الستارة الواقية من الشمس الكهربائية عند موضعها الحالي.

ملاحظة

أثناء فتح وإغلاق الستارة الواقية من الشمس، يحظر لمس الستارة الواقية من الشمس بأيدي أو أشياء، وإلا فقد يتسبب ذلك في طي الستارة الواقية من الشمس أو سقوطها حتى فشلها.

4.2.9 الستارة الواقية من الشمس الكهربائية*

عملية الأزرار

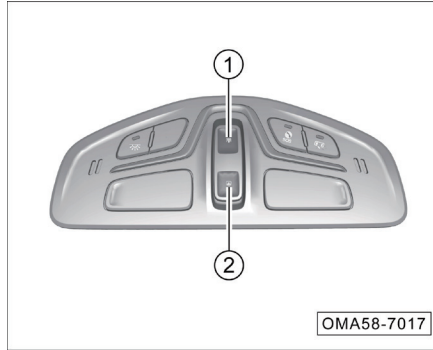

- إذا كنت ترغب في تشغيل الستارة الواقية من الشمس الكهربائية قليلاً، فاضغط على المفتاح ① لفترة قصيرة، وستتوقف الستارة الواقية من الشمس الكهربائية عن الحركة بعد أن تبدأ في التحرك لمسافة قصيرة.

- إذا كنت ترغب في إيقاف تشغيل الستارة الواقية من الشمس الكهربائية قليلاً، فاضغط على المفتاح ② لفترة قصيرة، وستتوقف الستارة الواقية من الشمس الكهربائية عن الحركة بعد أن تبدأ في التحرك لمسافة قصيرة.

تحذير ⚠

- أثناء عملية تعلم التهينة، لا وظيفة مكافحة القرص للنافذة تعمل. ويرجى عدم استخدام أي جزء من الجسم أو غيرها من الأشياء لعرقلة إغلاق نافذة السيارة، وإلا فإنه سوف يسبب الضرر ويؤثر على نتائج تعلم التهينة.
- إذا فشل نظام النافذة الكهربائية، يرجى الذهاب إلى المتجر المعتمد من قبل GAC للفحص والإصلاح في الوقت المناسب.

تحذير ⚠

- وظيفة مكافحة القرص للستارة الواقية من الشمس الكهربائية لا يمكن منع مكافحة قرص عنصر خفيف أو عنصر صغير.
- كن حذرا عند إغلاق الستارة الواقية من الشمس، وقم بالتأكد من أن لا يكون أحد ضمن نطاق الحركة عندما يتم إغلاق ظلّة لتجنب القرص.
- قد تتوقف الستارة الواقية من الشمس عن مراقبة العوائق عندما تكون على وشك الإغلاق تماما، ولا تعمل وظيفة مكافحة القرص في هذا الوقت.
- لا تحاول تفعيل وظيفة مكافحة القرص بيدك أو جزء معين من جسمك، وإلا فمن المرجح أن تصاب.

وظيفة مكافحة القرص للستارة الواقية من الشمس الكهربائية

- تتميز الستارة الواقية من الشمس الكهربائية بوظيفة مقاومة القرص عند عملية الإغلاق، التي يمكن أن تمنع الستارة الواقية من الشمس من قرص العناصر الكبيرة عند إغلاقها.
- عندما تكون الستارة الواقية من الشمس الكهربائية في منطقة الانزلاق، إذا تم تشغيل وظيفة مكافحة القرص، فإن الستارة الواقية من الشمس الكهربائية تتحرك لمسافة معينة في اتجاه الفتح وتتوقف عن الحركة.

ملاحظة 👁

لا تتم بتشغيل الستارة الواقية من الشمس الكهربائية عندما تكون درجة الحرارة أقل من 20- درجة مئوية. وفي مثل هذه البيئة، قد لا يتم تفعيل وظيفة مكافحة القرص للستارة الواقية من الشمس الكهربائية، مما يؤدي إلى وقوع حوادث. بالإضافة إلى ذلك، ستؤدي درجة الحرارة المنخفضة إلى تلف المحرك إلى حد معين.

التشغيل عن بعد

- قم بتبديل مصدر الطاقة للسيارة إلى وضع OFF، واضغط مع الاستمرار على زر مفتاح التحكم عن بعد، وسيتم إغلاق الستارة الواقية من الشمس عن بعد. وأثناء عملية الإغلاق، تحتاج إلى الاستمرار في الضغط مع الاستمرار على الزر. بمجرد تحريره، سيتوقف الإغلاق.

التحكم في عرض نظام الصوت



على شاشة عرض نظام الصوت، يقوم بالتحكم في فتح وإغلاق الستارة الواقية من الشمس عن طريق النقر فوق أزرار لينة مثل < و > و "افتح الستارة الواقية من الشمس بالكامل" و "اغلق الستارة الواقية من الشمس بالكامل" في المشهد الذكي "نموذج السيارة" أو قائمة التطبيق "سيارتي".

تهيئة الستارة الواقية من الشمس الكهربائية



OMA58-7018

- اضغط على مفتاح إغلاق الستارة الواقية من الشمس (1)، وستتحرك الستارة الواقية من الشمس إلى الوضع المغلق بالكامل.
- استمر في الضغط مع الاستمرار على مفتاح إغلاق الستارة الواقية من الشمس (1)، تتحرك الستارة الواقية من الشمس أولاً وتفتح لمسافة، وأخيراً تتحرك إلى الوضع المغلق تماماً.
- حرر مفتاح إغلاق الستارة الواقية من الشمس (1)، واكتمل تهيئة مفتاح إغلاق الستارة الواقية من الشمس.

4.2.10 العمليات الأساسية لمكافحة سرقة الجسم

مكافحة سرقة الجسم- الغاء القفل عن بعد

عندما يكون مصدر طاقة السيارة في وضع OFF، وتكون السيارة في الحالة المحصنة، احمل مفتاح التحكم عن بعد الذكي للاقترب من الباب، واضغط على زر الغاء القفل على مفتاح التحكم عن بعد، ويتم الغاء قفل الباب وإلغاء وظيفة مكافحة سرقة الجسم، ويومض ضوء إشارة الانعطاف 2 مرتين.

مكافحة سرقة الجسم - القفل عن بعد

عندما يكون مصدر طاقة السيارة في وضع OFF، وتكون الأبواب الأربعة وغطاء المقصورة الأمامية وغطاء صندوق السيارة الخلفي كلها مغلقة، احمل مفتاح التحكم عن بعد الذكي لمغادرة السيارة، واضغط على زر القفل على مفتاح التحكم عن بعد، ويتم قفل الباب ويدخل الحالة المحصنة، ويومض ضوء إشارة الانعطاف مرة واحدة.

تفعيل مكافحة سرقة الجسم

عندما مصدر الطاقة للسيارة في وضع OFF وتكون السيارة في الحالة المحصنة، عند استخدام مفتاح غير قانوني أو فتح قفل الباب بالقوة، يتم تشغيل نظام مكافحة السرقة، ويجرس بوق مكافحة السرقة ويومض ضوء إشارة الانعطاف.

عندما يتم قفل السيارة وتحسينها بمفتاح التحكم عن بعد، إذا تم فتح الباب الجانبي للسائق من خلال مفتاح الطوارئ الميكانيكي، بعد فتح الباب الجانبي للسائق، سيقوم نظام مكافحة السرقة بتشغيل البوق وينذر ضوء إشارة الانعطاف بعد بضع ثوان.

i النصيحة

عندما لا يتم تشغيل الإنذار أو أثناء عملية الإنذار، عندما يتم الضغط على مفتاح التحكم عن بعد أو يتم تبديل مصدر الطاقة للسيارة إلى ON وضع، يمكن الغاء إنذار مكافحة السرقة وتدخل السيارة في حالة الغاء مكافحة السرقة؛ وفي دورة الإنذار، يتم تشغيل الإنذار حتى 10 مرات.

i النصيحة

- في ظل ظروف استخدام معينة (على سبيل المثال لا الحصر رطوبة الهواء العالية أو غسيل السيارة)، قد يظهر بخار الماء حتى قطرات الماء على السطح الداخلي للمصباح، وهو ما يشبه ظاهرة الضباب على نافذة السيارة عندما تقود السيارة في المطر. وهذا ليس خطأ.
- وقوف السيارة في بيئة جافة وتشغيل الأضواء وظروف القيادة للسيارة سيساعد على تبديد الضباب، ولكن قد تتكرر ظاهرة الضباب.
- إذا ظهرت كمية كبيرة من قطرات الماء في المصباح أو دخول المياه إليه، يرجى الاتصال بمتجر GAC المعتمد للفحص.

4.3 الأضواء ومجال الرؤية

4.3.1 الإضاءة الخارجية

مفتاح مجموعة الأضواء

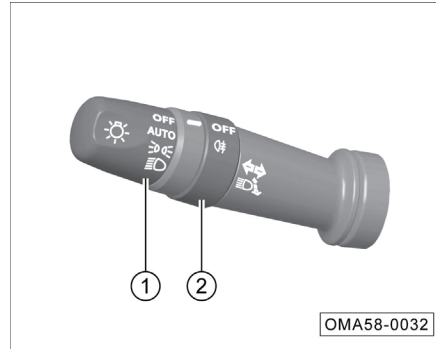

① مفتاح ضوء السيارة

② مفتاح ضوء الضباب

i النصيحة

يوضح الشكل نموذج الإضاءة التلقائي كمثل. وبالنسبة إلى مفاتيح وظيفة محددة، يرجى أن تسود السيارة الفعلية.

مكافحة سرقة المحرك

عندما يكون مصدر الطاقة للسيارة في وضع OFF، يتم إلغاء نظام مكافحة سرقة الجسم ويكون المفتاح القانوني داخل السيارة، ويقوم بتبديل مصدر الطاقة للسيارة إلى وضع ON، إذا تم التحقق من نظام مكافحة سرقة المحرك، فسيقوم النظام بإلغاء مكافحة سرقة المحرك.

إذا لم يتم التحقق من نظام مكافحة سرقة المحرك بنجاح، فلا يمكن بدء تشغيل المحرك وسيتم تشغيل إنذار مكافحة السرقة.

تعليمات صيانة مكافحة سرقة الجسم

لا يطلب الصيانة أثناء الاستخدام العادي. وإذا كان لديكم أي أسئلة، يرجى الاتصال بمتجر GAC المعتمد.

ضوء إشارة الانعطاف

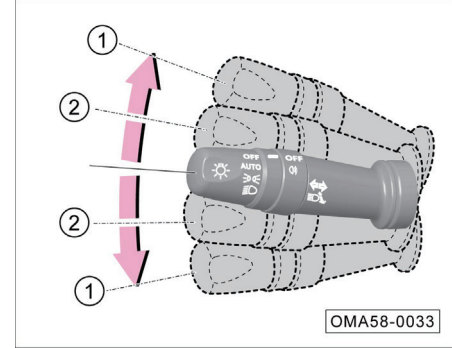

OMA58-0033

- عندما يكون مصدر طاقة السيارة في وضع ON، احول مفتاح مجموعة المصابيح لأعلى أو لأسفل إلى موقف الحد (1)، قم بتشغيل ضوء إشارة الانعطاف الأيمن أو الأيسر، ويومض المؤشر $\blackleftarrow\blackrightarrow$ المقابل أو على مجموعة العدادات.

ضوء إشارة تغيير الميار

- عند تغيير المسار أو التجاوز، احول مفتاح مجموعة المصابيح بسرعة لأعلى أو لأسفل إلى الموضع (2)، ثم حرره واتركه يعود إلى موضعه، ويومض ضوء إشارة الانعطاف $\blackleftarrow\blackrightarrow$ على الجانب المقابل والمؤشر المقابل في مجموعة العدادات 3 مرات.

- إذا ظل مفتاح مجموعة المصابيح لأعلى أو لأسفل في الموضع (2)، يومض ضوء إشارة الانعطاف $\blackleftarrow\blackrightarrow$ على الجانب المقابل والمؤشر المقابل في مجموعة العدادات باستمرار، ثم حرره واتركه يعود إلى موضعه ويتوقف عن الفلاش.

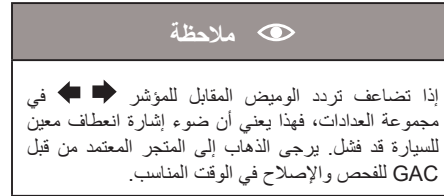

مفتاح الضوء

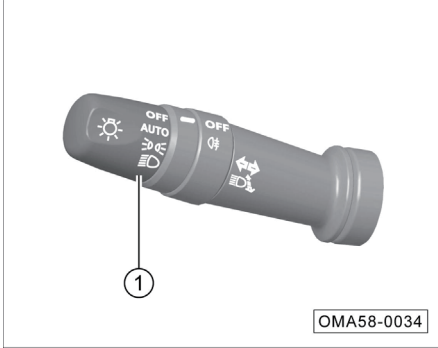

OMA58-0034

عندما يكون مصدر طاقة السيارة في وضع ON، قم بتدوير مفتاح المصباح (1) للتحكم في تشغيل أو إيقاف تشغيل AUTO (ضوء تلقائي)* و DDC (ضوء الموضع) و D (الضوء الأمامي المنخفض).

عندما يتم تدوير مفتاح الضوء إلى وضع OFF، يتم إيقاف تشغيل جميع الأضواء.

4. نظام ومعدات التشغيل

الأضواء النهارية*

- عند بدء تشغيل المحرك وعدم تشغيل ضوء الموضع، سيتم تشغيل مصابيح التشغيل النهارية تلقائياً؛ وبعد تشغيل الضوء الأمامي المنخفض أو إيقاف تشغيل المحرك، سيتم إيقاف تشغيل مصابيح التشغيل النهارية تلقائياً.

ضوء الموضع

- قم بتدوير مفتاح الضوء الأمامي إلى الموضع $\leq D05$ ، ويضيء ضوء الموضع وضوء لوحة العدادات وضوء لوحة الترخيص والبخ، ويضيء المؤشر $\leq D05$ المقابل على مجموعة العدادات.

ملاحظة

- إذا كانت شاشة العرض لمجموعة العدادات تذكر "فشل المستشعر، فيرجى التحكم في الأضواء يدوياً"، ولأسباب تتعلق بالسلامة، سيبقي النظام الضوء الأمامي المنخفض قيد التشغيل. وفي هذا الوقت، يجب التحكم في الأضواء يدوياً والذهاب إلى المتجر المعتمد من قبل GAC في الوقت المناسب للفحص والإصلاح.
- في بيئة الضباب، سيؤثر ذلك على التشغيل العادي للضوء التلقائي، ويجب تشغيل الأضواء يدوياً.

AUTO (ضوء تلقائي)*

- قم بتدوير مفتاح الضوء إلى وضع AUTO لتشغيل الضوء التلقائي.

i النصيحة

بعد تشغيل الضوء التلقائي، سيقوم بتشغيل أو إيقاف تشغيل الأضواء تلقائياً وفقاً للضوء المحيط. عندما يخفت الضوء المحيط الخارجي للسيارة تدريجياً، قم بتشغيل ضوء الموضع والضوء الأمامي المنخفض في نفس الوقت؛ عندما يضيء الضوء المحيط الخارجي للسيارة تدريجياً، قم بإيقاف تشغيل ضوء الموضع والضوء الأمامي المنخفض في نفس الوقت.

i النصيحة

- سوف تبهر الحزم العالية سائقي المركبات الأخرى من مسافة قريبة، مما قد يتسبب بسهولة في وقوع حوادث. يرجى استخدامها بعقلانية.
- عندما يتم إيقاف تشغيل جميع الأضواء، اسحب مفتاح مجموعة المصابيح إلى مؤخرة السيارة، وسيتم تشغيل الضوء الأمامي المرتفع دائماً، وسيتم إضاءة المؤشر  المقابل في مجموعة العدادات في نفس الوقت.

الضوء الأمامي المنخفض

- قم بتدوير مفتاح الضوء إلى الموضع  وتشغيل الضوء الأمامي المنخفض.

الضوء الأمامي المرتفع

- بعد تشغيل الضوء الأمامي المنخفض، ادفع مفتاح مجموعة المصابيح إلى موضع الحد إلى مقدمة السيارة، وقم بتشغيل الضوء الأمامي المرتفع، ويضيء المؤشر  المقابل على مجموعة العدادات.
- ثم اسحب مفتاح مجموعة المصابيح إلى مؤخرة السيارة إلى موضعه الأصلي وأوقف تشغيل الضوء الأمامي المرتفع.

فلاش الضوء الأمامي المرتفع

- اسحب مفتاح مجموعة المصابيح إلى مؤخرة السيارة إلى موضع الحد، ويتم تشغيل الضوء الأمامي المرتفع.
- بعد تركه، سيعود مفتاح مجموعة المصابيح تلقائياً إلى موضعه وسيتم إيقاف تشغيل الضوء الأمامي المرتفع.

i النصيحة

لتوفير طاقة البطارية، إذا نسيت إيقاف تشغيل ضوء الموضع، فعندما يتم تبديل مصدر طاقة السيارة إلى وضع OFF ولا يتم قفل السيارة، سيستمر ضوء الموضع في الإضاءة لمدة 15 دقيقة تقريباً ثم ينطفئ تلقائياً؛ وعندما يتم تبديل مصدر طاقة السيارة إلى وضع OFF ويتم قفل السيارة، سينطفئ ضوء الموضع على الفور.



تحذير

- عند القيادة ليلاً أو في بيئة الطريق ذات ضعف الرؤية، لا تقم بتشغيل ضوء الموضع فقط، وإلا فإنه سوف يسبب بسهولة الحوادث.
- عندما يتم إيقاف تشغيل المحرك ليلاً أو في بيئة طريق ذات رؤية ضعيفة ويتطلب ضوء للإشارة إلى موضع السيارة، فلا تستخدم ضوء الموضع كضوء وقوف السيارة لأن ضوء الموضع يحتوي على وظيفة توفير الطاقة، وقم بتشغيل ضوء تحذير الخطر للتحذير.

4. نظام ومعدات التشغيل

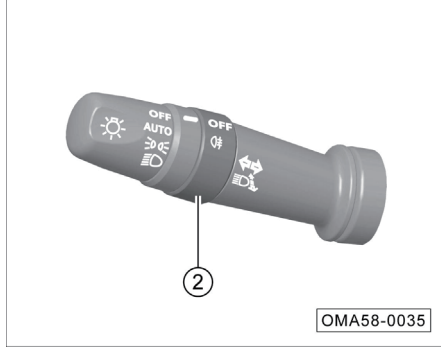
مفتاح ضوء الضباب



- عندما يكون مصدر الطاقة للسيارة في وضع ON، عند تشغيل الضوء الأمامي المنخفض، قم بتدوير مفتاح ضوء الضباب ② للتحكم في التشغيل أو الإيقاف (ضوء الضباب الخلفي).
- قم بتدوير مفتاح ضوء الضباب ② إلى الموضع ، ثم حرره ويقوم بالعودة إلى الموضع " - "، وسوف يضيء ضوء الضباب الخلفي.
- قم بتدوير مفتاح ضوء الضباب ② إلى الموضع ، مرة أخرى، ثم حرره والعودة إلى الموضع " - "، ويتم إيقاف تشغيل ضوء الضباب الخلفي.

وظيفة تأخير إيقاف تشغيل الضوء الأمامي

- في غضون 10 دقائق بعد تبديل مصدر الطاقة للسيارة إلى وضع OFF، إذا تم تدوير مفتاح الإضاءة من وضع OFF إلى موضع آخر ثم العودة إلى وضع OFF في غضون 2 ثانية، يتم تفعيل وظيفة تأخير إيقاف تشغيل الضوء الأمامي. يضيء الضوء الأمامي المنخفض لحوالي 30 ثانية. وإذا تم فتح أي باب (أربعة أبواب، غطاء المقصورة الأمامية وغطاء صندوق السيارة الخلفي) في هذه 30 ثانية، فسيتم إعادة توقيته، ويضيء الضوء الأمامي المنخفض لحوالي 80 ثانية. وإذا تم إغلاق الأبواب في هذه 80 ثانية، فسيتم إعادة توقيته مرة أخرى، ويضيء الضوء الأمامي المنخفض لحوالي 30 ثانية. وتم كرر.

- قم بتشغيل وظيفة تأخير إيقاف تشغيل الضوء الأمامي من خلال نظام الصوت "الإعدادات-ملحقات الجسم-الإضاءة الخارجية - تأخير إيقاف تشغيل الضوء الأمامي". وبعد تحويل مفتاح مجموعة المصابيح في وضع AUTO وتبديل مصدر طاقة السيارة إلى وضع OFF، إذا كان الضوء الخارجي مظلمًا، فسوف يضيء الضوء الأمامي المنخفض لحوالي 30 ثانية؛ وإذا تم فتح أي باب (أربعة أبواب وغطاء المقصورة الأمامية وغطاء صندوق السيارة الخلفي) في هذه 30 ثانية، فسيتم إعادة توقيته، ويضيء الضوء الأمامي المنخفض لحوالي 80 ثانية. وإذا تم إغلاق الأبواب في هذه 80 ثانية، فسيتم إعادة توقيته مرة أخرى، وسيضيء الضوء الأمامي المنخفض لحوالي 30 ثانية، وتم كرر. (ينطبق فقط على نماذج الإضاءة التلقائية)

تعديل يدوي لارتفاع المصباح







أدر المقيض اضبط نطاق إضاءة المصباح (الضوء الأمامي المنخفض) يدويا، وتحتوي أوضاع الضبط على أوضاع " 0 و 1 و 2 و 3". سوف ينخفض ارتفاع الضوء مع زيادة قيمة الضبط.

تحذير عدم إيقاف تشغيل الضوء

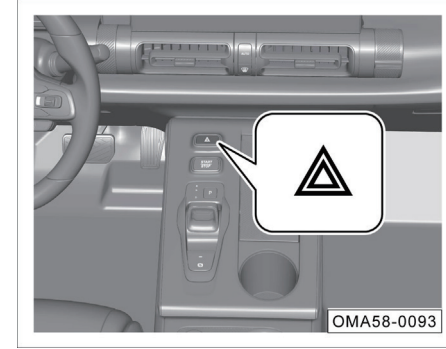
بعد تبديل مصدر طاقة السيارة إلى وضع OFF، عند فتح الباب الجانبي للسائق، إذا تم تشغيل الضوء الأمامي أو ضوء الموضع، سيصدر النظام صوت الإنذار، وستعرض شاشة العرض لمجموعة العدادات رسالة إنذار " لم يتم إيقاف تشغيل الضوء".

ضوء تحذير الخطر





عندما يكون مصدر طاقة السيارة في أي وضع، اضغط على المفتاح  ، ويومض ضوء الخلفية الحمراء للمفتاح، ويتم تشغيل ضوء تحذير الخطر. اضغط على المفتاح مرة أخرى لإيقاف تشغيله. بعد تشغيل ضوء تحذير الخطر، تومض كل أضواء إشارة الانعطاف أو أضواء مؤشر أخرى مجموعة العدادات في نفس الوقت.  

من أجل جذب انتباه الأفراد الآخرين على الطريق وتقليل مخاطر حوادث المرور، يجب تشغيل أضواء التحذير من المخاطر في الحالات التالية:

- عندما تفشل السيارة.
- عندما يكون هناك ازدحام مروري، تكون السيارة في نهاية حركة المرور.
- عند جر مركبة أخرى أو جرها.
- في بيئة ذات رؤية ضعيفة، يطلب التوقف المؤقت للتحذير من مركبة قادمة.

إضاءة الوصول الآمن

- ضمن النطاق الفعال، اضغط على زر الغاء القفل  على مفتاح التحكم عن بعد، وسوف يساعد ضوء الموضع في الإضاءة ويضيء لفترة من الزمن. اضغط على زر الغاء القفل  على مفتاح التحكم عن بعد مرة أخرى، ويمكن أن يتأخر ضوء الموضع في الإضاءة لفترة من الزمن. بعد صعود السيارة، قم بتبديل مصدر الطاقة للسيارة إلى وضع ON، وينطفئ ضوء الموضع.

إضاءة بحث السيارة

- اضغط بسرعة على زر القفل  على مفتاح التحكم عن بعد 2 مرتين على التوالي، فإن ضوء الموضع يضيء لبضع ثوانٍ، ويومض ضوء إشارة الانعطاف 3 مرات لتسهيل لكم لتحديد موقع السيارة.

إ i النصيحة

- استخدام أضواء التحذير من المخاطر سوف تستهلك طاقة البطارية. يرجى إيقاف التشغيل عندما لا تكون قيد الاستعمال.
- قم بالتأكد من الالتزام بالصارم باللوائح ذات الصلة عند استخدام أضواء التحذير من المخاطر.
- في حالة الطوارئ، عندما يكون ضوء التحذير من المخاطر مضيئاً، يجب اتخاذ طرق أخرى تتوافق مع لوائح المرور ذات الصلة لجذب انتباه الأفراد الآخرين على الطريق.

أضواء السقف

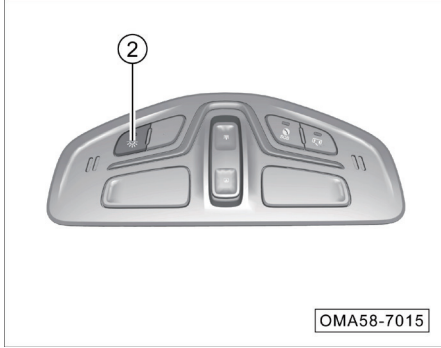

- عند إيقاف تشغيل أضواء السقف، اضغط على المفتاح (2)، ويضيء ضوء الزر، وتضيء أضواء السقف؛ اضغط على المفتاح (2) مرة أخرى، وتنطفئ أضواء السقف.

النصيحة i

- عندما تضيء أضواء السقف من خلال غير المفتاح (2)، اضغط على هذا المفتاح يكون غير صالحا.

نظام تأخير إطفاء الضوء الداخلي للسيارة

عندما تنطفئ جميع أضواء السقف، في ظروف تشغيل أضواء السقف تلقائيا:

- عندما يكون مصدر الطاقة للسيارة في وضع OFF، افتح أي باب سيارة وستضيء إضاءة السقف تلقائيا؛ بعد إغلاق باب السيارة لمدة 30 ثانية تقريبا، سوف ينطفئ.
- عندما يكون مصدر الطاقة للسيارة في وضع OFF، يتم فتح الباب عن بعد، ويضيء ضوء السقف تلقائيا، وسوف ينطفئ بعد حوالي 30 ثانية.
- عند تبديل مصدر طاقة السيارة من وضع ON إلى وضع OFF، سيضيء ضوء السقف تلقائيا وينطفئ بعد حوالي 30 ثانية.

النصيحة i

يتم إغلاق جميع الأبواب، خلال فترة إضاءة أضواء السقف من خلال الشروط المذكورة أعلاه، يقوم جهاز التحكم عن بعد بالقفل أو تبديل مصدر طاقة السيارة إلى وضع ON، ويتم إيقاف تشغيل أضواء السقف تلقائيا.

4.3.2 الإضاءة الداخلية

وظيفة التشغيل التلقائي لإضاءة السقف

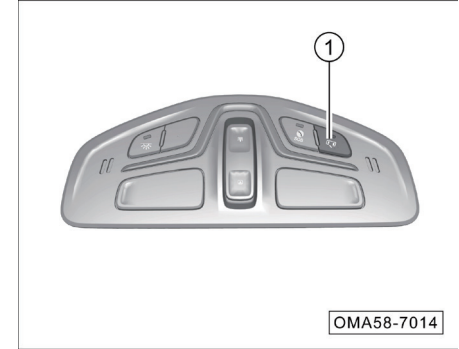

- اضغط على المفتاح (1)، يضيء ضوء الزر، قم بتشغيل وظيفة التشغيل التلقائي لإضاءة السقف؛ واضغط على المفتاح (1) مرة أخرى، وينطفئ ضوء الزر، وقم بإيقاف تشغيل وظيفة التشغيل التلقائي لإضاءة السقف.

الصف الثاني من أضواء السقف

النوع الأول

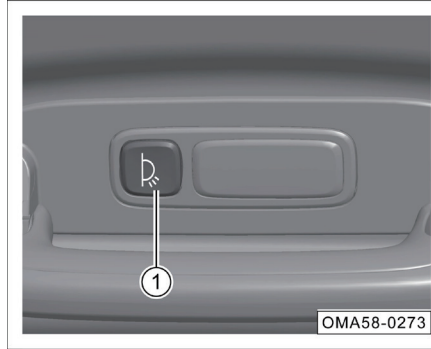

- عند إطفاء الصف الثاني من أضواء السقف، اضغط على المفتاح ① لإضاءة الأضواء الجانبية المقابلة؛ ثم اضغط على المفتاح ① لإطفاء الأضواء الجانبية المقابلة.

i النصيحة

عندما يضيء الصف الثاني من أضواء السقف من خلال غير المفتاح ①، فإن الضغط على المفتاح ① يكون غير صالحا.

النوع الثاني

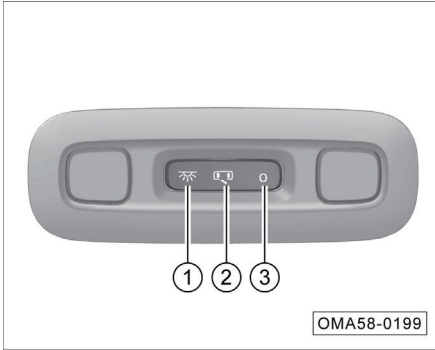

- عند إطفاء الصف الثاني من أضواء السقف، اضغط على الطرف ① لتشغيل الصف الثاني من أضواء السقف، واضغط على الطرف ③ لإطفاء أضواء السقف الخلفية.
- مفتاح الصف الثاني من أضواء السقف يكون في حالة مسطحة، أي عندما تكون في طرف ②، يمكن إضاءتها عن طريق فتح باب السيارة أو الضغط على مفتاح أضواء السقف الأمامي.

أضواء صندوق السيارة الخلفي

- افتح غطاء صندوق السيارة الخلفي وسوف يضيء ضوء صندوق السيارة الخلفي تلقائيا.
- ألق غطاء صندوق السيارة الخلفي وسوف ينطفئ ضوء صندوق السيارة الخلفي تلقائيا.

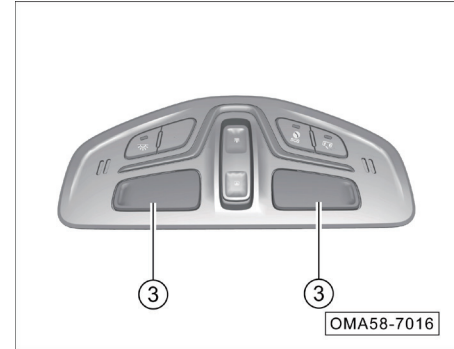

- عند إيقاف إضاءة السقف الأمامي، المس أضواء السقف الأمامي ③ على الجانب المقابل للإضاءة؛ المس أضواء السقف الأمامي على الجانب المقابل مرة أخرى لإيقاف التشغيل.

i النصيحة

عندما يضيء الصف الحالي من أضواء السقف من خلال غير هذا المفتاح، فإن الضغط على هذا المفتاح يكون غير صالحا.

4.3.3 مفتاح مجموعة المسحة

نوع AUTO

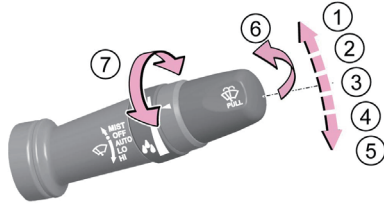

OMA58-0036

نوع INT

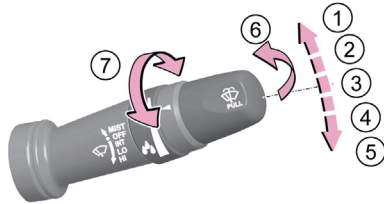

OMA58-0037

- لا يمكن ضبط المعلمات الأخرى عند إيقاف تشغيل وظيفة الضوء المحيط؛ عند تشغيل وظيفة الضوء المحيط، يكون مصدر طاقة السيارة في وضع ON، ويضيء الضوء المحيط دائماً.
- 2. تعديل سطوع الضوء المحيط
- وفقاً للاحتياجات الشخصية، انقر أو حرك شريط تقدم سطوع الضوء المحيط إلى الأيسر والأيمن لضبط سطوع الضوء المحيط.
- 3. مفتاح وضع متابعة القيادة
- قم بتشغيل وضع متابعة القيادة، ويرتبط لون الضوء المحيط مع وضع القيادة، وعندما يتم تبديل وضع القيادة، يتم تبديل لون الضوء المحيط تلقائياً.
- 4. لون الضوء المحيط
- اسحب أو انقر فوق شريط اللون لتحديد لون الضوء المحيط.

الضوء المحيط الذكي*

أدخل واجهة وظيفة سيارتي من خلال الواجهة الرئيسية لنظام الصوت "نموذج السيارة" أو قائمة التطبيق "سيارتي"، حدد الزر الناعم "تأثير الإضاءة-الضوء المحيط" للدخول إلى واجهة إعداد تأثير الضوء المحيط الداخلي.

واجهة التشغيل:

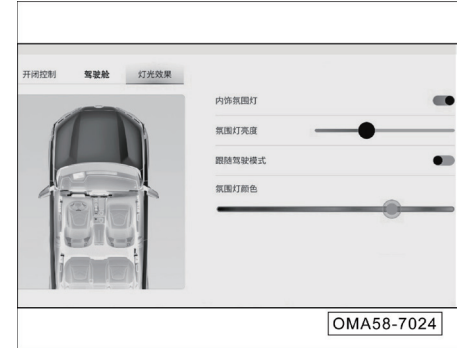

OMA58-7024

1. مفتاح وظيفة الضوء المحيط
- انقر فوق الزر الناعم على الجانب الأيمن من "الضوء المحيط الداخلي" لتشغيل أو إيقاف تشغيل وظيفة الضوء المحيط الداخلي.

عندما يكون مصدر الطاقة للسيارة في وضع ON، يمكن تشغيل مفتاح مجموعة الممسحة:

- ① MIST: المسح المتقطع
- ② OFF: يقوم بإيقاف تشغيل مسح الزجاج الأمامي
- ③ AUTO: المسح التلقائي*
- INT: المسح المتقطع*
- ④ LO: المسح البطيء
- ⑤ HI: المسح السريع
- ⑥ افتح نظام غسيل الزجاج الأمامي
- ⑦ مقبض الضبط:
- ضبط حساسية الممسحة التلقائية (AUTO)*
- ضبط الفاصل الزمني للمسح (INT)*

MIST: المسح المتقطع

- قم بتبديل مفتاح مجموعة الممسحة من الموضع الأولي إلى موضع الحد MIST ① وحرره، ويعود مفتاح مجموعة الممسحة إلى الوضع الأولي، وستتوقف الممسحة الأمامية عن الحركة بعد المسح مرة واحدة.
- إذا قمت بتبديل مفتاح مجموعة الممسحة من الموضع الأولي إلى موضع الحد MIST ① ولا يحرره، فستعمل الممسحة الأمامية دائماً.

OFF: إيقاف تشغيل الممسحة

- قم بتبديل مفتاح مجموعة الممسحة إلى موضع الحد OFF ②، وتوقف الممسحة الأمامية عن المسح.

AUTO: المسح التلقائي*

- قم بتبديل مفتاح مجموعة الممسحة إلى موضع الحد AUTO ③، وقم بتشغيل وظيفة المسح التلقائي، ويقوم نظام الممسحة بضبط سرعة الممسحة وفقاً لهطول الأمطار الحالي وسرعة السيارة في الوقت الفعلي.
- يمكن تشغيل أو إيقاف تشغيل وظيفة المسح التلقائي من خلال نظام الصوت "الإعدادات-ملحقات الجسم-الملحقات الأخرى-المسح التلقائي" الإعداد. عند إيقاف التشغيل، فإن وظيفة الممسحة في وضع AUTO تعادل وضع INT .
- أدر المقبض ⑦ لأعلى / لأسفل لضبط حساسية الممسحة.

ملاحظة

- عندما تعرض مجموعة العدادات "فشل المستشعر، يرجى التحكم في الممسحة يدوياً"، لأسباب تتعلق بالسلامة، يجب التحكم في الممسحة يدوياً في هذا الوقت، والذهاب إلى المتجر المعتمد من قبل GAC للفحص والإصلاح في الوقت المناسب.
- قبل استخدام الممسحة التلقائية في فصل الشتاء، يرجى تأكيد ما إذا كان يتم تجميد شفرة الممسحة.
- عند تنظيف المركبات وطقس الرمل والغبار والطقس الممطر، فنوصي بإيقاف الممسحة التلقائية لتجنب الضرر أو الإصابة الناجمة عن مسح غير مقصود.
- المسح التلقائي هو وظيفة مساعدة. يجب على السائق تشغيل الممسحة يدوياً عند الضرورة وفقاً لحالة القيادة لضمان سلامة القيادة.
- عند استبدال الزجاج الأمامي، يجب استبدال مستشعر المطر والضوء معاً.
- عند ظهور خطوط أو خدوش أو بقع في موقع تركيب المستشعر، فقد يتسبب ذلك في سوء تشغيل الممسحة التلقائية.

4.3.4 الزجاج الأمامي

الزجاج الأمامي

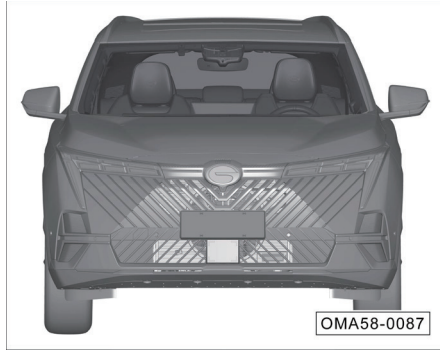

الزجاج الأمامي يكون مصنوعا من الزجاج الأخضر.

تشغيل نظام غسيل الزجاج الأمامي

- اسحب مفتاح مجموعة الممسحة إلى مؤخرة السيارة إلى موضع الحد ⑥، ويبدأ جهاز الغسيل الأمامي في رش سائل الغسل، وتقوم الممسحة الأمامية بالمسح لاحقا.
- حرر مفتاح مجموعة الممسحة واتركه يعود إلى موضعه، ويتم إيقاف تشغيل نظام غسل الزجاج الأمامي، وانتظر لمدة حوالي 6 ثوان قبل المسح مرة أخرى.
- بعد توقف الممسحة الأمامية عن المسح لمدة 6 ثوان تقريبا، سيتم المسح مرة أخرى لإزالة علامات المياه المتبقية على الزجاج.

صيانة الممسحة الأمامية

- الطريقة 1: في غضون حوالي 10 ثوان بعد تبديل مصدر طاقة السيارة إلى وضع OFF، يتم ضبط ذراع التحكم في مفتاح مجموعة الممسحة MIST ① على موضع المسح المتقطع ويعود بسرعة إلى موضعه. بعد نقل الممسحة الأمامية إلى أعلى موضع، تتوقف وتدخل في وضع صيانة الممسحة.
- الطريقة 2: يكون مصدر الطاقة للسيارة في وضع ON، انقر فوق نظام الصوت "الإعدادات-ملحقات الجسم-الملحقات الأخرى-وضع صيانة الممسحة" للدخول في وضع صيانة الممسحة.

INT: المسح المتقطع*

- قم بتبديل مفتاح مجموعة الممسحة إلى نقطة موضع الحد INT ③، وستقوم الممسحة الأمامية بالمسح تلقائيا بفواصل زمني معين.
- لنماذج الممسحة التلقائية، احول إلى وضع الممسحة التلقائية من خلال نظام الصوت "الإعدادات-ملحقات الجسم-الملحقات الأخرى- الممسحة التلقائية".
- أدر المقبض ⑦ لأعلى / لأسفل لضبط سرعة المسح المتقطع.

LO: المسح البطيء

- قم بتبديل مفتاح مجموعة الممسحة إلى موضع الحد LO ④، وتقوم الممسحة الأمامية بالمسح بسرعة أبطأ.

HI: المسحة السريع

- قم بتبديل مفتاح مجموعة الممسحة إلى موضع الحد HI ⑤، وستقوم الممسحة الأمامية بالمسح بسرعة أكبر.

تحذير ⚠

أثناء القيادة، يرجى عدم ضبط مرآة الرؤية الخلفية الخارجية لتجنب تشتيت الانتباه والتسبب في فقدان التحكم في السيارة والخطر.

4.3.5 مرآة الرؤية الخلفية

مرآة الرؤية الخلفية الداخلية



قبل قيادة السيارة، يرجى ضبط مرآة الرؤية الخلفية الداخلية إلى زاوية مناسبة.

- امسك مرآة الرؤية الخلفية داخل السيارة، واضبط الاتجاهات العلوية والسفلية واليسرى واليمنى، واضبطها على أفضل موضع الرؤية الخلفية.

تحذير ⚠

- يرجى الحفاظ على نظافة سطح الزجاج في جميع الأوقات.
- يرجى لصق الوثائق والشعارات اللازمة وفقاً لمتطلبات لوائح المرور المحلية. لا تقم بلصق الورق أو إرفاق أشياء بسطح الزجاج الأمامي حسب الرغبة، وإلا فسيتم حظر خط الرؤية أمامكم، مما يتسبب بسهولة في وقوع حوادث مرورية.

4. نظام ومعدات التشغيل

النصيحة **i**

إذا فشلت وظيفة مرآة الرؤية الخلفية الخارجية، يرجى الذهاب إلى المتجر المعتمد من قبل GAC للفحص والإصلاح في الوقت المناسب.

تحذير **⚠**

على الرغم من أن مرابا الرؤية الخلفية المنحنية (المحدبة والكروية) يمكن أن توسع مجال الرؤية، الكائنات المنعكسة تكون أصغر وأبعد من الكائنات الفعلية. لذلك عند تغيير المسار، لا تستخدم الكائنات المنعكسة للحكم على مسافة السيارة خلفكم، وإلا فقد يحدث حادث بسبب سوء التقدير.

مرآة الرؤية الخلفية الخارجية

الضبط الكهربائي

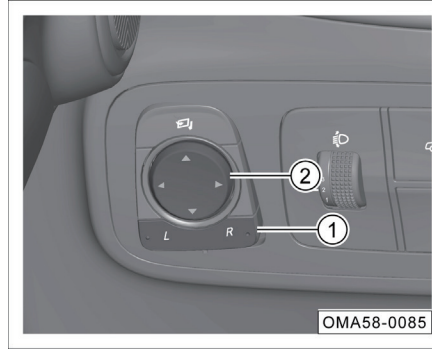

يوجد زر ضبط مرآة الرؤية الخلفية الخارجي في الجزء السفلي الأيسر من لوحة العدادات.

- اضغط على طرف L أو طرف R لزر التحديد ① لتحديد مرآة الرؤية الخلفية الخارجية اليسرى أو اليمنى.
- اضغط على زر الضبط ② لضبط مرآة الرؤية الخلفية الخارجية المحددة على زاوية الرؤية الخلفية المناسبة.
- بعد ضبط مرآة الرؤية الخلفية الخارجية، قم باستعادة زر التحديد ① إلى حالة مسطحة.



يمكن أن يؤدي ضبط مرآة الرؤية الخلفية الداخلية يدويا إلى إضعاف الانعكاس القادم من الخلف، بحيث يكون مجال الرؤية الخلفي في أفضل حالة مراقبة.

- كما هو موضح في الشكل، يكون المزلاج في زاوية الرؤية الخلفية العادية، ويميل المزلاج للأمام لتحيز الانعكاس من الخلف لتحقيق وظيفة مقاومة الوهج.
- ثم اطلب المزلاج مرة أخرى لضبط زاوية الرؤية الخلفية العادية.

الطي الكهربائي*

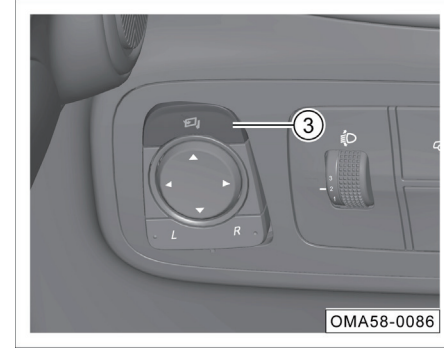

OMA58-0086

- اضغط على زر الطي ③ لطي مرآة الرؤية الخلفية الخارجية كهربائياً.
- اضغط على زر الطي ③ مرة أخرى، وسيتم توسيع مرآة الرؤية الخلفية الخارجية كهربائياً.

الطي التلقائي*

- يقفل السيارة من خارج السيارة، وسوف يقوم بطي مرآة الرؤية الخلفية الخارجية تلقائياً.
- يقوم بإلغاء قفل السيارة من خارج السيارة، وسوف تتوسع مرآة الرؤية الخلفية الخارجية تلقائياً.

النصيحة

يمكنك تشغيله أو إيقاف تشغيله من خلال إعداد نظام الصوت "الإعدادات-ملحقات الجسم-مرآة الرؤية الخلفية الخارجية-الطي التلقائي لمرآة الرؤية الخلفية الخارجية".



ملاحظة

- إذا فشلت وظيفة الطي الكهربائي أو لا تجهز السيارة بوظيفة الطي الكهربائي، فيمكن طيها يدوياً. وبعد الطي اليدوي، يرجى استعادته يدوياً. عند الاستعادة يدوياً، ما عليك سوى سماع صوت "كادا".
- لا تقم بطي مرآة الرؤية الخلفية الخارجية المجهزة بوظيفة الطي الكهربائي بشكل متكرر، وإلا فإنها ستضر بالية الطي الداخلية وتتسبب في فشل وظيفة الطي الكهربائي.
- كن حذراً عند تشغيل وظيفة الطي الكهربائي لمرآة الرؤية الخلفية الخارجية لمنع قرص أصابعكم بمرآة الرؤية الخلفية وقاعدتها.

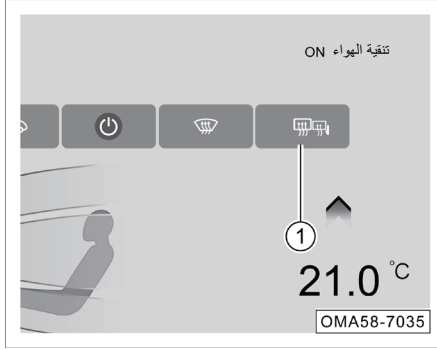
وظيفة إزالة الجليد وإزالة الضباب*



OMA58-7035

- أدخل الواجهة الرئيسية للتحكم في مكيف الهواء من خلال نظام الصوت، وانقر فوق الزر الناعم  ① للتشغيل/ إيقاف التشغيل، وسيضيء ضوء الزر  عند تشغيله.
- قم بتشغيل وظيفة إزالة الجليد وإزالة الضباب لإزالة الضباب أو الصقيع الجليدي من مرآة الرؤية الخلفية الخارجية والزجاج الخلفي.
- بعد حوالي 15 دقيقة، سيتم إيقاف تشغيل الوظيفة تلقائياً أو سيتم النقر فوق الزر الناعم  مرة أخرى أثناء عملية العمل، وسيتم إيقاف تشغيل الوظيفة يدوياً، وسينطفئ ضوء الزر.

4. نظام ومعدات التشغيل

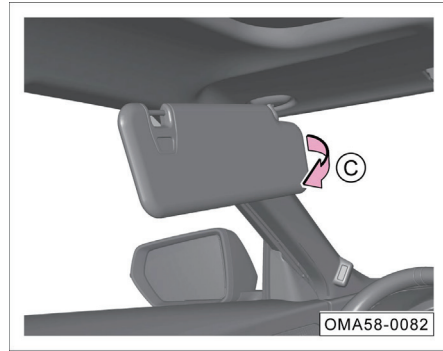

بعد طي حاجب الشمس على جانب السائق أو جانب الراكب الأمامي لأسفل، اسحب الحامل المتحرك على جانب واحد في اتجاه السهم ج لمنع دخول ضوء الشمس من النافذة الجانبية.

4.3.6 حاجب الشمس

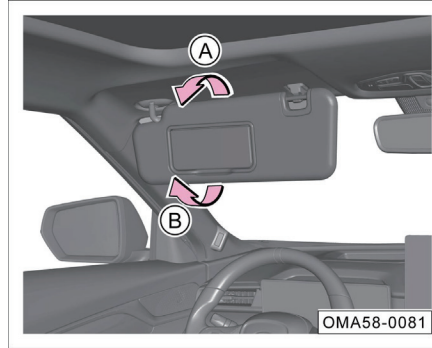

- قم بطي حاجب الشمس على جانب السائق أو جانب الراكب الأمامي لأسفل في اتجاه السهم أ لمنع ضوء الشمس من الزجاج الأمامي.
- إذا كنت بحاجة إلى استخدام مرآة الغرور، بعد طي حاجب الشمس لأسفل، افتح غطاء مرآة الغرور في اتجاه السهم ب.

ملاحظة

- بعد إيقاف تشغيل وظيفة إزالة الجليد وإزالة الضباب تلقائياً، إذا كنت لا تزال بحاجة إلى إزالة الضباب أو الجليد، يرجى الضغط على الزر مرة أخرى. 
- لا تستخدم وظيفة إزالة الجليد وإزالة الضباب بشكل مستمر لفترة طويلة، وإلا فقد يسخن سخان ويتسبب في تلف السخان.
- إذا لم تكن بحاجة إلى استخدام وظيفة إزالة الجليد وإزالة الضباب، فيرجى إيقاف تشغيل هذه الوظيفة لتجنب إهدار طاقة البطارية.

4.4 المقعد ومرافق التخزين

4.4.1 مسند الرأس

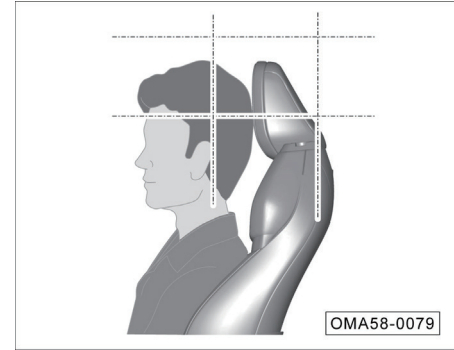

يعد الضبط الصحيح لمسند الرأس ضروريا لحماية الركاب وتقليل معدل إصابات الحوادث.

يجب على جميع السائق والركاب ضبط مسند الرأس إلى الموضع الصحيح (كما هو موضح في الصورة) وفقا لشكل أجسامهم.

اضبط ارتفاع مسند رأس المقعد الأمامي



- الانزال : اضغط مع الاستمرار على زر القفل ①، اضغط لأسفل على مسند الرأس إلى الموضع المطلوب.
- الرفع: ارفع مسند الرأس مباشرة إلى الموضع المطلوب.

i النصيحة

طريقة ضبط مسند رأس المقعد في الصف الثاني* هي نفسها.

تحذير ⚠

من أجل تقليل مخاطر الإصابات في الحوادث، يجب مراعاة الأمور التالية بدقة:

- لا تقم بضبط مسند الرأس أثناء القيادة.
- يجب أن يكون مسند الرأس دائما في موضع التركيب. إذا تمت إزالة مسند الرأس أو تم تركيب مسند الرأس بشكل غير صحيح أثناء القيادة، فقد يؤدي ذلك بسهولة إلى إصابة السائق والركاب في حالة وقوع حادث.

4. نظام ومعدات التشغيل

المقعد اليدوي*

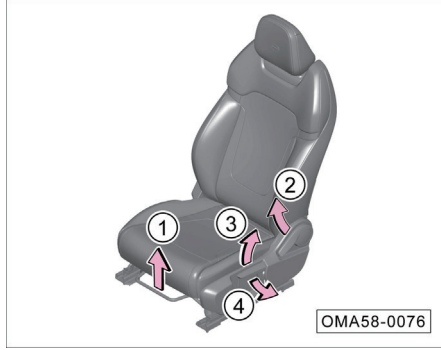

تعديل المقعد للأمام والخلف:

- اسحب ذراع الضبط لأعلى في اتجاه السهم ① وحرك المقعد للأمام أو للخلف. بعد تحرير ذراع الضبط، حرك المقعد للخلف وللأمام قليلاً حتى يترقق المقعد بإحكام.

تعديل مسند الظهر للأمام والخلف:

- اسحب مقبض الضبط لأعلى في اتجاه السهم ②، واضبط مسند الظهر على الموضع المناسب، وحرر المقبض.

رفع المقعد وانزله (مقعد السائق فقط):

- احول المفتاح في اتجاه السهم ③ أو السهم ④ لرفع المقعد أو انزله.

المقعد الكهربائي*

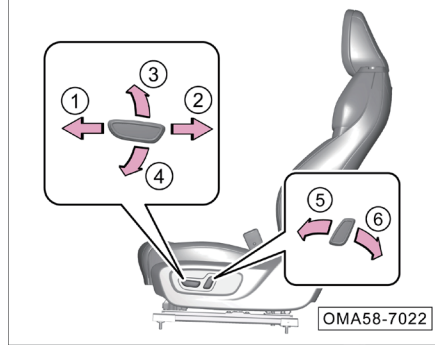

تعديل المقعد للأمام والخلف:

- ادفع المفتاح في اتجاه السهم ① أو السهم ② لضبط المقعد للانزلاق للأمام أو للخلف.

رفع المقعد وانزله (مقعد السائق فقط):

- احول المفتاح في اتجاه السهم ③ أو السهم ④ لرفع المقعد أو انزله.

تعديل مسند الظهر للأمام والخلف:

- احول المفتاح في اتجاه السهم ⑤ أو السهم ⑥ لضبط مسند الظهر للمقعد للأمام أو للخلف.

4.4.2 الصف الأمامي من المقاعد

النصيحة i

عند قياس عمق وسادة المقعد، يجب ضبط الموضعين الأمامي والخلفي للمقعد إلى منتصف قضيب الانزلاق، ويجب ضبط مسند ظهر المقعد للاستخدام العادي (25 درجة).

تحذير ⚠

- لا تضع العناصر تحت المقاعد الأمامية. قد تكون العناصر محصورة بين المقعد وقضيب الانزلاق، مما يمنع المقعد من القفل.
- يرجى عدم ضبط المقاعد أثناء قيادة السيارة. هذا يمكن أن يسبب إصابات بسهولة. لا يمكن تعديل المقاعد الأمامية إلا عندما تكون السيارة في حالة ثابتة.
- بعد أن يكون مصدر الطاقة للسيارة في وضع OFF، لا تزال آلية ضبط المقعد الكهربائي تعمل. لا ينبغي ترك الأطفال بمفردهم في السيارة لمنعهم من سوء تشغيل المقعد الكهربائي والتسبب في وقوع حادث.

4.4.3 المقاعد في الصف الثاني

إسقاط/ إعادة تعيين مسند ظهر مقعد الصف الثاني

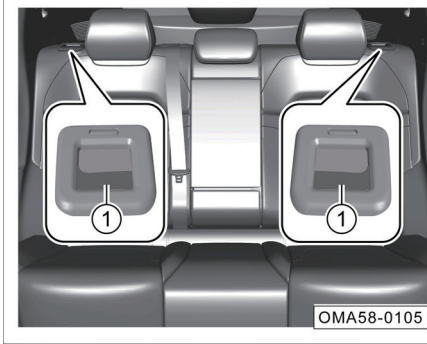

الإسقاط:

- احول مفتاح مسند الظهر للمقعد ① في اتجاه مقدمة السيارة،
وقم بإسقاط مسند الظهر للمقعد للأمام.
- إعادة التعيين:
- ادفع مسند الظهر للمقعد للخلف مباشرة حتى يتم قفل مسند
الظهر.

② الذكية

- انقر فوق "الذكية" لتشغيل الوضع الذكي لتهوية المقعد.
- ③ إغلاق
- انقر فوق "إيقاف التشغيل" لإيقاف وظيفة تهوية المقعد.

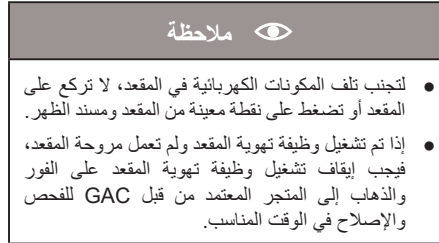

- لتجنب تلف المكونات الكهربائية في المقعد، لا تركز على المقعد أو تضغط على نقطة معينة من المقعد ومسند الظهر.
- إذا تم تشغيل وظيفة تهوية المقعد ولم تعمل مروحة المقعد، فيجب إيقاف تشغيل وظيفة تهوية المقعد على الفور والذهاب إلى المتجر المعتمد من قبل GAC للحصول للإصلاح في الوقت المناسب.

تهوية المقعد*

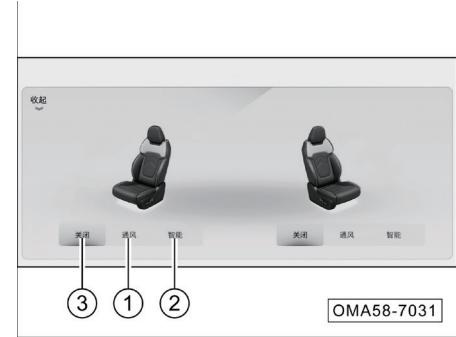

قم بتبديل مصدر الطاقة للسيارة إلى وضع ON، وانقر فوق شريط الأدوات لنظام الصوت، وستظهر واجهة التحكم في تهوية المقعد.

OFF OFF

① التهوية

- انقر فوق "التهوية" لتشغيل التهوية في الوضع 3 افتراضياً، وتبديل أوضاع التهوية عن طريق النقر فوق زر 1/2/3.
- هناك 3 أوضاع تهوية المقعد، منها الوضع 3 يعني أعلى حجم الهواء، والوضع 2 يعني الحجم المتوسط، والوضع 1 يعني أدنى حجم الهواء.

4. نظام ومعدات التشغيل

فتحة التخزين علي لوحة العدادات

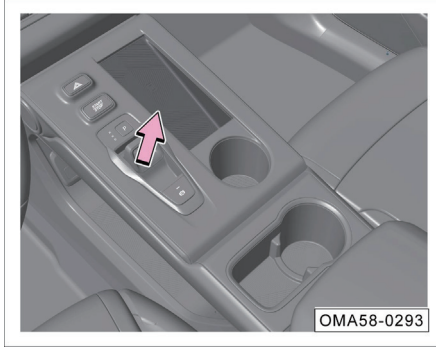

- يمكن وضع العناصر الصغيرة.

4.4.4 مرافق التخزين

فتحة تخزين لوحة الباب الداخلية



- يمكن تخزين عناصر مثل زجاجات المشروبات والخرائط والأدلة وما إلى ذلك.

i النصيحة

احول مفتاح مسند الظهر للمقعد ① في اتجاه مقدمة السيارة، وفي نفس الوقت ادفع مسند الظهر للمقعد للخلف حتى يتم قفل مسند الظهر، ويمكن ضبط مسند ظهر المقعد الخلفي بزواوية معينة.

صندوق مسند الذراع المركزي للصف الأمامي

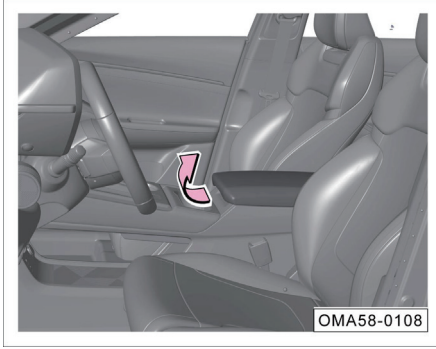

فتحة التخزين تحت لوحة العدادات

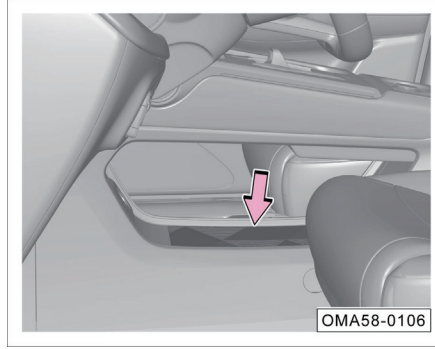

حامل الكأس

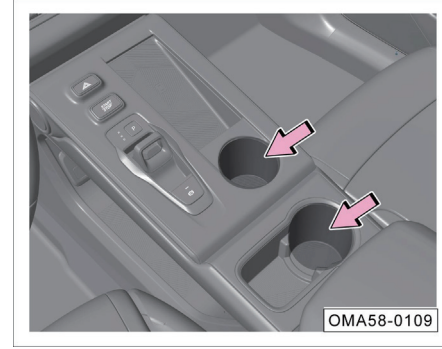

- افتح غطاء مسند الذراع المركزي للصف الأمامي لأعلى لوضع المحافظ والعناصر الأخرى.

- يمكن وضع الكتب ولاب توب وغيرها من العناصر فيها.

- حامل الكأس في الصف الأمامي: يمكن وضع زجاجات المشروبات.

4. نظام ومعدات التشغيل

تحذير ⚠

عندما تقود السيارة، يجب إغلاق صندوق القفازات، إلا في حالة وقوع حادث فرملة طارئ، قد تظهر العناصر الموجودة في صندوق القفازات وتؤدي السائق والراكب.

صندوق التخزين الخلفي على صندوق مسند الذراع المركزي*

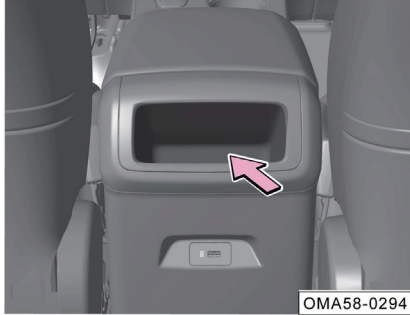

- يمكن وضع العناصر الصغيرة.

صندوق القفازات الجانبي للصف الأمامي

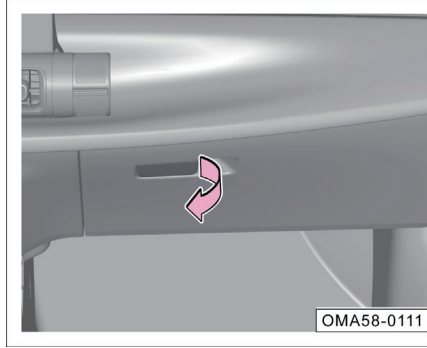

- اسحب المقبض لفتح صندوق القفازات، بحيث يمكن وضع عناصر مثل أكياس الملفات فيه.
- ادفع صندوق القفازات للخلف حتى تسمع زر "كادا"، يمكنكم إغلاق صندوق القفازات.

النصيحة **i**

بالنسبة للموديلات المجهزة بمخمدات صندوق القفازات*، بعد سحب المقبض، سينزل صندوق القفازات تلقائياً ببطء.

حقيبة التخزين على ظهر المقعد الأمامي

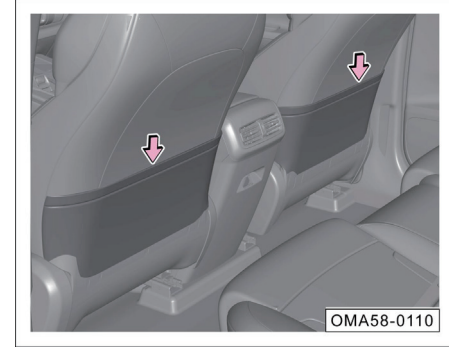

- اسحب حقيبة التخزين للخلف، بحيث يمكن وضع الكتب والمظلات القابلة للطي وغيرها من العناصر فيها.

4.4.5 تذكير طاقة البطارية المنخفضة

مقدمة الوظيفة:

تراقب السيارة باستمرار حالة البطارية. عندما يتم مراقبة طاقة البطارية لتكون منخفضة، تكون السيارة معرضة لخطر فقدان الطاقة. سيقوم بتذكير المستخدم ببدء تشغيل المحرك لشحن البطارية من خلال نظام الصوت ومجموعة العدادات، وبالتالي تحسين أداء بدء تشغيل السيارة وإطالة عمر خدمة البطارية.

النصيحة i

- وظيفة تذكير طاقة البطارية المنخفضة تذكر حالة طاقة البطارية المنخفضة فقط، وهذا لا يعني أن البطارية تالفة.
- لا يمكن لوظيفة تذكير طاقة البطارية المنخفضة تجنب فقدان السيارة للطاقة، ولا يزال المستخدم بحاجة إلى بدء تشغيل المحرك في الوقت المناسب لشحن البطارية.
- قد يؤدي استخدام البطاريات غير المتوافقة أو التفكيك أو التعديل غير المنتظم للمعدات الكهربائية للسيارة إلى تشغيل وظيفة تذكير طاقة البطارية المنخفضة عن طريق الخطأ أو لا يمكن تشغيلها.

معلومات يجب أن تعرفها:

عندما لا يتم تشغيل المحرك، لأنه لا يمكن شحن البطارية، في هذا الوقت استخدام المعدات الكهربائية للسيارة (مثل أجهزة الراديو والأضواء وما إلى ذلك) سوف يستهلك طاقة البطارية مباشرة، وسوف تنخفض طاقة البطارية بسرعة. إذا كانت بحاجة إلى استخدام المعدات الكهربائية للسيارة لفترة طويلة، فيجب تشغيل المحرك في نفس الوقت.

للقيادة لمسافات قصيرة، نظرا لمدة شحن البطارية القصيرة، نوصي ببقاء المحرك يعمل لفترة من الوقت.

إذا كانت لا تستخدم سيارتك لفترة طويلة، فيجب عليكم تشغيل محرك السيارة بانتظام والاستمرار لفترة من الوقت لشحن البطارية.

4.4.6 وظيفة إدارة التيار الكهربائي الهادئ

مقدمة الوظيفة:

راقب باستمرار استهلاك الطاقة للمعدات الكهربائية وحالة طاقة البطارية أثناء وقوف السيارة. وعندما تكون طاقة البطارية منخفضة، قم بإيقاف تشغيل المعدات الكهربائية غير الضرورية تدريجيا لتقليل استهلاك الطاقة للمعدات الكهربائية للسيارة وتجنب تفريغ البطارية بشكل كبير لتمديد مدة وقوف السيارة. بعد بدء تشغيل السيارة، سيتم استعادة مصدر الطاقة للمعدات الكهربائية على الفور.

معلومات يجب أن تعرفها:

خلال فترة وقوف السيارة، عندما تكون طاقة البطارية منخفضة، ستتأثر بعض وظائف الراحة والترفيه. وبعد بدء تشغيل السيارة، ستعود بعض وظائف الراحة والترفيه إلى طبيعتها.

4. نظام ومعدات التشغيل

واجهة TYPE-C في الصف الأمامي

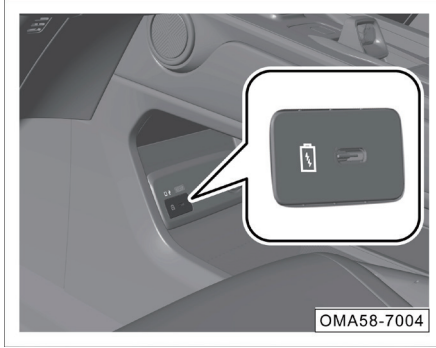

- عندما يكون مصدر طاقة السيارة في وضع ON أو وضع ON، يمكن استخدامه بعد توصيل جهاز محمول.

النصيحة i

يتم استخدام واجهة TYPE-C فقط لأغراض الشحن.

واجهة USB في الصف الأمامي

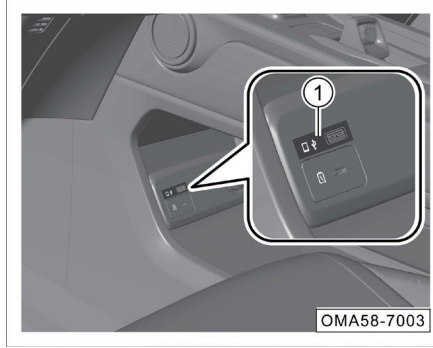

- عندما يكون مصدر طاقة السيارة في وضع ON أو وضع ON، يمكن استخدامه بعد توصيل جهاز محمول.

النصيحة i

* واجهة USB 1 ① تدعم وظائف الشحن وتشغيل الوسائط وOTG (الربط البيئي للهاتف المحمول).

4.4.7 مقبس الطاقة / واجهة USB

واجهة USB الخلفية لصندوق مسند الذراع المركزي

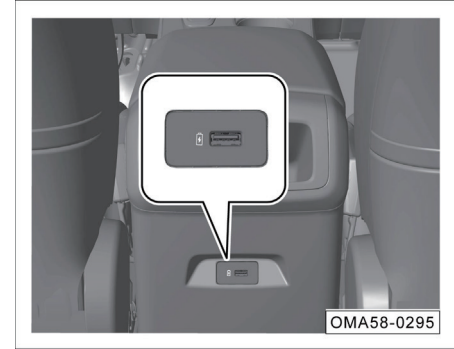

- عندما يكون مصدر طاقة السيارة في وضع ACC أو وضع ON، يمكن استخدامه بعد توصيل جهاز الشحن.

النصيحة i

يتم استخدام واجهة USB الخلفية فقط لأغراض الشحن.

مقيس الطاقة في الصف الأمامي بـ 12 فولت



- عندما يكون مصدر طاقة السيارة في وضع ACC أو وضع ON، افتح غطاء مقيس الطاقة وقم بتوصيل جهاز الشحن لاستخدامه.

النصيحة i

يمكن أن يدعم استخدام المعدات بمواصفات قصوى بـ 12 فولت/120 واط.

4.4.8 صندوق السيارة الخلفي

من أجل ضمان ثبات التحكم للسيارة، عند تحميل الأمتعة، يجب وضع العناصر بالتساوي قدر الإمكان، ويجب وضع الأشياء الثقيلة في الطرف الأمامي من صندوق السيارة الخلفي.

تحذير ⚠

- عند حمل أشياء ثقيلة، سيتغير مركز ثقل السيارة. إذا انزلت الأشياء الثقيلة في صندوق السيارة الخلفي فجأة، فسوف يتسبب ذلك في حدوث تغييرات في ثبات التحكم في السيارة.
- يجب تثبيت العناصر الموجودة في صندوق السيارة الخلفي، وإلا عند حدوث فرملة طارئة أو وقوع حادث، فقد تطير العناصر للأمام، مما يتسبب في إصابة الركاب داخل السيارة.
- يحظر وضع البضائع الخطرة الهشة والقابلة للاشتعال والانفجار في صندوق السيارة الخلفي!

حجم صندوق السيارة الخلفي

- قم بإسقاط مسند ظهر المقعد في الصف الثاني لزيادة حجم صندوق السيارة الخلفي. <= انظر الصفحة 88

ملاحظة 👁

عند وضع العناصر السائلة، قم بالتأكد من أن الحاوية مغلقة وأن السائل لا يتسرب. حاول ألا تضعه على ظهر المقعد المقلوب لمنع تسرب السائل وتبلييل المقعد.

4. نظام ومعدات التشغيل

الأدوات المقدمة مع السيارة / الإطار الاحتياطي

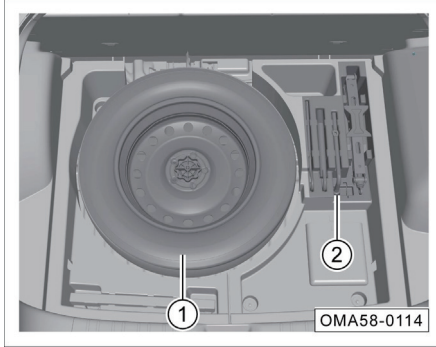

- ارفع الرباط لفتح سجادة صندوق السيارة الخلفي.
- يوجد الإطار الاحتياطي ① والأدوات المقدمة مع السيارة ② في صندوق التخزين لصندوق السيارة الخلفي. => انظر الصفحة 236

مثلث التحذير

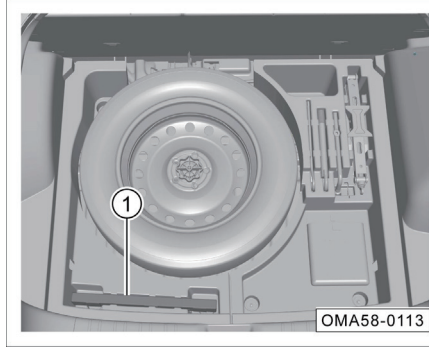

- ارفع الرباط لفتح سجادة صندوق السيارة الخلفي.
- توجد علامة مثلث التحذير ① في صندوق التخزين لصندوق السيارة الخلفي. استخدام مثلث التحذير. => انظر الصفحة 237

عناصر السيارة مع صندوق السيارة الخلفي

سجادة صندوق السيارة الخلفي

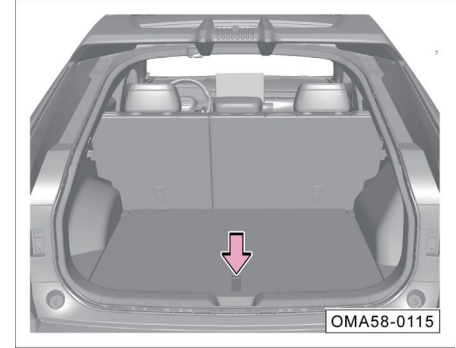

- ارفع الرباط لفتح سجادة صندوق السيارة الخلفي.

4.4.9 رف الأمتعة



رف الأمتعة لهذه السيارة هو قطعة زخرفية ولا يمكنه حمل الأشياء مباشرة.

4.4.10 الملحقات والتعديلات

عندما تغادر السيارة المصنع، تلتصق ملصقات وعلامات البيانات على غطاء فتحة خزان الوقود وإطار قفل غطاء المقصورة الأمامية والمكونات الأخرى للسيارة التي يتم تمييزها ببيانات ومعلومات مهمة حول استخدام السيارة. لا تقم بإزالة الملصقات والعلامات أو إتلافها، واحتفظ دائما بالبيانات والمعلومات المتعلقة بها واضحة وقابلة للقراءة.

تستخدم الشركة أحدث تقنيات السلامة لتصميم هذه السيارة للتأكد من أن هذه السيارة تتمتع بأداء سلامة نشطة ممتازة وسلامة سلبية. لذلك من أجل الحفاظ على الخصائص الممتازة لهذه السيارة، يرجى التأكد من استشارة المتجر المعتمد من قبل GAC قبل تركيب الملحقات أو استبدال الأجزاء.

نوصي بأن تستخدم دائما الملحقات والأجزاء المعتمدة من قبل الشركة. إذا تم تركيب الأجزاء التي ليست من الشركة، فلن تتحمل الشركة ضمان الجودة.

تحذير ⚠

قد يؤثر تركيب الملحقات غير المناسبة أو تعديل المركبات على ثبات التحكم والأداء الأخر للسيارة، وقد يؤدي إلى إصابات خطيرة.

إذا كنت ترغب في تركيب الهاتف على السيارة وجهاز الإنذار وجهاز الاتصالات اللاسلكية ثنائية الغرض للإرسال والاستقبال ونظام الصوت منخفضة الطاقة، قم بالتأكد من أنها لن تتداخل مع أنظمة التحكم الإلكترونية على السيارة، مثل نظام الفرامل المانعة للانغلاق (ABS).

4. نظام ومعدات التشغيل

تحذير ⚠

- قد يؤدي التعديل أو الصيانة غير الصحيحة للسيارة إلى إضعاف أداء حماية الوسادة الهوائية وفشل النظام وحوادث مميتة. يجب عدم تركيب الملحقات مثل حاملي كأس المشروبات وحامل الهاتف وإلخ أو توصيلها بغلاف مجموعة الوسادة الهوائية أو ضمن نطاق عمل الوسادة الهوائية.
- سيؤثر التشغيل أو التعديل غير السليم للمركبة (تعديل المحرك أو نظام الكبح أو المكونات التي تؤثر على أداء العجلات والإطارات) على وظيفة نظام الوسادة الهوائية ويسبب إصابات خطيرة.
- لا تقم بتركيب العجلات والإطارات غير المعتمدة من قبل الشركة.
- قد يؤدي تعديل مقدمة السيارة والمقصورة الأمامية للسيارة إلى إضعاف أداء حماية المشاة للسيارة وانتهاك لوائح القيادة على الطرق.

تعديل السيارة

- سيؤدي تفكيك الأجزاء الموجودة على السيارة، أو استبدال الأجزاء الأصلية بأجزاء من طرازات غير GAC إلى إلحاق ضرر خطير بثبات وموثوقية السيارة. على سبيل المثال، ما يلي:
- سيتداخل تركيب العجلات والإطارات الأكبر أو الأصغر مع التشغيل العادي لنظام المكابح المانعة للانغلاق (ABS) في السيارة والأنظمة الأخرى.
 - قد يؤدي تعديل عجلة القيادة ومرافق السلامة الأخرى إلى فشل النظام.

تحذير ⚠

- التعديل غير السليم للسيارة أو تركيب الملحقات غير المناسبة يمكن أن يؤدي بسهولة إلى الفشل والحوادث. نوصي دائماً باستخدام الملحقات والأجزاء المعتمدة من قبل الشركة، لأن القدرة على التكيف والموثوقية والسلامة للملحقات والأجزاء المذكورة أعلاه قد تم التحقق منها بدقة من قبل الشركة.

قبل تركيب أي ملحقات، يجب الانتباه إلى:

1. قم بالتأكد من أن الملحقات لن تتسبب في تعقيم أي أضواء، ولن تؤثر على التشغيل العادي للسيارة أو أداء السيارة.
2. في السيارة المجهزة بالوسادة الهوائية الستائرية الجانبية*، لا تقم بتركيب الملحقات على عمود ب وعبر نوافذ الأبواب الخلفية. لأن تركيب الملحقات في هذه المناطق سيعيق التشغيل العادي للوسادة الهوائية الستائرية الجانبية*.

النصيحة i

عند تركيب المنتجات عالية الجودة (مثل مساند الرأس وأغطية المقاعد ووسادات القدم ووسادة الحماية من أشعة الشمس والمقاومة للضوء وإلخ)، قد تحتوي المنتجات منخفضة الجودة على مركبات عضوية متطايرة (VOC) لا تفي بالمعايير الوطنية، وتنبعث منها روائح غير طبيعية تؤثر على جودة الهواء في السيارة. ونوصي باختيار المنتجات الأصلية عالية الجودة لضمان بيئة قيادة مريحة.

4.5 نظام مكيف الهواء

4.5.1 التعليمات العامة

يمكن لفلتر مكيف الهواء تصفية حبوب اللقاح والغبار التي يتم جلبها من العالم الخارجي عبر مدخل الهواء في نظام مكيف الهواء.

يجب تنظيف فلتر مكيف الهواء واستبداله بانتظام وفقا لأحكام "جدول الصيانة الدورية" في "دليل الضمان".

إذا كانت السيارة تقود غالبا في منطقة ذات جودة هواء رديئة، فيجب تقصير دورة استبدال فلتر مكيف الهواء. إذا لم يكن تدفق الهواء من مخرج الهواء لمكيف الهواء سلسا كالمعتاد، فقد يكون ذلك بسبب انسداد فلتر مكيف الهواء وانسداده، وينبغي تنظيف أو استبدال فلتر مكيف الهواء في أقرب وقت ممكن.

تحذير ⚠

عندما يكون الهواء في السيارة غائما، يجعل السائق عرضا للارهاق وفقدان الطاقة وتشتيت الإلهاء، مما قد يتسبب بسهولة في وقوع حوادث وإصابات. ويجب استخدام وضع دوران الهواء وفقا للحالة الفعلية.

ملاحظة 👁

إذا فشل نظام مكيف الهواء (مثل عدم التبريد ووجود رائحة مخرجة وما إلى ذلك)، يرجى الذهاب إلى المتجر المعتمد من قبل GAC للفحص والإصلاح.

i النصيحة

- عندما يكون مصدر طاقة السيارة في وضع ON، يمكن تشغيل نظام مكيف الهواء.
- عند تشغيل مكيف الهواء، سيكون هناك ماء يقطر في الجزء السفلي من السيارة. سيؤدي وقوف السيارة وتشغيل مكيف الهواء لفترة طويلة إلى تراكم الماء في الجزء السفلي من السيارة، وهي ظاهرة طبيعية.
- قم بتنظيف الثلج والجليد والأوراق بانتظام على غطاء ممسحة الزجاج الأمامي لتجنب انسداد مدخل الهواء لمكيف الهواء والتأكد من أن مدخل الهواء لنظام مكيف الهواء يكون طبيعيا.
- لا يمكن تحقيق أفضل أداء استخدام نظام مكيف الهواء إلا بعد إغلاق نوافذ السيارة. ولكن عندما تكون درجة الحرارة في السيارة مرتفعة بسبب أشعة الشمس الحارقة، يجب فتح نوافذ السيارة لفترة قصيرة للسماح للحرارة في السيارة بالانتشار، ثم قم باستخدام مكيف الهواء للتبريد.

4. نظام ومعدات التشغيل

4.5.2 نظام مكيف الهواء

وصف واجهة التحكم في مكيف الهواء

- ① زر التهوية
- ② زر التبريد لمكيف الهواء
- ③ زر الوضع التلقائي * AUTO
- ④ زر التحكم الآلي في دوران الهواء الداخلي والخارجي *
- زر دوران الهواء الداخلي
- زر دوران الهواء الخارجي
- ⑤ زر تشغيل/ إيقاف تشغيل مكيف الهواء
- ⑥ زر إزالة الجليد وإزالة الضباب على الزجاج الأمامي
- ⑦ زر إزالة الجليد وإزالة الضباب على الزجاج الخلفي ومرآة الرؤية الخلفية الخارجية * / زر إزالة الجليد وإزالة الضباب على الزجاج الخلفي *
- ⑧ زر زيادة درجة الحرارة
- ⑨ عرض درجة الحرارة
- ⑩ زر تخفيض درجة الحرارة
- ⑪ زر زيادة حجم الهواء

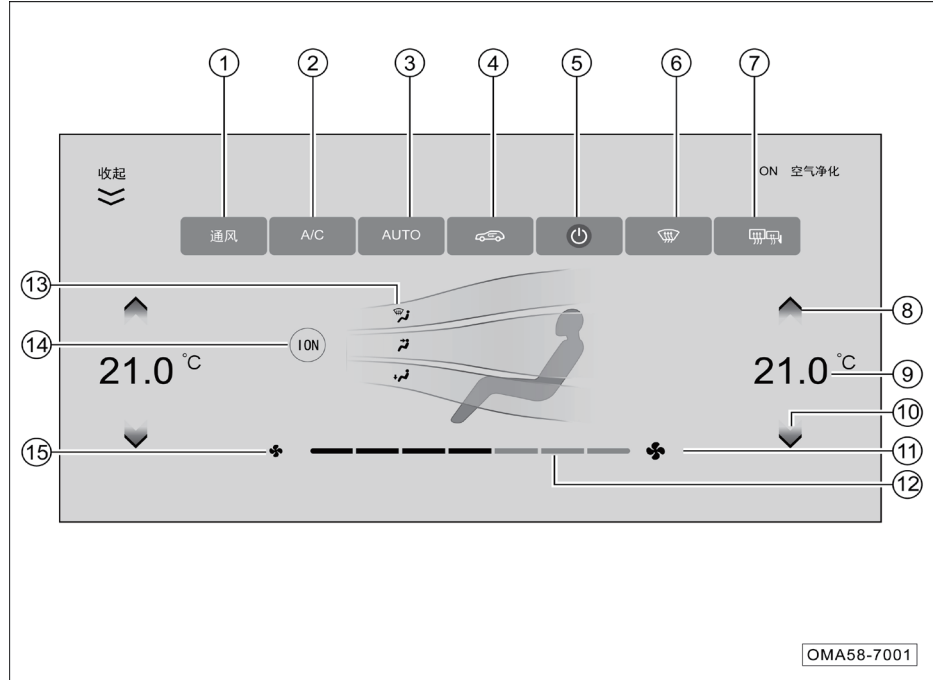

وصف واجهة التحكم في مكيف الهواء (تابع)

- ⑫ عرض مستوي حجم الهواء
- عرض مستوي حجم الهواء، وينقسم إلى 7 مستويات، وانزلق للأيسر والأيمن لضبط حجم الهواء.
- ⑬ زر وضع مخرج الهواء
- ⑭ زر وظيفة تنقية الهواء بالبلازما *
- ⑮ زر تخفيض حجم الهواء

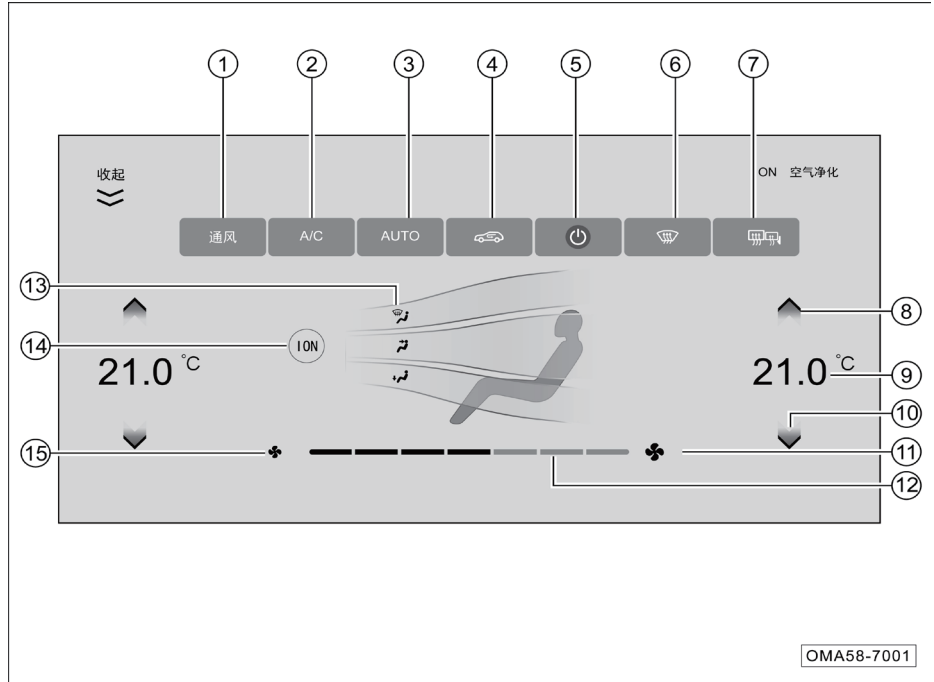

OMA58-7001

ملاحظة

درجة الحرارة المعروضة على شاشة العرض لنظام الصوت هي القيمة المستهدفة لدرجة الحرارة المحددة، وليس قيمة درجة الحرارة المقاسة في السيارة.

زر مكيف الهواء

انقر فوق زر مكيف نظام الصوت لبدء / إيقاف تشغيل ضاغط مكيف الهواء.

عندما تكون درجة الحرارة خارج السيارة أقل من 0 درجة مئوية، إذا تم تفعيل وظيفة مكيف الهواء والتبريد (إزالة الرطوبة)، فسوف يضيء المؤشر، ولكن قد لا يعمل الضاغط.

عندما يتم تمييز مفتاح مكيف الهواء، فهذا يعني أن هناك حاجة لتشغيل الضاغط (قد لا يتم تشغيل الضاغط).

عندما لا يتم تمييز مفتاح مكيف الهواء، فهذا يعني أنه ليست هناك حاجة لتشغيل الضاغط (يجب إيقاف تشغيل الضاغط).

زر تعديل درجة الحرارة

- ضبط درجة الحرارة في السيارة عن طريق النقر فوق الزر \wedge أو الزر \vee لنظام الصوت. اضغط مع الاستمرار على الزر \wedge أو الزر \vee (يعتبر أكثر من 0.5 ثانية ضغطًا طويلًا)، وتبدأ درجة الحرارة في التمرير، وحررها لإنهاء التمرير.

- يمكن ضبط درجة الحرارة عن طريق تمرير زر ضبط درجة الحرارة على الجانب الأيمن من لوحة العدادات لأعلى ولأسفل.

- درجة الحرارة المحددة تكون قابلة للتعديل من 18.5 درجة مئوية إلى 31.5 درجة مئوية بمقدار 0.5 درجة مئوية. عندما تكون درجة الحرارة المحددة أقل من 18.5 درجة مئوية، يتم عرض درجة الحرارة LO؛ وعندما تكون أعلى من 31.5 درجة مئوية، يتم عرض درجة الحرارة HI .

في الوضع التلقائي، عند دخول LO/HI، سيحافظ النظام على إمداد الهواء بحجم الهواء الكبير.

في الوضع التلقائي، من أجل الحصول على درجة الحرارة الداخلية الأكثر مثالية، نوصي بضبط درجة الحرارة على 25.0 درجة مئوية. وإذا لزم الأمر، يمكنك ضبط درجة الحرارة بنفسك.

زر التحكم في مكيف الهواء

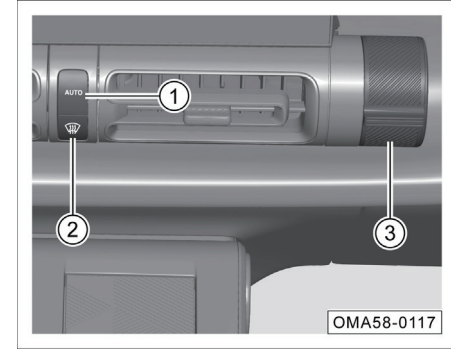



① زر AUTO/زر مفتاح مكيف الهواء (مناسب لنماذج مكيف الهواء التلقائي)

- زر مفتاح تشغيل / إيقاف مكيف الهواء (مناسب لنماذج مكيف الهواء اليدوي)

② زر إزالة الجليد/إزالة الضباب على الزجاج الأمامي

③ مقبض ضبط درجة الحرارة

ضبط حجم الهواء





1. انقر فوق زر  أو زر  لزيادة / تقليل حجم الهواء بمقدار وضع واحد. سيعرض نظام الصوت مستوى حجم الهواء المقابل.
2. اضبط مستوى صوت الهواء من خلال الزرين "4" و "-". على الجانب الأيسر من شاشة نظام الصوت.







في الوضع التلقائي، سيتحكم نظام مكيف الهواء تلقائياً في حجم الهواء، ويقوم بتشغيل الزر لتعديل حجم الهواء، وسيتم تغيير حالة النظام من الوضع التلقائي إلى الوضع اليدوي.

إيقاف تشغيل مكيف الهواء



انقر فوق زر  لنظام الصوت، واضغط على زر AUTO * و زر ON/OFF * في لوحة التحكم في مكيف الهواء في الصف الأمامي لإيقاف تشغيل نظام مكيف الهواء.



بعد إيقاف تشغيل نظام مكيف الهواء:

- انقر فوق زر  ، و زر  لنظام الصوت و زر  /  * دون تشغيل نظام مكيف الهواء.

- انقر فوق زر  ، أو زر  أو زر  أو زر  (زيادة حجم الهواء) أو زر  لنظام الصوت أو زر مكيف الهواء أو زر و زر AUTO * و زر تنقية الهواء بالبلازما*؛ اضغط على زر AUTO * أو زر ON/OFF * أو زر  على لوحة التحكم في مكيف الهواء في الصف الأمامي لتشغيل نظام مكيف الهواء.

دوران الهواء

من خلال النقر المستمر على زر  /  /  * لنظام الصوت، يمكن التبديل بين وضع دوران الهواء الداخلي ووضع دوران الهواء الخارجي ووضع الدوران الداخلي والدوران الخارجي التلقائي*.

-  دوران الهواء الداخلي: يدخل دوران الهواء في وضع الدوران الداخلي.
-  دوران الهواء الخارجي: يدخل دوران الهواء في وضع الدوران الخارجي.

 التحكم الآلي في دوران الهواء الداخلي والخارجي*: يتضمن نوعين من الدوران الداخلي التلقائي والدوران الخارجي التلقائي. وتتحكم هذه الوظيفة تلقائياً في وضع سحب مكيف الهواء وفقاً لدرجة الحرارة المحيطة وجودة الهواء خارج السيارة (مناسبة للموديلات المجهزة بمستشعر جودة الهواء AQS). وعندما تكون جودة الهواء خارج السيارة رديئة، يكون وضع التحكم في السحب هو الدوران الداخلي؛ وعندما تكون جودة الهواء خارج السيارة جيدة، يتم التحكم في وضع السحب تلقائياً وفقاً لدرجة الحرارة المحيطة.

ملاحظة

- ستؤدي حالة دوران الهواء الداخلي لفترة طويلة إلى تراكم ثاني أكسيد الكربون داخل السيارة، مما لا يفضي إلى بقاء السائق مستيقظاً.
- يمكن أن يؤدي استخدام دوران الهواء الداخلي في الطقس البارد أو الممطر بسهولة إلى ضباب نوافذ السيارة والتأثير على خط رؤية السائق، مما قد يؤدي إلى وقوع حوادث كبيرة.

4. نظام ومعدات التشغيل

إزالة الجليد وإزالة الضباب على الزجاج الخلفي

انقر فوق زر * (١) / (٢) لنظام الصوت لتشغيل وظيفة إزالة الجليد وإزالة الضباب على الزجاج الخلفي والتدفئة الكهربائية للزجاج الخلفي ومراة الرؤية الخلفية الخارجية*.

اضغط على الزر * (٣) / (٤) مرة أخرى لإيقاف تشغيل وظيفة إزالة الجليد وإزالة الضباب للزجاج الخلفي. إذا لم تقم بإيقاف تشغيل وظيفة إزالة الجليد وإزالة الضباب على الزجاج الخلفي يدويا، فسيتم إيقاف تشغيل هذه الوظيفة تلقائيا بعد 15 دقيقة من العمل المتواصل.

i النصيحة

- في حالة عدم بدء تشغيل المحرك، قد يؤدي الاستخدام طويل الأمد لوظيفة إزالة الجليد على الزجاج الخلفي إلى انخفاض جهد البطارية بشكل كبير، مما يؤدي إلى عدم القدرة على بدء تشغيل السيارة.
- في حالة انخفاض البطارية، من أجل ضمان أداء بدء التشغيل، ستكون وظيفة إزالة الجليد على الزجاج الخلفي محدودة.

ملاحظة

- عندما يتم ضبط درجة الحرارة على أبرد درجة حرارة، فإن استخدام وظيفة إزالة الجليد وإزالة الضباب قد يتسبب في حدوث ضباب على الجزء الخارجي من الزجاج الأمامي، مما يؤثر على خط رؤية السائق، مما قد يؤدي إلى وقوع حوادث كبيرة. عند استخدام وظيفة إزالة الجليد، نوصى بضغط درجة الحرارة على وضع ساخن أو دافئ.
- عند استخدام وظيفة إزالة الجليد وإزالة الضباب، إذا تم إيقاف تشغيل وظائف التبريد لمكيف الهواء يدويا، فسوف يتسبب ذلك في ضباب الزجاج الأمامي ويؤثر على خط رؤية السائق، مما قد يؤدي إلى وقوع حوادث كبيرة.
- عند استخدام وظيفة إزالة الجليد وإزالة الضباب، من أجل إزالة الجليد وإزالة الضباب بسرعة، يكون حجم الهواء الافتراضي أعلى من المستوي 5، وتكون ضوضاء مخرج الهواء كبيرة. وإذا كنت ترغب في تقليل الضوضاء، يمكنك تقليل حجم الهواء يدويا تحت فرضية ضمان خط رؤية السائق.

الوضع التلقائي*

من خلال النقر فوق زر AUTO على واجهة مكيف الهواء لنظام الصوت أو الضغط على زر AUTO على لوحة التحكم في مكيف الهواء في الصف الأمامي، يضيء ضوء الزر، ويقوم نظام مكيف الهواء بتشغيل وضع التشغيل التلقائي بالكامل. وسيتم التحكم في الوظائف التالية تلقائيا وفقا لدرجة الحرارة المحددة:

- درجة حرارة الهواء المخرج
- حجم الهواء في مخرج الهواء
- وضع مخرج الهواء
- وضع دوران الهواء
- حالة عمل وظيفة التبريد لمكيف الهواء
- حالة عمل جهاز تنقية الهواء بالبالزما

انقر فوق زر (٥) ، أو زر (٦) أو زر (٧) للخروج من الوضع التلقائي لنظام مكيف الهواء.

إزالة الجليد وإزالة الضباب على الزجاج الأمامي

اضغط على زر (٨) على لوحة التحكم في مكيف الهواء في الصف الأمامي أو انقر فوق الزر الناعم (٩) لنظام الصوت، ويضيء ضوء الزر، ويتم تشغيل وظيفة إزالة الجليد وإزالة الضباب على الزجاج الأمامي.

اضغط على الزر (١٠) مرة أخرى، ينطفئ ضوء الزر، وأوقف تشغيل وظيفة إزالة الجليد وإزالة الضباب على الزجاج الأمامي، ويعود إلى الحالة قبل إجراء إزالة الجليد؛ أو اضغط على زر AUTO للدخول إلى الوضع التلقائي، يمكنك أيضا إيقاف تشغيل وظيفة إزالة الجليد وإزالة الضباب على الزجاج الأمامي.

وضع مخرج الهواء

انقر فوق واجهة التحكم في مكيف الهواء لنظام الصوت أو شريط الأدوات في الجزء السفلي من شاشة العرض لنظام الصوت وانقر فوق زر وضع مخرج الهواء لضبط وضع مخرج الهواء الأمامي. يتحول نظام الصوت إلى واجهة التحكم في نظام مكيف الهواء، وينقر فوق الزر **نم** لتبديل وضع مخرج الهواء يدويا؛ وفي الوضع التلقائي، سيتحكم نظام مكيف الهواء تلقائيا في وضع مخرج الهواء؛ وعندما يتم تشغيل الزر الناعم **نم**، سيخرج النظام من الوضع التلقائي.

عند الاختيار يدويا من خلال واجهة التحكم في مكيف الهواء، انقر فوق الزر الناعم **نم** للتبديل بين أوضاع مخرج الهواء التالية:

- **نم** وضع النفخ للوجه: يتم نفخ الهواء من مخرج الهواء على لوحة العدادات..
- **نم** وضع النفخ للوجه والقدمين: يتم نفخ الهواء من مخرج الهواء على لوحة العدادات ومخرج الهواء في مساحة القدمين.
- **نم** وضع النفخ القدمين: يتم نفخ الهواء من مخرج الهواء في مساحة القدمين.

- **نم** وضع النفخ القدمين والزجاج الأمامي: يتم نفخ الهواء من مخرج الهواء لإزالة الجليد على الزجاج الأمامي ومخرج الهواء في مساحة القدمين.
- **نم** وضع النفخ للزجاج الأمامي: يتم نفخ الهواء من مخرج الهواء لإزالة الجليد على الزجاج الأمامي.

النصيحة

- يتم استخدام وضع النفخ للوجه والقدمين بشكل أساسي في الربيع والخريف عندما تكون درجة الحرارة خارج السيارة أقل قليلا. **نم** لذلك، فإن درجة حرارة مخرج الهواء العلوي أقل قليلا من درجة حرارة مخرج الهواء السفلي، وهي ظاهرة طبيعية.
- يمكنكم ضبط درجة الحرارة المريحة لجسمكم عن طريق ضبط وضع مخرج الهواء وضبط درجة الحرارة وما إلى ذلك.
- من أجل ضمان أن نظام مكيف الهواء يمكنه التحكم تلقائيا بشكل فعال في جميع أوضاع مخرج الهواء، يرجى ترك جميع مخارج الهواء في السيارة مفتوحة.
- في ظل بداية التشغيل الباردة في فصل الشتاء، سينتقل الوضع التلقائي تدريجيا من وضع النفخ للزجاج الأمامي.

تنقية الهواء بالبلازما *

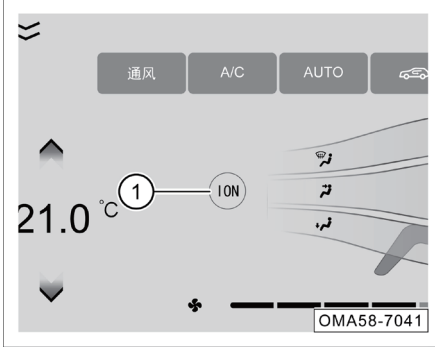

احول نظام الصوت إلى واجهة التحكم في نظام مكيف الهواء، وانقر فوق زر تنقية الهواء بالبلازما **1**، ويقوم نظام مكيف الهواء بتشغيل جهاز تنقية الهواء بالبلازما. يمكن أن تنتج الأيونات السالبة، تتحلل بشكل فعال الغازات الضارة مثل الفورمالدهيد والبنزين في السيارة، وتنقية الهواء في السيارة.

انقر فوق زر تنقية الهواء بالبلازما **1** مرة أخرى، ويقوم نظام مكيف الهواء بإيقاف تشغيل جهاز زر تنقية الهواء بالبلازما.

4. نظام ومعدات التشغيل

مخرج الهواء الخلفي*

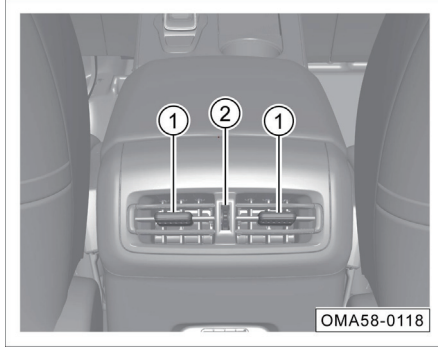

- قم بتبديل المزلاج ① لضبط اتجاه الهواء المخرج.
- أدر المقبض ② لضبط حجم الهواء أو إغلاق مخرج الهواء.

مخرج الهواء المركزي على لوحة العدادات

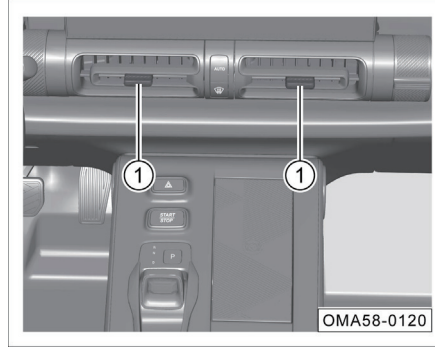

- قم بتبديل المزلاج ① لضبط اتجاه الهواء المخرج أو إغلاق مخرج الهواء.

4.5.3 مخرج الهواء لمكيف الهواء

مخرج الهواء على لوحة العدادات

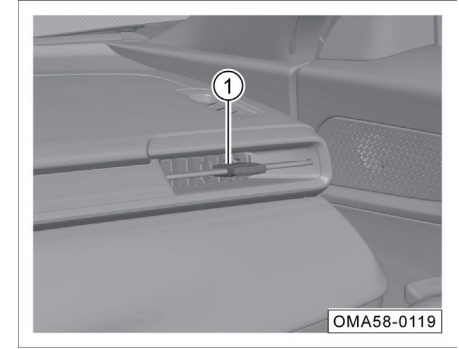

- قم بتبديل المزلاج ① لضبط اتجاه الهواء المخرج أو إغلاق مخرج الهواء.

4.6 نظام الصوت

4.6.1 زر التحكم على الجانب الأيمن من عجلة القيادة*

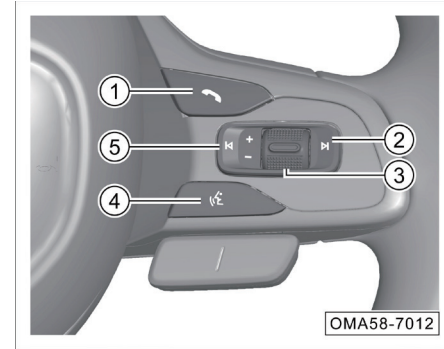

① زر الرد/الانتهاء

- عندما يكون هناك مكالمة وارادة من نظام الاتصال بالبلوتوث، يمكنك الضغط على هذا الزر لفترة قصيرة للرد.
- عندما يكون هناك مكالمة وارادة من نظام الاتصال بالبلوتوث، يمكنك الضغط مع الاستمرار على هذا الزر للإنهاء.
- عندما لا يكون هناك مكالمة وارادة من نظام الاتصال بالبلوتوث، يمكنك الضغط على هذا الزر للدخول إلى واجهة الاتصال بالبلوتوث.
- عندما لا يكون جهاز البلوتوث متصلا، اضغط لفترة قصيرة على الزر للدخول إلى واجهة إعدادات البلوتوث.

② زر تبديل الأغنية/القناة التالية

- في وضع الراديو، اضغط على هذا الزر لفترة قصيرة، وستبحث محطة الراديو تلقائيا عن الترددات العالية. وعند مواجهة محطة راديو صالحة، سيتوقف البحث تلقائيا وسيبدأ التشغيل.
- عند تشغيل مصدر الوسائط، اضغط على هذا الزر لفترة قصيرة للتحويل إلى صوت تالي.
- ③ زر تبديل مصدر الصوت/ زر ضبط مستوى الصوت / زر كتم الصوت
- اضغط على هذا الزر لفترة قصيرة على التوالي، يمكنك التبديل حسب الترتيب التالي: USB ← AM ← FM ← موسيقى البلوتوث ← FM.
- اضغط مع الاستمرار على هذا الزر لكتم صوت مصدر الوسائط، ثم اضغط مع الاستمرار على هذا الزر لإلغاء كتم الصوت بعد كتم الصوت.
- احول هذا الزر لأعلى / لأسفل لضبط مستوى الصوت.

④ زر الصوت

- يتم توصيل الهاتف المحمول بنظام الصوت، بعد تفعيل وظيفة CarPlay أو Easy Connection ، اضغط لفترة قصيرة على هذا الزر لتفعيل صوت CarPlay أو Easy Connection ، واضغط لفترة قصيرة عليه مرة أخرى لإنهاء الصوت.

⑤ زر تبديل الأغنية / القناة السابقة

- في وضع الراديو، اضغط على هذا الزر لفترة قصيرة، وستبحث محطة الراديو تلقائيا عن الترددات المنخفضة، وعندما تواجه محطة راديو صالحة، ستتوقف عن البحث تلقائيا وتبدأ التشغيل.
- عند تشغيل مصدر الوسائط، اضغط على هذا الزر لفترة قصيرة للتحويل إلى صوت سابق.

4. نظام ومعدات التشغيل

4.6.2 العمليات الأساسية

- ① منطقة البطاقة الذكية
 - انقر فوق البطاقة للدخول بسرعة إلى واجهة الوظيفة المقابلة.
- ② اسحب منطقة عرض القائمة لأسفل
 - اسحب لأسفل للدخول إلى واجهة التحكم في شريط القائمة المنسدلة.
- ③ منطقة المشهد الذكي
 - تشمل منطقة المشهد الذكي نموذج السيارة ومشاهد مكيف الهواء (التبريد السريع والتدفئة السريعة) وتبديل وضع القيادة وتبديل الخلفية.
- ④ شريط حالة النظام
 - يعرض "الوقت" و"اتصال بلوتوث" وإلخ، وانقر فوق الرمز للدخول إلى واجهة الوظيفة المقابلة.
- ⑤ شريط الأدوات السفلي
 - زر Home: انقر للعودة إلى الواجهة الرئيسية.
 - زر قائمة النظام: انقر للدخول إلى واجهة قائمة التطبيق.



سيارتي



بعد تشغيل نظام الصوت العمل بشكل طبيعي، انقر فوق نموذج السيارة منطقة المشهد الذكي للواجهة الرئيسية أو الزر الناعم "سيارتي" في واجهة قائمة التطبيق للدخول إلى واجهة وظيفة سيارتي.

يمكن ضبط " التحكم في الفتح والإغلاق (الستارة الواقية من الشمس*، نافذة السيارة*)" و"الكابينة (تهوية المقعد* وتعديل مرآة الرؤية الخلفية الخارجية*)" و "تأثير الإضاءة*".

شريط القائمة المنسدلة

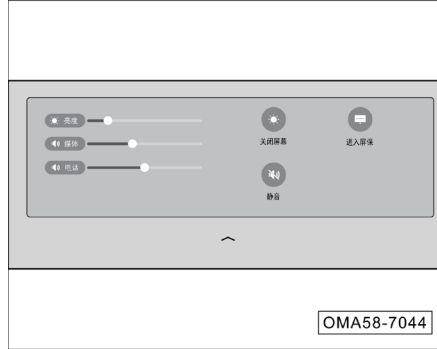

اسحب لأسفل من أعلى الشاشة (شريط القائمة المنسدلة) لإظهار القائمة المنسدلة. يمكنك النقر فوق زر أو التمرير لأعلى لإغلاق شريط القائمة المنسدلة. في واجهة شريط القائمة المنسدلة، إذا لم تكن هناك عملية، فسيتم إغلاق القائمة المنسدلة تلقائياً بعد فترة من الوقت.

انقر فوق زر الوظيفة في شريط القائمة المنسدلة لتشغيل / إيقاف الوظيفة المقابلة، أو أدخل واجهة الوظيفة المقابلة.

- زر لوحة التحكم في القيادة انقر للدخول إلى لوحة التحكم في القيادة.

- عرض معلومات مكيف الهواء / منطقة شريط التحكم: يعرض معلومات مكيف الهواء الحالية، انقر فوق منطقة مكيف الهواء للدخول إلى واجهة إعداد مكيف الهواء.

⑥ واجهة قائمة التطبيق

- انقر فوق زر القائمة في شريط الأدوات في الجزء السفلي من سطح المكتب للدخول إلى واجهة قائمة التطبيق المفصلة للنظام.

ضبط الوقت

- يقوم بضبط الوقت من خلال "الإعدادات-إعدادات النظام-الإعدادات الأساسية-الوقت والتاريخ".

i النصيحة

- الوظائف والتطبيقات التي تدعمها CarPlay تخضع للإعلان على موقع أبل الرسمي. وفقاً للمعلومات التي أعلنتها شركة أبل في عام 2019، فإن وظيفة Apple CarPlay تدعم هواتف أبل المحمولة أعلاه أي فون 5.
- عند استخدام CarPlay، يرجى التأكد مما إذا كان يتم تشغيل وظيفة CarPlay في إعدادات أي فون-العام- فيود الوصول، وإلا سيتم استخدام أي فون كـ iPod فقط ولا يمكن استخدام Apple CarPlay.
- يرجى استخدام كابل بيانات أي فون الأصلي، وإلا فإنه قد لا يمكن الاتصال.

الطريقة الثانية:

- قم بتشغيل البلوتوث على الهاتف المحمول، وفي نفس الوقت ابحث عن جهاز الهاتف المحمول في واجهة اتصال البلوتوث على الجهاز على السيارة، وانقر فوق جهاز الهاتف المحمول، وحدد CarPlay للاتصال اللاسلكي في واجهة مربع الاختيار بعد نجاح الاتصال.
العودة إلى نظام الجهاز على السيارة للتشغيل
- انقر فوق الرمز "GAC" لواجهة قائمة التطبيق CarPlay للعودة إلى نظام الجهاز على السيارة.
- انقر فوق رمز CarPlay في واجهة قائمة التطبيق لنظام الصوت للدخول إلى ربط الهاتف المحمول CarPlay مرة أخرى.

CarPlay



CarPlay يسمح لكم باستخدام الملاحة وإجراء المكالمات وإرسال واستقبال الرسائل والاستمتاع بالموسيقى مع الاستمرار في التركيز على القيادة.
الطريقة الأولى:

- قم بتوصيل منفذ USB للهاتف المحمول بالمضيف باستخدام كابل USB ل. وبعد نجاح الاتصال، سيتم نقل النظام تلقائياً إلى واجهة CarPlay الرئيسية. يتم تمييز رمز "Apple CarPlay" على واجهة النظام.

الطريقة الأولى:

- قم بتوصيل هواتف أندرويد التي تدعم وظيفة Easy Connection بواجهة USB للمضيف بكابل بيانات، انقر فوق رمز Easy Connection على الجهاز على السيارة للدخول، والاتصال تلقائياً بـ Easy Connection.

الطريقة الثانية:

- انقر فوق الرمز Easy Connection للدخول إلى واجهة الاتصال، ومسح رمز الاستجابة السريعة بالهاتف المحمول، وثم قم بإجراء اتصال لاسلكي.

العودة إلى نظام الجهاز على السيارة للتشغيل

- انقر فوق الرمز  على واجهة نظام Easy Connection للعودة إلى نظام السيارة.

- انقر فوق الرمز "Easy Connection" في واجهة القائمة تطبيق نظام الصوت للدخول Easy Connection مرة أخرى.

Easy Connection



يتيح لكم الربط البيئي للهاتف المحمول Easy Connection استخدام وظائف مثل الملاحة وإجراء المكالمات الهاتفية والاستمتاع بالموسيقى واسقاط شاشة الهاتف المحمول مع التركيز على القيادة. إذا لم يتم تركيب تطبيق Easy Connection على الهاتف المحمول، ابحث عن تطبيق Easy Connection من خلال متجر تطبيقات الهاتف المحمول أو مسح رمز الاستجابة السريعة على الجهاز على السيارة لتحميل البرنامج.

4. نظام ومعدات التشغيل

4.6.3 الراديو

أدخل واجهة تشغيل الراديو بالطرق التالية:

- انقر فوق بطاقة "محطة الراديو" من خلال الواجهة الرئيسية للدخول إلى واجهة تشغيل الراديو.
- اضغط باستمرار على زر مفتاح مصدر الصوت على الجانب الأيمن من عجلة القيادة للتبديل إلى واجهة تشغيل الراديو.
- انقر فوق الزر الناعم "محطة الراديو" من خلال واجهة قائمة التطبيق للدخول إلى واجهة تشغيل الراديو.

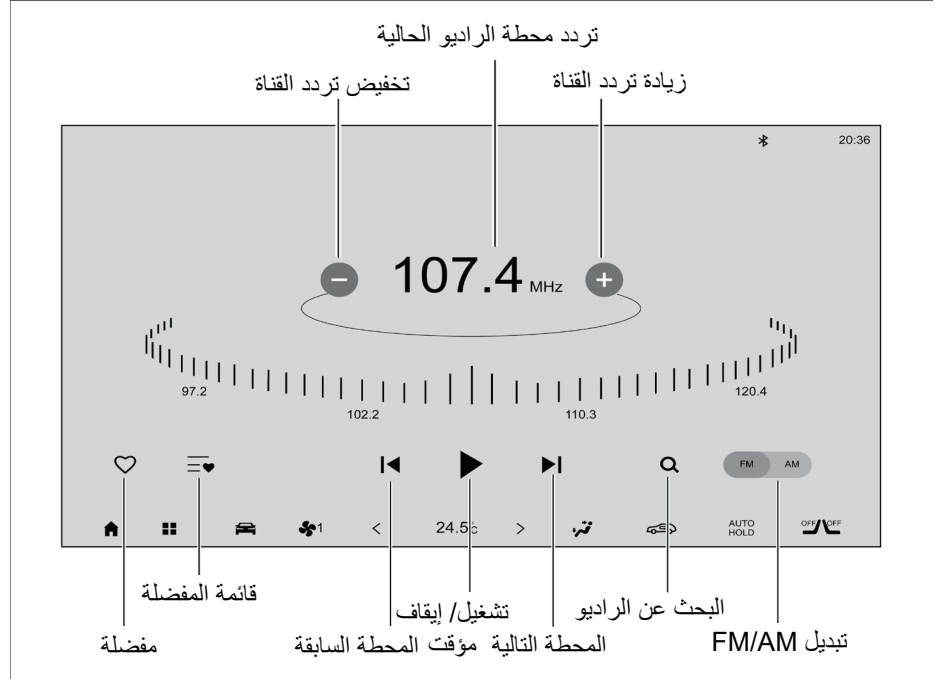

4.6.4 الموسيقى المحلية

أدخل واجهة تشغيل الموسيقى المحلية بالطرق التالية:

- انقر فوق بطاقة "الوسائط" في الواجهة الرئيسية للدخول إلى واجهة الموسيقى المحلية.
- اضغط باستمرار على زر مفتاح مصدر الصوت على الجانب الأيمن من عجلة القيادة للتبديل إلى واجهة الموسيقى المحلية.
- أدخل واجهة الموسيقى المحلية بالنقر فوق الزر الناعم "الموسيقى المحلية" في واجهة قائمة التطبيق.

النصيحة i

نظام الصوت يدعم أجهزة USB بتنسيق FAT16/32 و exFAT و NTFS فقط، ويدعم الموسيقى بلا فقدان.

اختيار مصدر الصوت

إعدادات مؤثرات الصوت

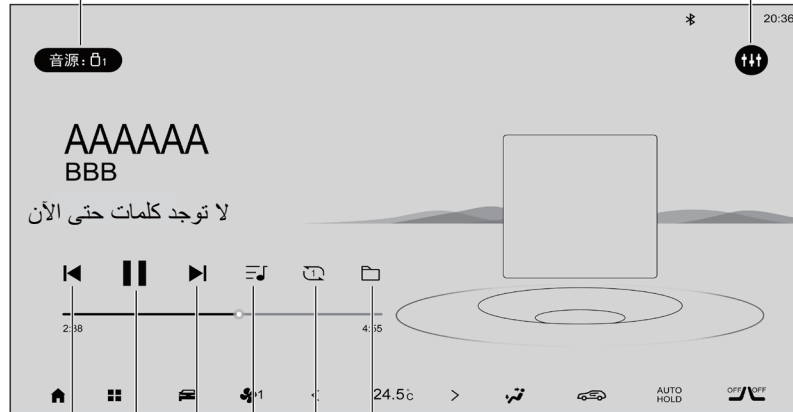

زر تشغيل/
إيقاف مؤقت

قائمة التشغيل

مدخل البحث

الأغنية السابقة

الأغنية التالية

وضع الدورة

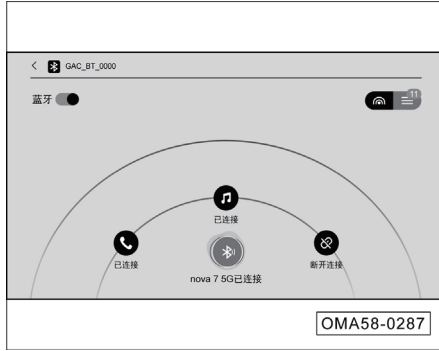

بعد توصيل البلوتوث، يتم تمييز رمز شريط الحالة ويتم عرض اسم جهاز البلوتوث المتصل في واجهة اتصال البلوتوث:

- انقر فوق الزر الناعم **تتم المزامنة** لمزامنة أرقام الهواتف المحمولة وجهات الاتصال والمعلومات الأخرى.
- انقر فوق الزر الناعم **تمت المزامنة** لمزامنة معلومات اسم الأغنية التي يمكن تشغيلها خلال موسيقى البلوتوث.
- انقر فوق الزر الناعم **قطع الاتصال** لقطع اتصال البلوتوث.

- إذا لم يكن هناك جهاز بلوتوث متصل، فقم بالدخول إلى واجهة اتصال البلوتوث حسب الطريقة أعلاه.

- بعد النقر فوق الزر الناعم "مفتاح البلوتوث" **التشغيل** ووظيفة البلوتوث، سيبحث الجهاز على السيارة تلقائياً عن أجهزة البلوتوث المحيطة. واجهة اتصال البلوتوث يكون لديها وضعي العرض "الرادار" و"القائمة".

وضع عرض الرادار

- جهاز البلوتوث: يعرض اسم جهاز بلوتوث قريب يمكن توصيلها، حدد الجهاز المطلوب للتوصيل وانقر فوقه لإجراء اتصال البلوتوث.

- تبديل وضع عرض القائمة: انقر فوق الزر الناعم **التبديل** إلى وضع القائمة. والرقم المعروض في وضع القائمة هو عدد أجهزة البلوتوث التي يمكن توصيلها في المنطقة المحيطة.

وضع عرض القائمة

- جهاز البلوتوث: عرض أجهزة بلوتوث يمكن توصيلها في المنطقة المحيطة وعرضها في نمط القائمة.

- تبديل وضع عرض الرادار: انقر فوق الزر الناعم **التبديل** إلى وضع عرض الرادار لعرض عدد أجهزة البلوتوث التي يمكن توصيلها في المنطقة المحيطة.

4.6.5 وظيفة البلوتوث

أدخل وضع البلوتوث بالطرق التالية:

- انقر فوق الزر الناعم "الهاتف" في واجهة قائمة التطبيق للدخول إلى وضع البلوتوث.
- انقر فوق بطاقة "هاتف البلوتوث" في الواجهة الرئيسية لوضع البطاقة للدخول إلى وضع البلوتوث.
- انقر فوق رمز شريط الحالة **في** في الزاوية اليمنى العليا من واجهة نظام الصوت للدخول إلى وضع البلوتوث.
- اضغط على الزر **الموجود** على الجانب الأيمن من عجلة القيادة للدخول في وضع البلوتوث.



4.6.6 مقعد أمان الطفل للبلوتوث الذكية*

توصيل مقعد البلوتوث

اربط حزام الأمان لمقعد البلوتوث، وقم بتشغيل مفتاح البلوتوث في واجهة إعدادات البلوتوث، والتحقق من أجهزة البلوتوث المتاحة، ويمكنك ان ترى جهاز "Welldon_xxxxxx".

- انقر فوق جهاز "Welldon_xxxxxx" للاتصال. وبعد نجاح الاتصال، سيظهر أنه متصل.
- انقر فوق "قطع الاتصال" لفصل وظيفة أمان الطفل لمقعد البلوتوث.
- انقر فوق "تجاهل الجهاز" لعرض نافذة تأكيد تجاهل أجهزة البلوتوث، انقر فوق "إلغاء" لإبقاء توصيل جهاز بلوتوث، زانقر فوق "تأكيد" لقطع توصيل جهاز البلوتوث، وتتم إزالة جهاز بلوتوث "Welldon_xxxxxx" من القائمة.

عندما يترك الطفل المقعد لفترة من الوقت، البلوتوث سوف تذهب إلى النوم، وطريقة استيقاظ البلوتوث مرة أخرى:

- قم بتشغيل مفتاح الوسادة يدويا.
- أعد تشغيل الجهاز.

النصيحة i

- وظيفة الاتصالات لمقعد أمان الطفل لمقعد البلوتوث الذكية هي مناسبة فقط لنموذج مخصص لويلدون - GAC .
- عندما يتم توصيل جهاز بلوتوث "Welldon_xxxxxx" بنجاح لأول مرة، سيقوم النظام تلقائيا الاتصال في المرة القادمة التي تحتاج إلى استخدامها.

إنذار مقعد البلوتوث



أثناء الاستخدام العادي لمقعد البلوتوث، إذا تم فك حزام الأمان، فستظهر واجهة نظام الصوت معلومات الإنذار " لم يتم ربط حزام أمان الطفل. لضمان سلامة الأطفال، يرجى ربط حزام الأمان"، وكانت موجودة دائما. بعد تثبيت حزام الأمان، تختفي نافذة الإنذار المنبثقة.

4. نظام ومعدات التشغيل

4.6.7 الإعدادات

من خلال الزر الناعم "الإعدادات" في قائمة التطبيق، أدخل واجهة إعدادات النظام. انقر فوق الخيار للتحديد، انقر فوق شريط التمرير لتعيين التشغيل / إيقاف التشغيل وسحب شريط التقدم للضبط.

إعدادات المجموعة	الوظيفة	الوظيفة	إعدادات اختيارية
اتصال الجهاز	البلوتوث	اسم الجهاز	/
		مفتاح البلوتوث	التشغيل/ إيقاف التشغيل
		اتصال تلقائي	التشغيل/ إيقاف التشغيل
		مزامنة جهات الاتصال تلقائياً	التشغيل/ إيقاف التشغيل
		قائمة الأجهزة المقترنة	/
القيادة الذكية ADiGO	مساعدة السلامة النشطة ADiGO	إضافة جهاز جديد	/
		تحذير الاصطدام الأمامي*	التشغيل/ إيقاف التشغيل (بعيد/ متوسط/ قريب)
		مساعدة الفرامل النشطة*	التشغيل/ إيقاف التشغيل
		مساعدة مغادرة المسار*	التشغيل/ إيقاف التشغيل (انعطاف / تحذير / انعطاف وتحذير)
		التعرف على علامة حد السرعة*	التشغيل/ إيقاف التشغيل
		التحكم الذكي في حد السرعة*	التشغيل/ إيقاف التشغيل
		عرض المسافة الطولية للسيارة في المقدمة*	التشغيل/ إيقاف التشغيل
		التجنب الذكي*	التشغيل/ إيقاف التشغيل
		تذكر وضع القيادة الحالي	التشغيل/ إيقاف التشغيل
الشاشيه والقوة	الشاشيه والقوة		

4. نظام ومعدات التشغيل

إعدادات اختيائية	الوظيفة	الوظيفة	إعداد المجموعة
التشغيل/ إيقاف التشغيل	الضوء الأمامي المرتفع الذكي*	الإضاءة الخارجية	
التشغيل/ إيقاف التشغيل	تأخر إيقاف تشغيل المصابيح الأمامية		
جميع الأبواب/ باب السائق فقط	إلغاء القفل عن بعد	أقفال النوافذ على الأبواب	ملحقات الجسم
التشغيل/ إيقاف التشغيل	إلغاء القفل التلقائي عند إيقاف تشغيل المحرك		
التشغيل/ إيقاف التشغيل	القفل النشط الذكي		
التشغيل/ إيقاف التشغيل	إلغاء القفل النشط الذكي		
التشغيل/ إيقاف التشغيل	القفل حسب السرعة		
إيقاف/تشغيل دون صافرة / تشغيل وصافرة	فتح غطاء صندوق السيارة الخلفي عن طريق الحث *		
التشغيل/ إيقاف التشغيل	إغلاق النافذة تلقائياً عند قفل السيارة*		
التشغيل/ إيقاف التشغيل	مقبض الباب المخفي الكهربائي	مراة الروية الخلفية الخارجية*	
التشغيل/ إيقاف التشغيل	طي مراة الروية الخلفية الخارجية تلقائياً		
حجم الهواء المنخفض / حجم الهواء المتوسط / حجم الهواء المرتفع	حجم الهواء في الوضع التلقائي *	مكيف الهواء	
التشغيل/ إيقاف التشغيل	التحكم الذكي في الدوران الداخلي والخارجي*	ملحقات أخرى	
التشغيل/ إيقاف التشغيل	المسحة التلقائية*		
وضع صيانة المسحة	وضع صيانة المسحة	التحكم المركزي	شاشة العرض
/	سطوح شاشة التحكم المركزي		
5 ثوان/10 ثوان/15 ثانية/30 ثانية	مدة الاحتفاظ بواجهة مكيف الهواء		
اختيار خلفية جديدة	خلفية سطح المكتب	العدادات	
/	سطوح العدادات		

4. نظام ومعدات التشغيل

إعدادات اختيارية	الوظيفة	الوظيفة	إعدادات المجموعة
/	حجم صوت الوسائط	صوت النظام	إعدادات مؤثرات الصوت
/	حجم صوت الهاتف		
التشغيل/ إيقاف التشغيل	مؤثرات الصوت DTS *		
صوت طبيعية / صوت شخص / صوت ذو تردد منخفض مضخم / راحة هادئة	DTS وضع مؤثرات الصوت (1*)		
وضع السائق / وضع جميع الركاب	أفضل موضع الاستماع*		
كلاسيك / يوب / جاز / روك / مخصص	وضع المعادل (2)		
10~10-	الصوت ذو التردد المرتفع*		
10~10-	الصوت ذو التردد المتوسط*		
10~10-	الصوت ذو التردد المنخفض *		
إعادة التعيين	مجال الصوت*		
التشغيل/ إيقاف التشغيل	الصوت حسب السرعة		
التكفي / دون تغيير	حجم صوت بدء التشغيل		
دون تغيير / تخفيض / كتم الصوت	نغمة وسائط تحذير مساعدة القيادة		
التشغيل/ إيقاف التشغيل	نغمة الغاء القفل/ القفل	المؤثرات الصوتية التفاعلية	
الحديثة / الرجعية / مغلقة	نغمة الزر		
التشغيل/ إيقاف التشغيل	واجهة المؤثرات الصوتية		

4. نظام ومعدات التشغيل

إعدادات اختياريّة	الوظيفة	الوظيفة	إعداد المجموعة
الإعداد	الوقت والتاريخ	الإعدادات الأساسية	إعدادات النظام
التشغيل/ إيقاف التشغيل	نظام 24 ساعة		
الصينية / الإنجليزية / العربية / الإندونيسية / الإسبانية	إعدادات اللغة		
/	إصدار النظام	معلومات النظام	
/	مساحة التخزين		
استعادة	استعادة الإعدادات الافتراضية		

- ملاحظة: (1) عندما يتم تعيين مؤثرات الصوت DTS إلى "التشغيل"، يمكنكم اختياره.
(2) عندما يتم تعيين مؤثرات الصوت DTS إلى "إيقاف التشغيل"، يمكنكم اختياره.

i النصيحة

- يرجى استخدام زر الاتصال في حالات الطوارئ فقط عند الضرورة.
- يتم كتابة رقم هاتف جهة الاتصال في حالات الطوارئ الذي حددته عند شراء السيارة.

زر الاتصال في حالات الطوارئ

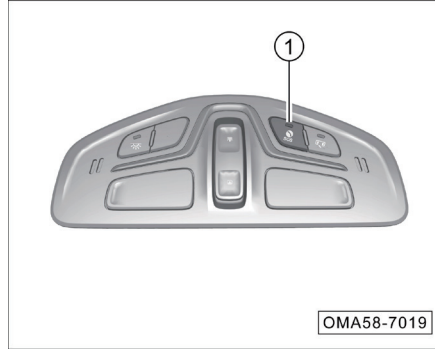

- زر SOS ①: اضغط مع الاستمرار (3 ثانية)، انترنت سيارات GAC ينشط وظيفة طلب المساعدة في حالات الطوارئ اليدوي، ويتصل بهاتف الاتصال في حالات الطوارئ.

4.7 الإنقاذ في حالات الطوارئ

تشمل وظائف الإنقاذ في حالات الطوارئ طلب المساعدة التلقائي في الاصطدام وطلب المساعدة اليدوي في حالات الطوارئ. طلب المساعدة التلقائي هو وظيفة سيتم تشغيلها تلقائياً بواسطة انترنت السيارات GAC في بعض الحالات، بينما يجب تشغيل طلب المساعدة اليدوي في حالات الطوارئ عن طريق الضغط يدويًا على زر الاتصال في حالات الطوارئ. يمكن لكل من وظائف طلب المساعدة التلقائي وطلب المساعدة اليدوي في حالات الطوارئ الاتصال بجهات اتصال الطوارئ. - طلب المساعدة التلقائي: إذا تعرضت السيارة لتصادم عرضي وانفجرت الوسادة الهوائية، فإن انترنت سيارات GAC ستنشط وظيفة طلب المساعدة التلقائي عند الاصطدام وتتصل تلقائياً بهاتف جهة الاتصال في حالات الطوارئ المحدد.

- طلب مساعدة الطوارئ اليدوي: عندما لا تعمل وظيفة طلب المساعدة التلقائي، يمكنكم أيضاً الضغط يدويًا على زر الاتصال في حالات الطوارئ لتنفيذ وظيفة طلب المساعدة اليدوي في حالات الطوارئ، ثم قم بالاتصال بهاتف الاتصال في حالات الطوارئ.

5.1 بدء التشغيل والقيادة

5.1.1 مفتاح بدء التشغيل

طريقة بدء التشغيل هذه هي بداية طارئة مؤقتة، ويرجى استبدال بطارية مفتاح التحكم عن بعد الذكي في أقرب وقت ممكن.

عندما يكون ذراع ناقل الحركة في وضع P ويتم دوس دواسة الفرامل، اضغط على مفتاح بدء التشغيل لبدء تشغيل المحرك.

عندما يكون مقبض ذراع الحركة في الوضع "P" ولم يتم الضغط على دواسة الفرامل، اضغط على مفتاح التشغيل لتبديل تسلسل الأوضاع "OFF → ACC → ON → OFF".

وضع Limhome

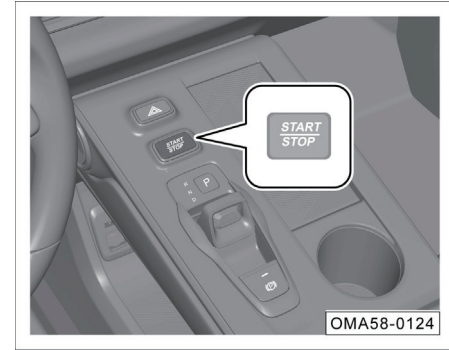
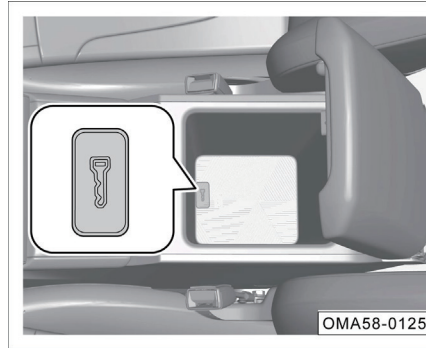

عندما يتم الكشف عن مفتاح التحكم عن بعد الذكي في السيارة فقط، يمكن تشغيل مفتاح بدء التشغيل (زر STAR T STOP).

إذا كانت طاقة بطارية مفتاح التحكم عن بعد الذكي منخفضة وشاشة العرض لمجموعة العدادات تعرض "لم يتم الكشف عن مفتاح"، يمكنك وضع مفتاح التحكم عن بعد الذكي أفقياً في علامة المفتاح في الجزء السفلي من صندوق مسند الذراع المركزي في الصف الأمامي، ثم اضغط على مفتاح بدء التشغيل للتبديل إلى وضع ACC أو وضع ON، أو قم بدوس دواسة الفرامل واضغط على مفتاح بدء التشغيل لبدء تشغيل المحرك.

تحذير 
<ul style="list-style-type: none"> ● لا تبدأ تشغيل المحرك لفترة طويلة في المناطق سينة التهوية أو الغرف المغلقة. لأن عادم المحرك يحتوي على الغازات الضارة، سيجعل الناس غيبوبة أو حتى الموت بسبب الاختناق. ● اترك المركبة في حالة غير مراقب أثناء تشغيل المحرك. ● لا تقم ببدء تشغيل المحرك باستخدام جهاز بدء التشغيل المساعد. إلا، قد يؤدي الي الانفجار أو تشغيل المحرك بسرعة عالية، مما يؤدي الي وقوع إصابة شخصية حتى وفاة.

ملاحظة 
<ul style="list-style-type: none"> ● ايجوز أن وقت بدء تشغيل المحرك يكون أكثر من 15 ثانية، وإذا فشل في بدء تشغيل المحرك، انتظر حوالي 30 ثانية، وحاول مرة أخرى. ● لا تقم بتشغيل المحرك بسرعة عالية أو بحمولة زائدة عن طريق دوس دواسة الوقود بشكل سرعي بعد بدء تشغيل المحرك، الا ذلك يؤدي الي تلف المحرك بسهولة. ● إذا كانت نقصت طاقة البطارية، ولا يمكن بدء تشغيل المحرك، يمكن محاولة بدء تشغيل المحرك من خلال التوصيل بالمركبة الأخرى بالكابلات. => انظر الصفحة 244 ● يحظر تشغيل المحرك عن طريق الدفع أو الجر.

5.1.2 بدء تشغيل المحرك

- أحضر مفتاح التحكم عن بعد الذكي إلى السيارة.
- قم بالتأكد من يكون ذراع ناقل الحركة في P أو N.
- قم بدوس دواسة الفرامل.
- اضغط على مفتاح بدء التشغيل لبدء تشغيل المحرك.

i النصيحة
<p>إذا كان يقوم ببدء تشغيل المحرك في حالة باردة، ينبغي تشغيل المحرك كاملاً للتسخين المسبق قبل القيادة. في الوقت نفسه، لأن ذراع الصمام يأخذ بضع ثوان لتحقيق ضغط العمل الطبيعي، قد ينتج ضوضاء التشغيل، وهو ظاهرة طبيعية، ولا داعي للقلق.</p>

5.1.3 إيقاف تشغيل المحرك

- قم بوقف السيارة وتطبيق فرامل الانتظار.
- يتم تحويل ذراع ناقل الحركة في وضع P.
- حرر دواسة الفرامل، واضغط على مفتاح بدء التشغيل، وأوقف تشغيل المحرك.

i النصيحة

بعد إيقاف تشغيل المحرك، قد تظل مروحة الرادياتير تعمل لفترة من الوقت.

إيقاف التشغيل في الطوارئ

- أثناء عملية القيادة، اضغط على مفتاح بدء التشغيل باستمرار أو اضغط على مفتاح بدء التشغيل ثلاث مرات، يتحول مفتاح بدء التشغيل من وضع "ON" إلى وضع "ACC" لإيقاف تشغيل المحرك في حالة الطوارئ.
- لا تقم بإعادة تشغيل المحرك في غضون بضعة ثوان بعد إيقاف تشغيل المحرك في حالة الطوارئ.
- بعد تحويل ذراع ناقل الحركة في P أو N، اضغط على مفتاح بدء التشغيل لبدء تشغيل السيارة.

تحذير

يمنع منعاً باتاً على إيقاف تشغيل السيارة بشكل عاجل في ظل ظروف القيادة العادية، إلا قد يتسبب بسهولة في تلف السيارة. حماية السلامة وفشل التوجيه المعزز والحوادث المرورية.

احتياطات وقوف السيارة

- عند وقوف السيارة، قم بتحويل ذراع ناقل الحركة في P أو N والانتباه إلى ما يلي:
- قم بإيلاء الاهتمام لاتجاه المركبة، لا تجعل العادم يرش إلى النبات، إلا يؤدي الي تلف الحزام الأخضر.
 - قم بوقوف المركبة على الطريق المستقيم إلى أقصى حد ممكن، وينبغي تجنب وقوف المركبة على منحدر حاد.
 - عندما تكون المركبة تواجه أعلى المنحدر أو أسفل المنحدر، ينبغي توجيه العجلة الأمامية إلى حافة الطريق.
 - ينبغي تنفيذ فرامل اليد الإلكترونية وإيقاف تشغيل جميع الأضواء والأجهزة الكهربائية الأخرى وإيقاف تشغيل المحرك.
 - عند مغادرة المركبة، يرجى التأكد من حمل الأشياء الثمينة ومفاتيح المركبة والتأكد من إغلاق فتحة السقف والنوافذ والأبواب وغطاء صندوق السيارة الخلفي أو قفلها.

تحذير

- عند مغادرة السيارة، يجب عليكم إيقاف تشغيل المحرك، وتطبيق فرامل الانتظار، وحمل مفتاح السيارة معك.
- لا تترك أي شخص في السيارة، إلا المقصورة المغلقة تؤدي الي الاختناق والغيبوبة حتى الوفاة بسهولة.
- لا تقم بإيقاف السيارة بالقرب من المواد القابلة للاشتعال والانفجار.

P-وضع الوقوف

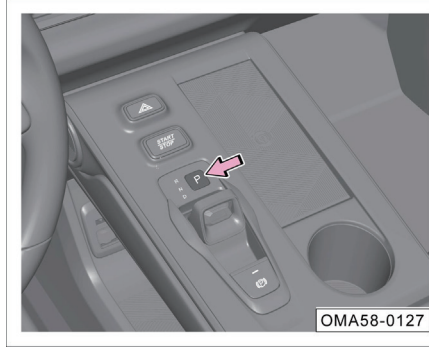

- ادفع ذراع ناقل الحركة للخلف وأدخل وضع D من وضع R. سيكون هناك نقطتا مقاومة. نقطة المقاومة الأولى هي وضع N، ونقطة المقاومة الثانية هي وضع D.

تحذير ⚠

عندما تكون السيارة متوقفة تماما فقط، يمكن تحويل ذراع ناقل الحركة إلى وضع R أو P، وإلا سيتلف ناقل الحركة.

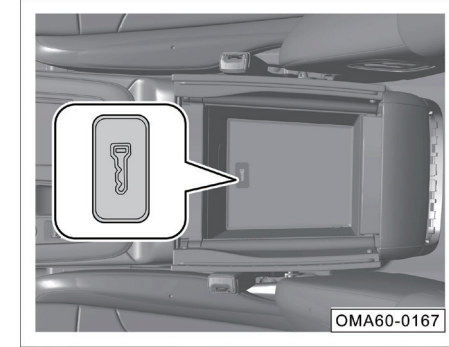

أوضاع ذراع ناقل الحركة تشمل P و R و N و D. عندما يكون مصدر الطاقة للسيارة في وضع ON، بعد تبديل ذراع ناقل الحركة، تعرض مجموعة العدادات معلومات الوضع المقابل.

- ادفع ذراع ناقل الحركة للأمام وأدخل وضع P من وضع D. سيكون هناك نقطتا مقاومة. نقطة المقاومة الأولى هي وضع N، ونقطة المقاومة الثانية هي وضع P.

- بعد توقف السيارة تماما، قم بتحويل ذراع ناقل الحركة إلى هذا الوضع لتحقيق وقوف السيارة.
- عند وقوف السيارة لفترة طويلة، تحتاج إلى دوس دواسة الفرامل، وتحويل ذراع ناقل الحركة إلى N، وسحب زر نظام الفرامل الإلكترونية EPB، وتحرير دواسة الفرامل، ثم اضغط على زر P.

N-الوضع المحايد

- قم بالتحويل على هذا الوضع عند وقوف السيارة مؤقتًا.
- عندما يكون ذراع ناقل الحركة في P، قم بدوس دواسة الفرامل ودفع ذراع ناقل الحركة إلى الأمام إلى موقف المقاومة الأولى، وقم بتحويل ذراع ناقل الحركة إلى N.
- عندما يكون ذراع ناقل الحركة في D، قم بدوس دواسة الفرامل، ودفع ذراع ناقل الحركة إلى الأمام إلى أول موقف نقطة المقاومة، سوف قم بتحويل ذراع ناقل الحركة إلى N.
- عندما يكون ذراع ناقل الحركة في R، قم بدوس دواسة الفرامل، وادفع ذراع ناقل الحركة للخلف إلى موضع نقطة المقاومة الأولى، وقم بتحويل ذراع ناقل الحركة إلى وضع N.

D: وضع الحركة للأمام

- قم بالتحويل على هذا الوضع للقيادة العادية.
- قم بدوس دواسة الفرامل واسحب ذراع ناقل الحركة للخلف، ويمكن تحويل ذراع ناقل الحركة من وضع P و N و R إلى وضع D.

وضع القيادة

- يمكن تبديل وضع القيادة من خلال نظام الصوت:
- وضع ECO (توفير الطاقة): في هذا الوضع، تكون الطاقة بطيئة قليلاً، ويكون استهلاك الوقود أكثر اقتصاداً.
- وضع COMFORT (الراحة): في هذا الوضع، تكون استجابة الطاقة واستهلاك الوقود متوازنين نسبياً.
- وضع SPORT (الرياضة): في هذا الوضع، تكون استجابة الطاقة سريعة واستهلاك الوقود مرتفعاً.

i النصيحة

- هناك معلومات عرض الوضع الحالية في الصك، يرجى الانتباه إليها.
- عندما لا يكون باب السائق مغلقاً، لا يمكن تحويل ذراع ناقل الحركة إلى الوضع المطلوب.
- عندما فشل نظام ذراع ناقل الحركة لا يمكن الخروج من P، يرجى الذهاب إلى المتجر المعتمد من قبل GAC للفحص والإصلاح.

R: وضع الحركة للخلف

- قم بالتحويل على هذا الوضع عند الحركة للخلف.
- عندما تكون السيارة متوقفة تماماً ويكون ذراع ناقل الحركة في وضع R أو N أو D، قم بدوس دواسة الفرامل وادفع ذراع ناقل الحركة للأمام للتبديل إلى وضع R.

تحذير

أثناء عملية قيادة السيارة، لا تقم بتحويل ذراع ناقل الحركة إلى N للانزلاق، وإلا فإنه سوف يسبب بسهولة الحوادث.

5. دليل القيادة



3. يكون مصدر الطاقة للسيارة بأكملها في وضع ON، واختار تبديل وضع القيادة من خلال قائمة تطبيق نظام الصوت "سائق الظل-وضع القيادة".



2. يكون مصدر الطاقة للسيارة بأكملها في وضع ON، يتم تحديد تبديل وضع القيادة من خلال منطقة المشهد الذكي للواجهة الرئيسية لنظام الصوت.

اختيار وضع القيادة

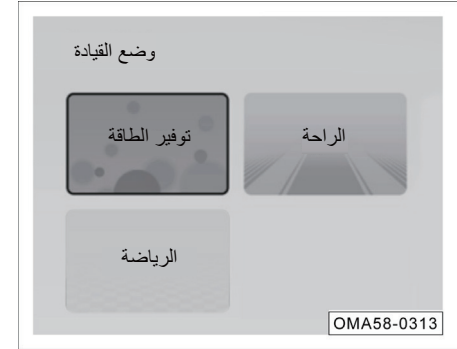

1. يكون مصدر الطاقة للسيارة بأكملها في وضع ON، ويمكن عرض وضع القيادة الحالي أو اختيار وضع القيادة المقابل من خلال زر لوحة التحكم في القيادة على شريط الأدوات في الجزء السفلي من نظام الصوت.

5.2 نظام الفرامل

5.2.1 فرامل القيادة

في ظل ظروف قيادة وظروف جوية معينة، عندما تقوم بدوس دواسة الفرامل لأول مرة أو تقوم بدوسها برفق، قد تسمع صرير الفرامل أو الصراخ أو أي ضوضاء أخرى، أو تسمع أحياناً ضوضاء الفرامل أثناء الكبح الخفيف أو المتوسط الشدة، خاصة السيارات الجديدة (لا يقوم بتليين الفرامل)، وهذه هي ظاهرة طبيعية ولا تعني أن نظام الفرامل معيب ويؤثر على سلامة الفرامل وأدائها.

ملاحظة 

- إذا كان هناك صوت احتكاك حاد بين المعدن والمعدن، فقد تكون وسادات احتكاك الفرامل قريبة من حد التآكل. يجب عليكم الذهاب إلى المتجر المعتمد من قبل GAC للفحص والإصلاح في أقرب وقت ممكن.
- إذا استمرت عجلة القيادة في الاهتزاز أثناء فرملة السيارة، فيجب عليكم الذهاب إلى المتجر المعتمد من قبل GAC للفحص والإصلاح في أقرب وقت ممكن.

i النصيحة

- كل محتوى وضع القيادة يكون لديه زر إعادة الضبط، بحيث يمكن استعادة الإعداد الأولي للوضع بزر واحد.
- لتذكر وضع القيادة الحالي، تحتاج إلى تشغيله من خلال نظام الصوت "إعدادات-الشاسيه والطاقة-تذكر وضع القيادة الحالي" الإعداد، والوضع الافتراضي في مرة بدء التشغيل القادمة هو وضع القيادة الحالي.



- قم بتعيين معلومات وضع القيادة الحالية من خلال قائمة التطبيقات لنظام الصوت "سائق الظل-إعدادات الوضع الحالي".

تأثير الكبح ومسافة الكبح

يتأثر تأثير الكبح ومسافة الكبح بشكل أساسي ببيئة القيادة وظروف الطريق ووضع القيادة.

لا يمكن أن توفر سادات احتكاك الفرامل المتأكلة فرملة فعالة. تعتمد سرعة تآكل وسادات احتكاك الفرامل بشكل أساسي على ظروف استخدام السيارة وطريقة القيادة. إذا كانت تقود السيارة غالبا ما في المناطق الحضرية أو لمسافات قصيرة أو تستخدم كسيارة سباق، فنوصي بزيادة وتيرة فحص سماكة وسادات احتكاك الفرامل خلال دورة الصيانة المحددة في "دليل الضمان".

بعد الخوض أو هطول أمطار غزيرة أو غسل السيارة، قد يتم ترطيب وسادات احتكاك الفرامل أو تجميدها (في الشتاء)، مما يؤدي إلى انخفاض تأثير الكبح. وفي هذه الحالة، يجب دوس دواسة الفرامل برفق لجعل احتكاك الفرامل يولد الحرارة، ويتبخر الماء، ويستعيد تأثير الكبح.

معزز الفرامل

يستخدم معزز الفرامل لزيادة الضغط الذي يمارسه السائق على دواسة الفرامل، ولكن معزز الفرامل لا يعمل عند تشغيل المحرك.

إذا لم يعمل معزز الفرامل بشكل صحيح بسبب عطل، أو عند جر السيارة، فيجب زيادة قوة دواسة الفرامل للتعويض عن التأثير المعزز لمعزز الفرامل.

i تحذير

- لا تقم بإيقاف تشغيل المحرك مع جعل السيارة تنزلق بالقصور الذاتي، وإلا فسوف يتسبب ذلك في وقوع حوادث بسهولة! نظرا لأن معزز الفرامل لا يعمل في هذا الوقت، فسيتم تمديد مسافة الكبح بشكل كبير.
- إذا لم يعمل معزز الفرامل (على سبيل المثال، عند جر السيارة)، فيجب دوس دواسة الفرامل بقوة أكبر بكثير من المعتاد عند الكبح.

i النصيحة

- لا تضع قدميك على دواسة الفرامل للراحة عند قيادة السيارة، وإلا سترتفع درجة حرارة الفرامل إلى درجة حرارة مرتفعة غير طبيعية، وسوف تتآكل وسادات احتكاك الفرامل وأقراص الفرامل بشكل مفرط وستزداد مسافة الكبح.
- سيؤدي الاستخدام المستمر للفرامل إلى ارتفاع درجة حرارة الفرامل والتسبب في فقدان مؤقت لأداء الكبح.
- في ظل ظروف القيادة العادية، بسبب تآكل وسادات احتكاك الفرامل، سيتراكم غبار الفرامل على العجلات. وبعض الغبار على العجلات أمر لا مفر منه ولن يؤثر على أداء الكبح.
- إذا لم يتم استخدام وسادات احتكاك الفرامل وأقراص الفرامل أو كان معدل الاستخدام منخفضا، مما يؤدي إلى التآكل، فقد تتولد ضوضاء الفرامل عند استخدامها لأول مرة، وهي ظاهرة طبيعية. نوصي باختيار منطقة وظروف الطريق الآمنة، وإجراء فرملة متعددة لتنظيف وسادات احتكاك الفرامل وأقراص الفرامل.

⚠ تحذير

الإطارات الجديدة ووسادات احتكاك الفرامل الجديدة التي لم يتم تليينها لا تتمتع بأفضل خصائص الالتصاق والاحتكاك.

● الإطارات الجديدة يكون ليس لديها أفضل قوة الالتصاق، لذلك يجب عليكم القيادة بعناية في أول 500 كيلومتر لمنع الحوادث!

● لا تتمتع ووسادات احتكاك الفرامل الجديدة بأفضل خصائص الاحتكاك ضمن أول 200 إلى 300 كم، ويتم تقليل تأثير الكبح قليلا، لذلك يجب تليينها. يمكن أن تؤدي زيادة قوة دوس دواسة الفرامل إلى تعويض تأثير الكبح. يجب أيضا تليين ووسادات احتكاك الفرامل الجديدة بعد الاستبدال.

● عندما تقود السيارة، لا تقترب كثيرا من المركبات الأخرى أو تكون في موقف عرضة للفرملة الطارئة. ينبغي بشكل خاص توخي الحذر عند استخدام إطارات جديدة ووسادات فرامل جديدة لم يتم تليينها أثناء قيادة السيارة لمنع ما سبق من الحوادث، وكن حذرا من الحوادث!

⚠ تحذير

قد تتأخر الفرامل عندما تكون الفرامل رطبة أو جليدية أو تمر السيارة عبر سطح الطريق المملوء بالملح، مما يتسبب في إطالة مسافة الكبح، لذلك كن حذرا لمنع الحوادث.

● إطالة مسافة الكبح وفشل نظام الكبح سيزيد من وقوع الحوادث.

● قم بدوس طفيفا دواسة الفرامل وفحص الفرامل.
● قم بدوس طفيفا دواسة الفرامل وتجفيف الفرامل. أو قم بإزالة الثلج أو الملح المضاد للانزلاق من الفرامل.

⚠ تحذير

سيؤدي ارتفاع درجة حرارة الفرامل إلى تقليل تأثير الكبح وإطالة مسافة الكبح!

- كن حذرا لتجنب ارتفاع درجة حرارة الفرامل.
- عندما نزول السيارة على المنحدر، يزيد حمل الفرامل ومن السهل ارتفاع درجة الحرارة.
- لا تستمر في دوس دواسة الفرامل لزيادة سخونة الفرامل وإطالة مسافة الكبح. يجب تنفيذ الكبح المتقطع وفقا لظروف الطريق وحركة المرور.

استخدم فرامل الانتظار الثابتة

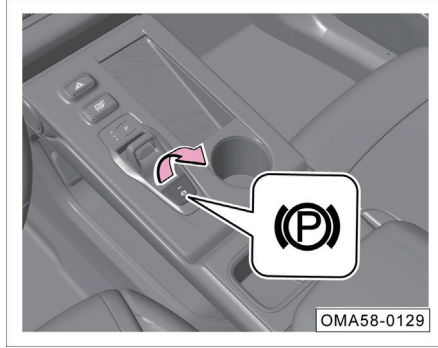

- عندما تكون السيارة متوقفة، ارفع زر نظام فرامل الانتظار الإلكترونية في اتجاه السهم أو اضغط على زر وضع P، ويضيء مؤشر الزر والمؤشر في مجموعة العدادات، مما يشير إلى أنه تم تطبيق فرامل الانتظار الإلكترونية (P).
- عند تحويل ذراع ناقل الحركة من وضع غير P إلى وضع P، سيتم تطبيق فرامل الانتظار الإلكترونية تلقائياً.

5.2.2 فرامل الانتظار الإلكترونية EPB

يقوم السائق بتطبيق أو تحرير فرامل الانتظار عن طريق تشغيل أزرار نظام فرامل الانتظار الإلكترونية. عندما تكون على المنحدر، يمكن استخدام وظيفة المساعدة في صعود المرتفعات. وبعد دوس دواسة الوقود في حالة وقوف السيارة، سيتم تحرير فرامل الانتظار الإلكترونية تلقائياً لتزويد السائق بمساعدة قيادة مريحة.

النصيحة i

- سوف EPB يقوم باختيار استراتيجيات مختلفة قوة اللفظ على منحدرات مختلفة. و EPB يمكن تحقيق الوقوف على المنحدرات بدرجة 30% كحد أقصى. وإذا كان يقوم بوقوف السيارة على المنحدرات بدرجة أكبر من 30%، سيكون هناك خطر الانزلاق. وعند الانزلاق، EPB سوف يقوم بتعشيق الفرامل مرة أخرى، وهي ظاهرة طبيعية.
- إذا استمرت السيارة في الانزلاق إلى أسفل بعد تطبيق EPB من المنحدر بدرجة أقل من 30%، قم بدوس دواسة الفرامل للكبح في هذا الوقت، وقم بقيادة السيارة إلى طريق مسطح للتوقف. فنوصي بالذهاب إلى المتجر المعتمد من قبل GAC في الوقت المناسب للفحص والإصلاح.

تحذير ⚠

- يجب استبدال سائل الفرامل مرة كل عامين. إذا ظل سائل الفرامل في نظام الكبح لفترة طويلة جداً، فقد تحدث مقاومة للهواء في أنابيب النظام أثناء الكبح، مما يؤدي إلى تدهور خطير في تأثير الكبح ويؤدي إلى تقليل سلامة القيادة، وقد يؤدي أيضاً إلى فشل نظام الكبح، ويمكن أن يسبب الحوادث بسهولة!
- سيؤدي تركيب الجناح الخلفي الأمامي غير القياسي وتلف الجناح الخلفي إلى إعاقة هواء التبريد المؤدي إلى الفرامل، مما تسبب في ارتفاع درجة حرارة الفرامل وتدهور تأثير الكبح.

عندما يكون مصدر الطاقة للسيارة في وضع ON، قم بإغلاق باب السيارة وربط حزام الأمان، ويكون ذراع ناقل الحركة في وضع D أو وضع R، قم بدوس دواسة الوقود لتحرير EPB تلقائياً، وينطفئ المؤشر في العدادات، مما يشير إلى أن قد تم تحرير فرامل الانتظار الإلكترونية (P).

يكون مصدر الطاقة للسيارة في وضع ON، قم بإغلاق الباب وربط حزام الأمان، يتم تبديل من وضع P إلى وضع غير P، يتم تحرير EPB تلقائياً، وينطفئ مؤشر حالة نظام الفرامل الإلكترونية (EPB) في العدادات، مما يشير إلى أن قد تم تحرير فرامل الانتظار الإلكترونية.

تحذير ⚠

عند قيادة السيارة، لا تستخدم فرامل الانتظار الإلكترونية لتقليل السرعة إذا لم تكن ضرورية. ونظراً لأن فرامل الانتظار لا تستخدم سوى قوة الكبح على العجلات الخلفية، فمن السهل التسبب في حوادث مرورية.

حرر فرامل الانتظار الثابتة

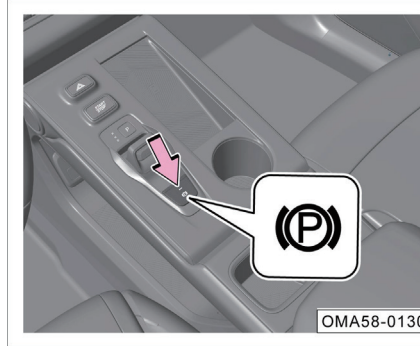

عندما يكون مصدر الطاقة للسيارة في وضع ON ولا يكون ذراع ناقل الحركة في وضع P، قم بدوس دواسة الفرامل واضغط على زر نظام الفرامل الإلكترونية EPB، وينطفئ مؤشر الزر؛ وينطفئ المؤشر (P) في العدادات، مما يشير إلى أن قد تم تحرير فرامل الانتظار الإلكترونية.

النصيحة i

- عندما يكون مصدر طاقة السيارة في وضع OFF، يمكن أيضاً تطبيق فرملة الانتظار الإلكترونية.
- بعد وقوف السيارة، يجب تطبيق فرامل الانتظار الإلكترونية أولاً.
- عندما يتم تطبيق فرامل الانتظار الإلكترونية، سيتم توليد ضوضاء التشغيل، وهي ظاهرة طبيعية.
- إذا كان هناك مقطورة أو متوقفة على منحدر بدرجة أكبر (أكثر من 30%)، وكانت السيارة لا تزال تنزلق بعد تطبيق EPB مرة أخرى، قم بدوس دواسة الفرامل للكبح في هذا الوقت، وقيادة السيارة إلى طريق مسطح والوقوف بثبات.
- بعد تطبيق EPB، يمكن ضمان عدم الانزلاق لمدة 5 دقائق على المنحدر بدرجة 30%. وإذا حدث الانزلاق على المنحدر في غضون 5 دقائق، فإن سيقوم بتطبيق EPB.
- يجب استخدام فرامل الانتظار الإلكترونية عند الوقوف.

i النصيحة

- عند قيادة السيارة، قم بسحب زر نظام فرامل الانتظار الإلكترونية لأعلى، وتعرض شاشة العرض لمجموعة العدادات معلومات الإنذار مع إنذار صغير.
- أثناء عملية التباطؤ في السيارة، حرر مفتاح فرامل الانتظار الإلكترونية أو قم بدوس دواسة الوقود، وتعود فرامل الانتظار إلى الحالة المحررة. إذا تم سحب زر نظام الفرامل الإلكترونية EPB باستمرار لأعلى حتى تتوقف السيارة، سيبقى تطبيق فرامل الانتظار.

ملاحظة

لا تستخدم فرملة الطوارئ الديناميكية عندما لا يكون ذلك ضرورياً، فمن السهل التسبب في حوادث مرورية، ومسافة الكبح تكون أطول من مسافة الكبح بدوس دواسة الفرامل، وستقتصر من عمر خدمة نظام فرامل الانتظار.

تطبيق الكبح الديناميكي في حالات الطوارئ

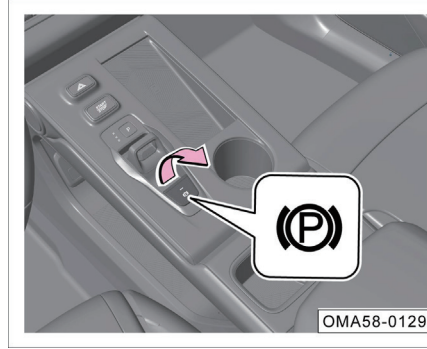

- إذا فشل الكبح من السيارة أثناء قيادة السيارة، يمكنكم محاولة سحب باستمرار زر نظام الفرامل الإلكترونية EPB، وتحرير زر نظام الفرامل الإلكترونية EPB أو دوس دواسة الوقود، والنظام يخرج من الكبح في حالات الطوارئ.

i النصيحة

- إذا لم يتم دوس دواسة الفرامل، اضغط على زر نظام الفرامل الإلكترونية EPB، ولن يتم تحرير نظام الفرامل الإلكترونية، وسوف مجموعة العدادات تعرض رسالة إنذار مع إنذار صوتي.
- عند تحرير فرامل الانتظار الإلكترونية، سيتم توليد ضوضاء التشغيل، وهي ظاهرة طبيعية.
- عندما تكون طاقة بطارية السيارة منخفضة، لا يمكن للنظام تحرير فرامل الانتظار الإلكترونية. وإذا سمحت الظروف، يمكن بدء التشغيل في الطوارئ باستخدام كابل التوصيل، ومن ثم يمكن تحرير فرامل الانتظار. يرجى الاتصال بالمترجم المعتمد من قبل GAC للفحص والإصلاح.
- إذا لم يتم استخدام فرامل الانتظار الإلكترونية لفترة طويلة، فيسكتشفا النظام تلقائياً ويمكن سماع ضوضاء التشغيل.
- اضغط مع الاستمرار على زر EPB، وفي الوقت نفسه اضغط على زر بدء التشغيل بزر واحد لإيقاف تشغيل طاقة السيارة، بحيث يمكن تحقيق وظيفة الجر في وضع "OFF".

ملاحظة

في حالة حدوث الظواهر التالية، يرجى تشغيل فرامل الانتظار الإلكترونية مرة أخرى. وإذا لم يتم القضاء على ظاهرة الفشل، يرجى الذهاب إلى المتجر المعتمد من قبل GAC للفحص والإصلاح.

- إذا كان يومض المؤشر باللون الأحمر باستمرار، فهذا يعني أن فرامل الانتظار الإلكترونية (P) في حالة تعشيق/ تحرير جزئي أو أن يكون النظام معيباً.
- إذا كان يضيء المؤشر باللون الأحمر دون استخدام فرامل الانتظار الإلكترونية (P)، فهذا يعني أن النظام يكون غير طبيعياً.
- إذا كان يضيء المؤشر (P) باللون الأصفر، فهذا يعني أنه تم اكتشاف عطل في نظام فرامل الانتظار الإلكترونية وتم تقليل مستوى أعمال نظام فرامل الانتظار الإلكترونية.

مفتاح الانتظار الإلكتروني (AUTO HOLD)

التشغيل وإيقاف التشغيل

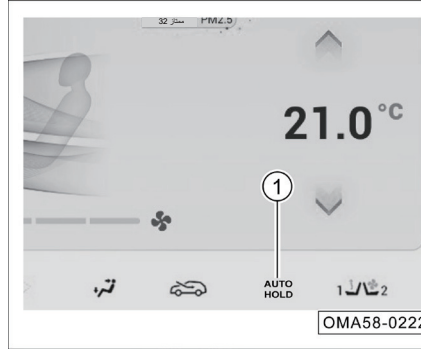

عند بدء تشغيل المحرك وإغلاق باب السائق وربط حزام أمان السائق، انقر فوق الزر الناعم (1) على شريط الأدوات في الجزء السفلي من نظام الصوت، ويضيء المؤشر، ويتم تشغيل وظيفة مفتاح الانتظار الإلكتروني (AUTO HOLD). انقر فوق الزر الناعم مرة أخرى، وينطفئ المؤشر، ويتم إيقاف تشغيل وظيفة مفتاح الانتظار الإلكتروني (AUTO HOLD).

التفعيل

عند تشغيل هذه الوظيفة، تدعم التطبيق والتحرير التلقائي للفرامل في القسم المزدحم. عندما يقوم السائق بفرملة السيارة، يقوم بتطبيق مفتاح الانتظار الإلكتروني (AUTO HOLD) لتجنب الانزلاق في البداية.

الخروج

- سيخرج من مفتاح الانتظار الإلكتروني (AUTO HOLD) في الحالات التالية، ولن يتم قفل فرامل الانتظار:
1. قم بدوس دواسة الوقود عند بدء الحركة.
 2. يتوقف المحرك أثناء عملية قيادة السيارة.
 3. حرر فرامل الانتظار الإلكترونية يدوياً.
 4. عند دوس دواسة الفرامل، انقر فوق زر الانتظار الإلكتروني (AUTO HOLD).

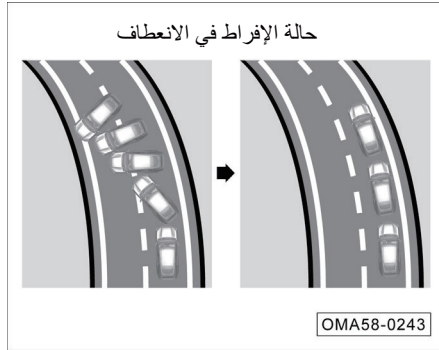

إذا كانت السيارة تميل إلى الإفراط في الانعطاف (أي تحريك الذيل)، النظام يطبق بشكل أساسي الكبح على العجلات الأمامية على الجزء الخارجي من المنحنى.

5.3 نظام الفرامل الإلكترونية

5.3.1 نظام الثبات الإلكتروني (ESP)

نظام الثبات الإلكتروني (ESP) يمكن أن تقل بشكل فعال من خطر الانزلاق الجانبي للسيارة.

يحدد نظام الثبات الإلكتروني (ESP) نية قيادة السائق بناء على معلومات مثل زاوية عجلة القيادة وسرعتها، ويقارنها باستمرار بظروف القيادة الفعلية للسيارة. إذا انحرفت السيارة عن مسار القيادة العادي (على سبيل المثال انزلت السيارة بشكل جانبي)، يقوم نظام الثبات الإلكتروني (ESP) بتصحيحها عن طريق تطبيق قوة الكبح على العجلات المقابلة.

يعيد نظام الثبات الإلكتروني (ESP) السيارة إلى حالة قيادة مستقرة من خلال القوة الاتوائية الناتجة عن الكبح.

من أجل ضمان السلامة، في واحد أو أكثر من الحالات التالية، سيتم إيقاف تشغيل وظيفة مفتاح الانتظار الإلكتروني (AUTO HOLD) المنشط وسيتم قفل فرامل الانتظار:

1. إيقاف تشغيل طاقة السيارة.
2. فتح الباب الجانبي للسائق أو فك حزام الأمان في حالة التوقف.
3. النقر فوق زر مفتاح الانتظار الإلكتروني (AUTO HOLD) لإيقاف تشغيله.

ملاحظة

عندما تدخل السيارة إلى جهاز غسل السيارات والآليات الأخرى لنقل السيارة عبر الحزام الناقل، يجب إيقاف تشغيل وظيفة مفتاح الانتظار الإلكتروني (AUTO HOLD)، وإلا فلن تتمكن السيارة من التحرك أو الانحراف عن مسار القيادة.

لا يعمل نظام الثبات الإلكتروني (ESP) إلا عند تشغيل السيارة. ومن أجل سلامة القيادة، يجب تشغيل نظام الثبات الإلكتروني (ESP). يمكن تعطيل وظيفة نظام الثبات الإلكتروني (ESP) في الظروف الخاصة التالية:



- تجهز السيارة بسلاسل الثلج.
- القيادة على الطرق مثل الثلج العميق أو الطرق الناعمة.
- تكون عالقة على الطرق الموحلة والطرق الأخرى، وتحتاج إلى التحرك لأمام وخلف.

ملاحظة

التشغيل أو التعديل غير السليم (مثل: التعديلات على نظام الكبح أو مكونات أداء العجلات والإطارات) سوف يؤثر على وظيفة نظام الثبات الإلكتروني (ESP).

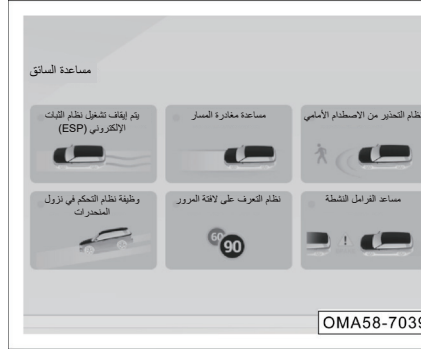
التشغيل وإيقاف التشغيل



يتم تشغيل نظام الثبات الإلكتروني (ESP) بشكل افتراضي عند قيادة السيارة. أدخل نظام الصوت، وانقر فوق زر لوحة التحكم في القيادة على شريط الأدوات في الجزء السفلي للدخول إلى لوحة التحكم في القيادة، وانقر فوق الزر الناعم "نظام الثبات الإلكتروني (ESP)" لإيقاف تشغيل نظام الثبات الإلكتروني (ESP). وفي هذا الوقت، يضيء المؤشر  على مجموعة العدادات ويتم عرض رسالة إنذار .

حالة قوة الانعطاف غير الكافية

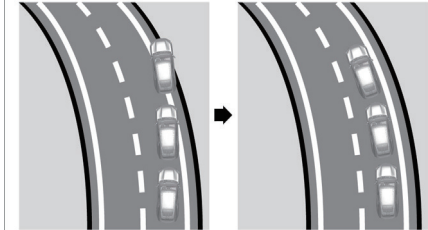

OMA58-0244

- إذا كانت السيارة تميل إلى حالة قوة الانعطاف غير الكافية (أي أن نصف قطر الدوران كبير جدا)، فإن النظام يطبق بشكل أساسي الكبح على العجلات الخلفية على الجزء الداخلي من المنحنى...
- يمكن للسيارة غير المجهزة بنظام الثبات الإلكتروني (ESP) أن تنزلق بشكل جانبي وتتحرف عن مسار القيادة العادي عند القيادة. ويمكن للسيارة المجهزة بنظام الثبات الإلكتروني (ESP) تصحيح قوة الكبح وفقا لمقدار الانزلاق الجانبي عند القيادة لمنع الانحراف عن المسار.

5.3.2 نظام المكابح المانعة للانغلاق (ABS)

نظام المكابح المانعة للانغلاق (ABS) هو جهاز أمان نشط. عند فرامل السيارة، إذا كانت العجلة الأمامية مقفلة، ستقفد السيارة قدرتها على الانعطاف. لا يمكن تحقيق التحكم في التوجيه الذي يجب على السائق اتخاذه لتجنب العوائق والمشاة والزوايا أثناء الكبح. إذا تم قفل العجلة الخلفية، فسوف يتدهور ثبات الكبح في السيارة. تحت تأثير قوة جانبية صغيرة (مثل قوة الرياح الجانبية)، فإن السيارة تنحرف في ذيله وحتى يستدير. بالإضافة إلى ذلك، عندما يتم قفل العجلة، فإن الاحتكاك المحلي الشديد للإطار سيؤدي إلى تقصير عمر خدمة الإطار بشكل كبير.

نظام المكابح المانعة للانغلاق (ABS) المركب على السيارة يجهز بجهاز التحكم الإلكتروني على أساس نظام الكبح الأصلي للسيارة. وظيفتها هي: أثناء عملية الكبح للسيارة، يتم ضبط قوة الكبح للعجلات تلقائياً لمنع العجلات من القفل، وذلك للحصول على أفضل أداء للفرملة وتحسين سلامة القيادة بشكل كبير.

نظام التحكم في الجر (TCS)

نظام التحكم في الجر (TCS) هو نظام التحكم في التتبع، وهو نوع من نظام التحكم المضاد للانزلاق الذي يحدد ما إذا كانت عجلة القيادة تنزلق بناءً على عدد دورات عجلة التدوير وعدد دورات العجلة المدفوعة؛ وعندما يكون الأول أكبر من الأخير، يتم قمع سرعة دوران عجلة التدوير. عندما نفرمل السيارة على طريق أملس، سننزلق العجلات وتفقد التحكم على الاتجاه. كما عندما تبدأ السيارة الحركة أو تتسارع بشكل حاد، قد تنزلق عجلات التدوير أيضاً، ويمكن أن تؤدي القيادة على طرق سلسة مثل الجليد والثلج أيضاً إلى فقدان التحكم في الاتجاه، ويكون خطيراً. يتمثل دور نظام التحكم في الجر (TCS) في التحكم تلقائياً في القوة الدافعة عندما تتسارع السيارة، بحيث تكون كمية انزلاق الإطارات ضمن نطاق معقول للحفاظ على ثبات السيارة.



تحذير

- قم بالتأكد من ضبط السرعة وفقاً لظروف المناخ والطرق وحركة المرور. ولا تخاطر بوظائف السلامة الإضافية التي يوفرها النظام. احذر من الحوادث.
- لا يمكن أن يتجاوز نظام الثبات الإلكتروني (ESP) الحد المادي لقوة الالتصاق على الطريق. وكن حذراً بشكل خاص عند القيادة على الطرق الزلقة أو جر المقطورات.
- يجب على السائق ضبط وضع القيادة في أي وقت وفقاً لظروف الطريق وحركة المرور.
- لا يمكن أن يقلل نظام الثبات الإلكتروني (ESP) من الحوادث التي قد تكون ناجمة عن طرق القيادة غير الصحيحة مثل السرعة الزائدة أو القربية جداً من المركبة أمامكم.

مزايا نظام ABS

- أفساح المجال كاملا لكفاءة الفرامل وتقصير مدة الكبح ومسافة الكبح.
- تمنع بشكل فعال من الانزلاق الجانبي وتحريك الذيل للسيارة أثناء الكبح في حالات الطوارئ، ويكون لديها ثبات قيادة جيد.
- يمكن الانعطاف أثناء الكبح في حالات الطوارئ، ويكون لديها أداء التحكم في الانعطاف الجيد.
- يمكنه تجنب الاحتكاك الشديد بين الإطار والأرض وتقليل تآكل الإطارات.
- يتكون نظام ABS من نظام التحكم الإلكتروني في المكابح المانعة للانغلاق ونظام الكبح العادي. ويتكون نظام التحكم الإلكتروني في المكابح المانعة للانغلاق من المستشعرات وأجهزة التحكم والمشغلات.

التشخيص الذاتي لنظام المكابح المانعة للانغلاق (ABS)

- وحدة التحكم الإلكترونية لنظام المكابح المانعة للانغلاق (ABS) تتميز بوظيفة التشخيص الذاتي ووظائف الحماية من الفشل. وعندما يكون مصدر طاقة السيارة في وضع ON، يقوم النظام بإجراء الاختبار الذاتي. وإذا كان النظام لا يعمل بشكل طبيعي، فيضئ مؤشر نظام المكابح المانعة للانغلاق (ABS) لفترة طويلة، وينتهي عمل ABS، ويتم استئناف الكبح التقليدي. فنوصي بالذهاب إلى المتجر المعتمد من قبل GAC للفحص والإصلاح في أقرب وقت ممكن.

ملاحظة 

- التشغيل أو التعديل غير السليم (مثل: التعديلات على نظام الكبح أو مكونات أداء العجلات والإطارات) سوف يؤثر على وظيفة ABS.
- يجب أن تستخدم الإطارات ذات الحجم المحدد. وإذا كان حجم الإطارات غير صحيحا، أو حجم جميع الإطارات يكون غير متناسقا، ABS لن تعمل بشكل فعال.

تحذير 

قم بالتأكد من ضبط السرعة وفقا للمناخ وظروف الطريق وحركة المرور، ولا تخاطر بوظائف السلامة الإضافية التي يوفرها النظام، واحذر من الحوادث.

نظام التوزيع الإلكتروني لقوة المكابح

نظام التوزيع الإلكتروني لقوة المكابح (EBD) هو جزء من ABS. وعند كبح السيارة بشكل تلقائي، نظام التوزيع الإلكتروني لقوة المكابح (EBD) يوازن توزيع قوة المكابح بين العجلات الأمامية والخلفية وفقا للحمولة على السيارة.

نظام الفرامل الهيدروليكي المساعد (HBA)

نظام الفرامل الهيدروليكي المساعد (HBA) يمكن أن يساعد السائق على الفرامل في الطوارئ. يحدد ما إذا كانت هناك حاجة للفرملة الكاملة بناء على سرعة دوس السائق دواسة الفرامل. طالما استمر السائق في دوس الدواسة حتى النهاية، فإن النظام سيزيد تلقائيا من قوة الكبح حتى عتبة بدء تشغيل نظام المكابح المانعة للانغلاق (ABS). إذا قام السائق بإرخاء دواسة الفرامل، فسيقفل النظام قوة الكبح إلى القيمة المحددة.

تحذير 

يمكن لنظام الفرامل الهيدروليكي المساعد تحسين سلامة القيادة الخاصة بكم، ولكن من المستحيل تجاوز قوانين الكينماتيكا. يرجى ضبط سرعة القيادة الخاصة بكم وفقا لظروف الطريق وانظمة المرور.

5.3.4 نظام المساعدة على نزول المنحدرات (HDC)*

نظام المساعدة على نزول المنحدرات (HDC) هو نظام فرعي لـ ESP. أثناء عملية نزول المنحدرات، عندما لا يقوم السائق بدوس دواسة المساعدة على نزول المنحدرات (HDC) بنشاط قوة الكبح من خلال ESP لتحقيق الغرض من تباطؤ نزول المنحدرات.

التشغيل وإيقاف التشغيل

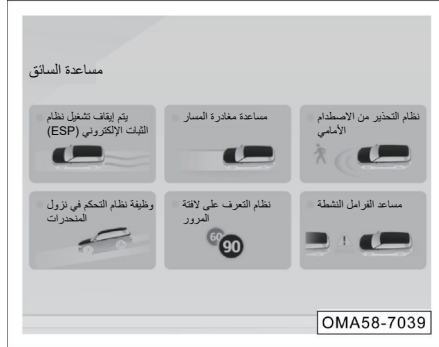

- يكون مصدر الطاقة من السيارة في وضع ON، أدخل نظام الصوت، انقر فوق زر لوحة التحكم في القيادة على شريط الأدوات في الجزء السفلي للدخول إلى لوحة التحكم في القيادة، انقر فوق زر نظام المساعدة على نزول المنحدرات (HDC)، ويقوم ببدء تشغيل نظام المساعدة على نزول المنحدرات (HDC)، ويضيء المؤشر دائماً أو يومض عندما يعمل النظام، وشاشة عرض معلومات العدادات نصيحة النص "نظام المساعدة على نزول المنحدرات

ظروف العمل

- يقع ذراع ناقل الحركة في أي وضع غير P.
- لا تقم بدوس دواسة الوقود.
- تكون السيارة في حالة ثابتة.
- لا يتم سحب نظام الفرامل الإلكترونية.
- في إطار فرضية تلبية الشروط الأساسية المذكورة أعلاه، يبدأ تشغيل نظام التحكم في صعود المرتفعات (HHC) عندما يقوم السائق بدوس دواسة الفرامل عند توقف السيارة.

5.3.3 نظام التحكم في صعود المرتفعات (HHC)

نظام التحكم في صعود المرتفعات (HHC) هو نظام أمان نشط يوسع وظيفة البرنامج على أساس نظام الثبات الإلكتروني (ESP)، بحيث يستخدم بشكل أساسي لمساعدة السائق على بدء الحركة بسلاسة على المنحدرات الشديدة.

عندما تكون السيارة متوقفة، سيكتشف النظام ما إذا كانت السيارة على المنحدر من خلال مستشعر التسارع الطولي. بعد ذلك، عندما تبدأ السيارة في الصعود من حالة ثابتة على المنحدر (صعود المرتفعات بالحركة للأمام أو الخلف)، سيدخل النظام تلقائياً إلى حالة العمل. عند بدء الحركة، عندما يقوم السائق بتحرير دواسة الفرامل، سيحافظ النظام على ضغط الكبح السائق لضمان استمرار توقف السيارة، ويتم تقليل ضغط الكبح تدريجياً مع زيادة عزم القيادة، وذلك لتحقيق تأثير عدم الانزلاق في الاتجاه المعاكس بدون الحاجة إلى فرامل الانتظار، مما يحسن بشكل كبير من حالة السيارة من حيث صعود المرتفعات ووقوف السيارة المتكرر وبدء الحركة ووقوف السيارة والخ.

عند بدء صعود المرتفعات، يمنع النظام السيارة من الانزلاق للخلف عند تحرير دواسة الفرامل ودوس دواسة الوقود في الفاصل الزمني، مما يحسن سلامة وموثوقية بدء صعود المرتفعات.

5.3.5 نظام تعويض فشل المعزز الهيدروليكي (HBC)

عندما يفشل جهاز المعزز الفراغ للسيارة، يمكن وظيفة نظام تعويض فشل المعزز الهيدروليكي (HBC) أن تعوض عن نقص الفراغ المؤقت الناتج عن فشل فراغ وزيادة ضغط الكبح. كما سيتم عرض رسالة إنذار على مجموعة العدادات. يرجى الاتصال بالمتجر المعتمد من قبل GAC للفحص والإصلاح في أقرب وقت ممكن.

١ النصيحة

- عندما فشل نظام المساعدة على نزول المنحدرات (HDC)، يتم إيقاف تشغيل هذه الوظيفة، وسوف شاشة العرض لمجموعة العدادات تعرض رسالة نصيحة الرسم، وسوف يكون هناك إنذار الصوت من حوالي 5 ثانية في نفس الوقت. في هذا الوقت، نظام المساعدة على نزول المنحدرات (HDC) لن تعمل بشكل صحيح. يجب على السائق عدم استخدام النظام بالقوة لنزول المنحدرات الشديدة. ويجب عليه دوس دواسة الفرامل لإبطاء السرعة والذهاب إلى المتجر المعتمد من قبل GAC للفحص والإصلاح في أقرب وقت ممكن.
- في بعض البيئات الخاصة، نظام المساعدة على نزول المنحدرات (HDC) سوف تدخل وضع الحماية الحرارية بسبب درجة حرارة الكبح المفرطة. على سبيل المثال، عندما تكون درجة الحرارة المحيطة مرتفعة ويتم استخدام النظام لفترة طويلة، تزداد درجة حرارة نظام الكبح باستمرار بسبب الاحتكاك. عندما يتم الوصول إلى قيمة الحد، فإن وظيفة نظام المساعدة على نزول المنحدرات (HDC) يدخل وضع الحماية الحرارية: يتم تفعيل وظيفة، ولكنه لا يعمل. سوف نظام المساعدة على نزول المنحدرات (HDC) تفقد وظيفتها مؤقتًا، والسيارة يكون لديها علامات التسارع. وعندما تنخفض درجة حرارة نظام الكبح إلى درجة حرارة تشغيل فعالة، سوف يعمل نظام المساعدة على نزول المنحدرات (HDC) مرة أخرى.

(HDC) يعمل".  إذا فشل نظام المساعدة على نزول المنحدرات (HDC)، فإن الجرس يصدر صوتًا، وسوف شاشة عرض معلومات العدادات تعرض نص الإنذار "يرجى التحقق نظام المساعدة على نزول المنحدرات (HDC)".

- انقر فوق الزر مرة أخرى، ويتم إيقاف تشغيل نظام المساعدة على نزول المنحدرات (HDC)، وينطفئ المؤشر  بعد تفعيل وظيفة نظام المساعدة على نزول المنحدرات (HDC)، عند نزول المنحدرات، ستقود السيارة بسرعة لا تقل عن 8 كم/ساعة وتحافظ على هذه السرعة دون تغيير.

بالإضافة إلى ذلك، يمكن للسائق ضبط السرعة عن طريق دوس دواسة الوقود أو دواسة الفرامل. وإذا كانت السرعة في حالة تحرير السائق الدواسة 8~35 كم/ساعة، سيتم تشغيل وظيفة نظام المساعدة على نزول المنحدرات (HDC) مرة أخرى والحفاظ على السرعة الحالية للسيارة لمواصلة نزول المنحدر.

- يتم إيقاف تشغيل نظام المساعدة على نزول المنحدرات (HDC) تلقائيًا بعد تجاوز السرعة 60 كم/ساعة.

- عند التحكم في نظام المساعدة على نزول المنحدرات (HDC) بشكل فعال، ESP سوف يتدخل تلقائيًا إذا انزلقت العجلة بشكل مفرط.

أزرار العمليات

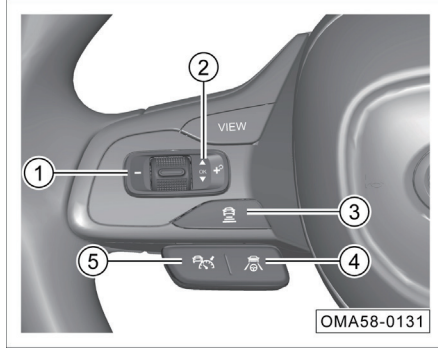

- ① - زر التباطؤ
 ② + زر الاستعادة/المزامنة/التسارع
 ③ ضبط المسافة الزمنية للسيارة
 ④ تشغيل وإيقاف تشغيل ICA / التبديل إلى ICA
 ⑤ تشغيل وإيقاف تشغيل ACC / التبديل إلى ACC

التوصية i

احتياطات استخدام الرادار ومستشعرات الكاميرا الأمامية الذكية. => انظر الصفحة 171

تحذير ⚠

- **ACC ليس نظام السلامة أو كاشف عائق أو جهاز تحذير الاصطدام أو نظام تجنب الاصطدام التلقائي، وهو نظام الراحة. ويجب على السائق دائما الحفاظ على التحكم على السيارة وتحمل المسؤولية الكاملة عن السيارة.**
- **قم بالتأكد من استخدام نظام ACC بعناية وفقا للرؤية والظروف الجوية وظروف الطريق وحركة المرور في ذلك الوقت. ويجب على السائق دائما الحفاظ على التحكم على السيارة وتحمل المسؤولية الكاملة عن سرعة السيارة والمسافة من المركبات الأخرى.**
- **لا يمكن لنظام ACC أن يحل محل انتباه السائق وحكمه واتخاذ القرار. يجب أن يكون السائق مسؤولا دائما عن التأكد من أن السيارة تقود بأمان بالسرعة المناسبة والحفاظ على مسافة مناسبة من المركبات الأخرى.**

5.4 نظام مساعدة السائق

5.4.1 نظام مثبت السرعة التكيفي*

يشار إلى نظام مثبت السرعة التكيفي باسم ACC، بحيث يمكن ضبط المسافة تلقائيا من المركبة أمامكم عند عمل مثبت السرعة.

يكشف نظام مثبت السرعة التكيفي (ACC) المسافة والسرعة النسبية بين المركبة أمامكم والسيارة في نفس المسار بناء على رادار الموجة المليمترية المثبت في مقدمة السيارة والكاميرا الأمامية الذكية على الزجاج الأمامي:



- عندما تكون هناك مركبة أمامكم، إذا توقفت المركبة أمامكم، تتحكم ACC في السيارة لتتوقف تلقائيا حسب المركبة أمامكم؛ وإذا بدأت المركبة أمامكم الحركة، يتحكم ACC في السيارة لبدء الحركة تلقائيا مرة أخرى في فترة زمنية قصيرة نسبيا. بعد اتباع التوقف لفترة من الوقت، يمكنكم اتباع بدء الحركة عن طريق تشغيل الزر أو دواسرة الوقود.
- عندما تكون هناك مركبة أمامكم وسرعتها أقل من السرعة المستهدفة التي يحددها السائق، يتحكم ACC في السيارة للحفاظ على مسافة آمنة من المركبة أمامكم.
- في حالة عدم وجود المركبة أمامكم، يتحكم ACC في السيارة للقيادة بسرعة ثابتة بالسرعة المستهدفة التي حددها السائق.



تعليمات الواجهة



① يشير إلى السيارة المكتشفة أمامكم.

② مؤشر مثبت السرعة التكييفي

- يضيء مؤشر مثبت السرعة التكييفي الأزرق  للإشارة إلى أن ACC يعمل وهناك سيارة مستهدفة أمامها. يضيء مؤشر مثبت السرعة التكييفي الرمادي  للإشارة إلى أن يكون ACC في حالة جاهزة وهناك سيارة مستهدفة أمامها.

- يضيء مؤشر مثبت السرعة التكييفي الأزرق  للإشارة إلى أن ACC يعمل ولا توجد سيارة مستهدفة أمامها. يضيء مؤشر مثبت السرعة التكييفي الرمادي  للإشارة إلى أن يكون ACC في حالة إعداد، ولا توجد سيارة مستهدفة أمامها.

- يضيء مؤشر مثبت السرعة التكييفي الأصفر  للإشارة إلى أن يكون ACC معيباً، ويجب الذهاب إلى المتجر المعتمد من قبل GAC للفحص والإصلاح في الوقت المناسب.

③ يشير إلى سرعة مثبت السرعة التي تم ضبطها في المرة الأخيرة.

④ المسافة الزمنية المحددة لمثبت السرعة من المركبة أمامكم. عندما لا تكون قدرة الكبح لـ ACC كافية لإبقاء السيارة على مسافة مناسبة من المركبة أمامكم، سيصدر النظام "السايق يطلب التحكم"، وتعرض مجموعة العدادات رسالة إنذار، ويتم إصدار صوت في نفس الوقت. وفي هذا الوقت، يجب على السائق دوس دواسة الفرامل وفقاً لمتطلبات النظام لتقليل السرعة.

بدء تشغيل ACC

- في كل مرة يتم فيها تشغيل مصدر طاقة السيارة من وضع OFF إلى وضع ON، سيدخل ACC تلقائياً في حالة الاستعداد. اضغظ لفترة قصيرة على الزر، يضيء المؤشر الأزرق  المقابل في العدادات، وتدخل السيارة في حالة التحكم في ACC.

i النصيحة

- الحد الأدنى لسرعة مثبت السرعة التي يمكن ضبطها هو 15 كم/ساعة.
- عندما نزاع ناقل الحركة ليس في وضع الحركة للأمام، لا يمكن دخول التحكم في ACC.

5. دليل القيادة

- يمكن استعادة الأضرار طرق الخروج من وضع مثبت السرعة التكيفي التالية من خلال الضغط على زر **+** :
- عند دوس دواسة الفرامل.
 - يكون ذراع ناقل الحركة في وضع غير الحركة للأمام.
 - عند الضغط لفترة قصيرة على الزر **ESP**.
 - تشغيل زر نظام EPB (يحتاج إلى تحرير نظام EPB).
 - إيقاف تشغيل نظام ESP (يحتاج إلى تشغيل ESP مرة أخرى).
 - عند تفعيل وظيفة Autohold (يحتاج إلى الخروج من Autohold أولاً).

الخروج من ACC

- يمكن الخروج من التحكم في ACC من خلال الإجراءات التالية:
- افتح الباب الجانبي للسائق.
 - فك حزام الأمان الجانبي للسائق.
 - قم بدوس دواسة الفرامل.
 - يكون ذراع ناقل الحركة في وضع غير الحركة للأمام.
 - عند الضغط لفترة قصيرة على الزر **ACC** (يتحول المؤشر المقابل لمجموعة العدادات إلى اللون الرمادي، ويخرج من ACC، ولكنه يحتفظ بالسرعة المحددة).
 - عند تشغيل أزرار نظام EPB.
 - عند إيقاف تشغيل نظام ESP.
 - عند تشغيل نظام HDC.
 - عند تفعيل وظيفة Autohold.

تحذير ⚠

- تكون السيارة بأكملها في حالة "تشغيل المحرك"، ويكون ذراع ناقل الحركة في وضع **D**، واضغط على زر عجلة القيادة **ESC**، ستدخل السيارة الثابتة تلقائياً في حالة القيادة بعد استيفاء الشروط، ويجب توخي الحذر.
- بعد دخول السيارة إلى حالة التحكم في ACC من حالة ثابتة، قد تزيد السرعة فجأة. يرجى التأكد من السلامة حول السيارة لتجنب الحوادث غير الضرورية.

استعادة ACC

عندما يكون المؤشر المقابل في مجموعة العدادات رمادياً، يمكن إعادة تعيين وظيفة مثبت السرعة التكييفي من خلال الإجراءات التالية:

- عند الضغط لفترة قصيرة على الزر \oplus ، يضيء المؤشر المقابل في مجموعة العدادات باللون الأزرق، وستتم استعادة السرعة إلى قيمة الذاكرة المحددة لآخر ضبط مثبت السرعة ودخول حالة التحكم في مثبت السرعة.
- إذا لم يتم ضبط سرعة مثبت السرعة، فسيقوم النظام بتعيين السرعة الحالية على سرعة مثبت السرعة (إذا كانت السرعة الحالية أقل من 15 كم/ساعة، فسيتم ضبط سرعة مثبت السرعة على 15 كم/ساعة).

زيادة سرعة مثبت السرعة





إذا كنت ترغب في زيادة السرعة، يرجى القيام بما يلي:

- قم بدوس دواسة الوقود، وقم بزيادة السرعة المستهدفة واضغط على الزر \oplus (استمر في دوس دواسة الوقود)، أي تقود بالسرعة الثابتة الأعلى.
- اضغط لفترة قصيرة على الزر \oplus ، ويتم زيادة السرعة بمقدار 5 كم/ساعة في كل مرة تضغط عليها.
- اضغط لفترة طويلة على الزر \oplus ، وستستمر سرعة مثبت السرعة في الزيادة بمقدار 5 كم/ساعة حتى يتم تحرير الزر.

i النصيحة

- أقصى سرعة مثبت السرعة يمكن ضبطها هي 130 كم/ساعة.
- عند دوس دواسة الوقود للتسارع، ستخرج السيارة مؤقتاً من نظام مثبت السرعة ACC وتتسارع بنية السائق. بعد تحرير دواسة الوقود، ستستأنف السيارة التحكم في مثبت السرعة ACC وسرعة مثبت السرعة المحددة.
- عند دوس دواسة الوقود لجعل سرعة السيارة تتجاوز 135 كم/ساعة، ستخرج السيارة من نظام مثبت السرعة من تلقاء نفسها. اضغط لفترة قصيرة على الزر \oplus أو الزر \oplus بعد تقليل السيارة إلى 130 كم/ساعة لإعادة تفعيل نظام مثبت السرعة.

تقليل سرعة مثبت السرعة

- إذا كنت ترغب في تقليل السرعة، يرجى القيام بما يلي:
- اضغط لفترة قصيرة على الزر ، يتم تقليل السرعة بمقدار 5 كم/ساعة في كل مرة تضغط عليها.
 - اضغط لفترة طويلة على الزر ، وستستمر سرعة مثبت السرعة في الانخفاض بسرعة 5 كم/ساعة حتى يتم تحرير الزر أو تساوي سرعة مثبت السرعة 15 كم/ساعة.
 - أثناء عمل مثبت السرعة، اضغط برفق على دواسة الفرامل (الخروج من ACC)، واستمر في الكبح إلى السرعة المستهدفة، واضغط لفترة قصيرة على الزر  للقيادة بالسرعة الحالية.
 - أثناء عمل مثبت السرعة، اضغط على زر عجلة القيادة  (الخروج من ACC)، أو انزلق أو قم بدوس دواسة الفرامل إلى السرعة المستهدفة، واضغط لفترة قصيرة على الزر  للقيادة بالسرعة المستهدفة.





ضبط المسافة الزمنية للنتبع ACC

بعد تبديل مصدر طاقة السيارة إلى وضع ON، تكون المسافة الزمنية الافتراضية لنتبع المركبة أمامك عند تشغيل النظام هي الوضع الرابع (وضع الرابع هو أبعد مسافة تتبع السيارة).

من خلال الضغط على الزر  لفترة قصيرة، يمكنك تبديل وضع مسافة تتبع المركبة أمامك، ويمكن تبديل وضع واحد في كل مرة وضغط عليه، ويقوم بالتبديل بترتيب "الوضع الرابع ← الوضع الثالث ← الوضع الثاني ← الوضع الأول ← الوضع الرابع...". في الوقت نفسه، سيتم عرض شريط أفقي بنفس عدد وضع في شاشة مجموعة العدادات.

تفعيل ACC بعد التوقف

في عملية تتبّع المركبة أمامك، عندما تتوقف المركبة أمامك، ستتوقف السيارة أيضاً. خلال الفترة التي تكون فيها السيارة متوقفة لفترة من الوقت، ستقوم ACC بالضغط بنشاط على السيارة من خلال ESP للحفاظ على السيارة ثابتة. بعد فترة من الزمن، سوف يقوم ACC بإبقاء السيارة ثابتة عن طريق بدء تشغيل EPB. عندما تغادر المركبة أمامك، ينقسم تفعيل ACC للسيارة إلى ثلاث حالات:

1. إذا كان يضيء مؤشر مثبت السرعة التكيّفي باللون الأزرق ، يمكن استئناف ACC وإعادة قيادتها بنشاط بعد مغادرة المركبة أمامك.
2. إذا كان يضيء مؤشر مثبت السرعة التكيّفي باللون الرمادي ، ولم يتم تفعيل EPB ولم يتم تفعيل Autohold، تعرض مجموعة العدادات "انتظار مثبت السرعة"، ويمكن للسائق استئناف ACC وإعادة قيادة السيارة عن طريق دوس دواسة الوقود أو الضغط على الزر .
3. إذا كان يضيء مؤشر مثبت السرعة التكيّفي باللون الرمادي  وتم تفعيل EPB، يحتاج السائق إلى تحرير EPB أولاً. وبعد تحرير EPB، اضغط على الزر  لاستعادة ACC وإعادة قيادة السيارة.

قيود النظام

ACC يكون محدودا بالقوانين الفيزيائية ويكون له قيود معينة على النظام. في بعض بيئات القيادة، قد يشعر السائق أن استجابة ACC تكون متأخرة أو لا يمكن التحكم في السيارة كما هو مقرر، لذلك يجب أن يكون السائق دائما مستعدا للتحكم في السيارة بنفسه.

ستؤثر الشروط التالية على وظيفة المستشعر لنظام الرادار. يجب أن يكون السائق متيقظا بشكل خاص عند مواجهة هذه الظروف:

1. قم بالإبطاء والوقوف. إذا كانت تكبح المركبة أمامكم في الطوارئ، فإن ACC أيضا يبطئ أو يذكر طلب التحكم في السيارة. يجب على السائق التدخل بنشاط في الكبح وفقا لطلب التحكم في السيارة لوقوف السيارة تماما.

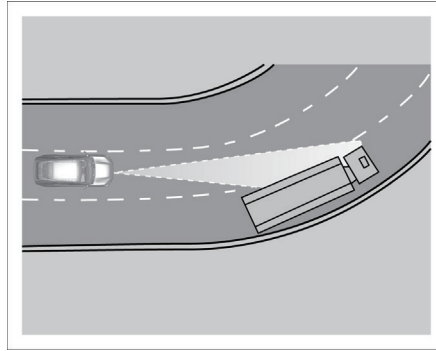
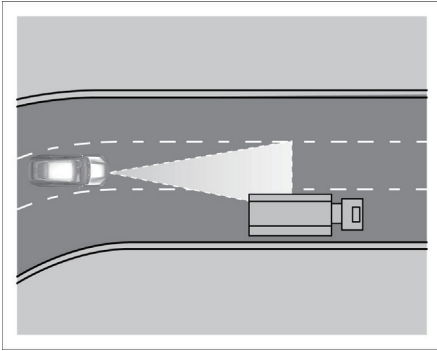

2. القيادة عبر المنحني. عند القيادة عبر منحني، قد لا يتمكن مستشعر الرادار من التقاط المركبة أمامكم، أو قد لا يكون قادرا على التفاعل مع السيارة في المسار المجاور. في هذه الحالة، قد يطبق ACC الكبح على السيارة، أو يقلل السرعة، أو يفشل في الاستجابة للسيارة أمامك. قم بدوس دواسة الفرامل أو قم بإلغاء ACC يدويا للخروج من نظام ACC.
3. الخروج من المنحني. عند الخروج من منحني طويل، نظرا لأن النظام سيجسب المسار مسبقا، فقد يتفاعل مستشعر الرادار مع السيارة في المسار المجاور ويفرمل السيارة. يمكن مقاطعة عملية الكبح هذه عن طريق دوس دواسة الوقود.

5. دليل القيادة

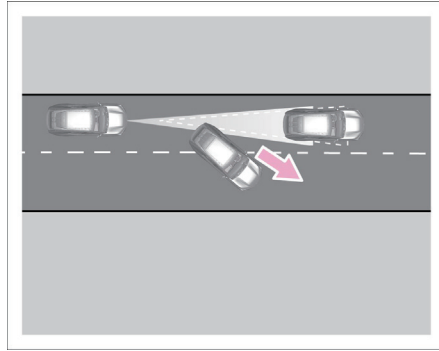

6. تخرج السيارة المستهدفة أمامكم فجأة، وظهرت مركبة ثابتة من مسافة قريبة، تأخر مستشعر الرادار ومشغل الفرامل في الاستجابة، ولم تكن استجابة الفرامل في الوقت المناسب. العوامل المؤثرة التي قد تؤدي إلى تدهور وظيفة المستشعر. - قد تؤدي الأمطار الغزيرة أو ضباب الماء أو الجليد أو الثلج أو الحماة إلى تدهور وظيفة مستشعر الرادار، مما يؤدي إلى إيقاف تشغيل ACC مؤقتًا. وكما تعرض مجموعة العدادات الرسالة النصية التالية: "لم يتم استيفاء ظروف عمل نظام مثبت السرعة" أو "تم حظر الرادار الأمامي". في هذا الوقت، لا يمكن لنظام مثبت السرعة التكيفي ونظام تخفيف الاصطدام الأمامي العمل.

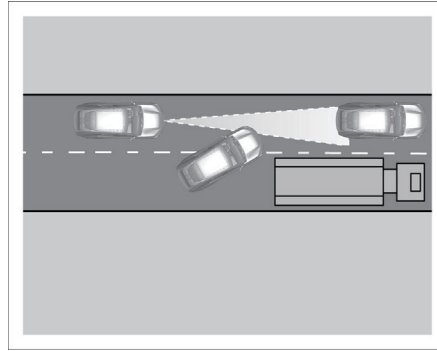

5. عندما تغير المركبات الأخرى المسارات. عندما تدخل مركبة في مسار مجاور في مساركم، إذا لم تدخل السيارة نطاق الكشف على مقدمة السيارة، فقد لا يكتشف مستشعر الرادار السيارة، مما يؤدي إلى تأخر في استجابة ACC.

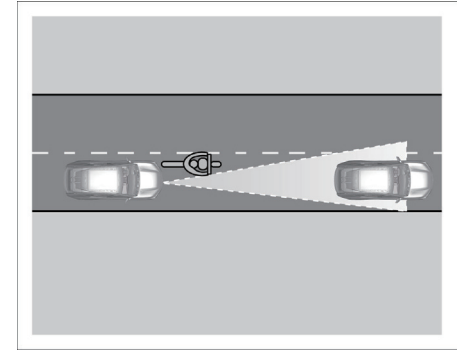

4. المركبات الضيقة وحركة المرور على شكل Z أمامكم. لا يمكن للمستشعر التعرف على المركبة أمامكم في نفس المسار أو المركبة أمامكم في المسار الأيسر أو المسار الأيمن إلا عندما تدخل نطاق الكشف لمستشعر الرادار، ولا يمكن للنظام التعرف على السيارة خارج نطاق الكشف للمستشعر. نظام ACC لا يمكن التعرف بسهولة على المركبات الضيقة مثل الدراجات النارية. وفي الوقت نفسه، يخاطر نظام ACC بأن المركبات المعدلة والمركبات التي لا يتم نقلها بطريقة موحدة لا يمكنها تحديد مسافة المركبة أمامكم بدقة. ولا نوصي باستخدام مركبات مثل السيارة المستهدفة أمامكم.

تحذير ⚠

- وظيفة ACC لا يمكن أن تغطي جميع سيناريوهات القيادة وظروف حركة المرور والطقس وظروف الطريق.
- وظيفة ACC هي وظيفة مساعدة السائق التكميلية فقط. حتى إذا تم استخدامها، لا يمكن لهذه الوظيفة أن تحل محل انتباهكم وحكمكم. أنت مسؤول عن الحفاظ على مسافة وسرعة آمنة، وإذا فشلت ACC في الحفاظ على سرعة مناسبة أو الحفاظ على مسافة مناسبة من المركبة أمامكم، فيجب عليكم التدخل.
- يحذر إنذار نصيحة التحكم لـ ACC المركبات التي اكتشفها الرادار ومستشعرات الكاميرا الأمامية الذكية، لذلك قد لا يصدر إنذار، أو سيكون هناك تأخير معين عند إصدار الإنذار. لا تنتظر إصدار إنذار، وقم بتطبيق الكبح عندما يتطلب الوضع ذلك.

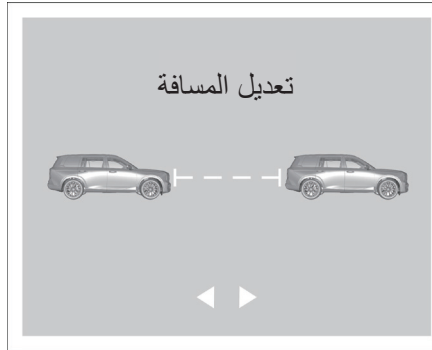

9. لا ينبغي أن تستخدم ACC في قسم الازدحام المروري في المناطق الحضرية وضعف الرؤية (ليلة / ضوء معاكس / المطر / الثلج / الضباب الكثيف والخ.). لا يجوز لنظام ACC اتخاذ تدابير الكبح للأشخاص أو الحيوانات والمركبات الضيقة مثل الدراجات والدراجات النارية أو السيارات التي تعمل بالبطاريات والمقطورات منخفضة الإطار والمركبات المقترية أو الثابتة والشاحنات/بيك اب صغيرة منخفضة السرعة أو الثابتة. ويجب أن يكون السائق متيقظاً بشكل خاص ومستعداً دائماً للتحكم في السيارة.

- في مناطق درجات الحرارة المنخفضة ومناطق جبال الألب، بسبب الاختلافات في درجة الحرارة أو الصقيع، يظهر الصقيع والضباب على الزجاج الأمامي، مما يتسبب في حجب مستشعر الكاميرا الأمامية الذكية. ستعرض مجموعة العدادات الرسالة النصية التالية: "لم يتم استيفاء ظروف عمل نظام مثبت السرعة" أو "تم حظر الرادار الأمامي". في هذا الوقت، لا يمكن لنظام مثبت السرعة التكيفي ونظام تخفيف الاصطدام الأمامي العمل.

8. ارتفاع درجة حرارة الفرامل. إذا ارتفعت درجة حرارة الفرامل بسبب الكبح في حالات الطوارئ أو عندما نزول السيارة على منحدر حاد، فسيتم إيقاف تشغيل ACC تلقائياً مؤقتاً. وكما تعرض مجموعة العدادات الرسالة النصية التالية: "لم يتم استيفاء ظروف عمل نظام مثبت السرعة". بعد ذلك، لم يعد من الممكن تفعيل ACC. لا يمكن إعادة تفعيل ACC إلا عندما تنخفض درجة حرارة الفرامل إلى مستوى معقول.

i النصيحة
<ul style="list-style-type: none"> ● لا تصطدم بمستشعر الرادار. إذا كان المستشعر في غير محله بسبب اصطدام، حتى بعد الصيانة والتصحيح، فسيظل يؤدي إلى تدهور أداء النظام وحتى يتسبب في إيقاف تشغيل النظام. ● إذا كان سطح الرادار أو مستشعر الكاميرا الأمامية الذكية متسخا أو مغطى بالأمطار الغزيرة والجليد والثلج والطين والخبث، قد لا تعمل ACC، وتعرض شاشة الجهاز "يتم حظر الرادار الأمامي" و" يتم حظر رؤية الكاميرا الأمامية". بعد تنظيف الأوساخ على سطح المستشعر، ستعود الوظيفة إلى وضعها الطبيعي. ● يرجى عدم رش الطلاء أو لصق الملصقات والزخارف الأخرى على المصد الأمامي حسب الرغبة، وإلا فقد يتسبب ذلك في تدهور أداء الرادار الأمامي. ● لن يتفاعل ACC مع الأشخاص والحيوانات والمركبات التي تعبر أفقياً أو تتجه نحو السيارة في نفس المسار.

⚠ تحذير
<p>لن يتفاعل ACC أو يتفاعل محدودا فقط مع الأشياء التالية:</p> <ul style="list-style-type: none"> ● فرق السرعة بين هذه السيارة والمركبة أمامكم يكون كبيرا. ● القيادة في مسارات مختلفة أو تغيير المسار أو القيادة في منحنى ذو نصف قطر أصغر. ● المشاة والحيوانات والدراجات الهوائية والدراجات ذات العجلات الثلاث والمركبات الثابتة و عوائق عرضية والخبث. ● ظروف حركة المرور المعقدة. ● السيارات المعاكس أو عبر حركة المرور. ● مقطورات أو شاحنات منخفضة الاطار أو مركبات ذات خصائص غير منتظمة. <p>لذلك ينبغي الانتباه بعناية لظروف حركة المرور والاستجابة وفقا لذلك. لا تنتظر النظام لتحديد الهدف أو فرملة النظام من تلقاء نفسه، وتطبيق الكبح عندما يتطلب الوضع ذلك.</p>

⚠ تحذير
<ul style="list-style-type: none"> ● لأسباب تتعلق بالسلامة، لا يسمح باستخدام ACC في المناطق الحضرية وقسم حركة المرور الكثيفة والطرق المنحنية وظروف الطرق السيئة (مثل وجود الجليد والضباب والحصى والأمطار الغزيرة والمعرضة للترزح على الماء) والخبث، وهناك خطر وقوع حوادث. ● ACC ليست نظام تجنب الاصطدام. إذا كانت سيارتكم أمامكم تقترب أكثر فأكثر، وكانت سرعتكم أعلى من سرعة المركبة أمامكم، فإن تأثير الكبح لـ ACC لم يعد قادرا على ضمان السلامة، ويجب على السائق دوس دواسة الفرامل لتقليل السرعة عندما قد تصطدم مع المركبة أمامكم. ● لا تقم بتمكين ACC عند القيادة في المناطق الخالية من الطرق أو على الطرق الترابية. ولا يمكن تمكين ACC إلا على الرصيف المسطح مثل الأسفلت والأسمنت.

i النصيحة

- عند المرور عبر التقاطعات أو مطبات السرعة أو الطرق شديدة الانحدار أو معبر المشاة أو عند تغيير المسار أو مداخل ومخارج الطرق الحرة والمنحدرات أو أقسام البناء، ينبغي الخروج من نظام ACC واعتماد القيادة اليدوية بالكامل لتجنب الحوادث المرورية الناجمة عن تسارع السيارة تلقائياً إلى السرعة المحددة في ظل هذه الظروف.
- يمكن لنظام ACC خروج السيارة تلقائياً بعد توقف السيارة لفترة قصيرة أو الحصول على تأكيد السائق (زر التحكم أو دواسة الوقود). وخلال هذه الفترة الزمنية، يجب على السائق التأكد من عدم وجود عوائق أو مشاركين آخرين في حركة المرور أمام السيارة، مثل المشاة/المركبات ذات العجلتين.
- إذا فشلت ACC في العمل بشكل طبيعي، فلا تستمر في استخدامه. فنوصي بالذهاب إلى المتجر المعتمد من قبل GAC للفحص والإصلاح في الوقت المناسب.

i النصيحة

- قد لا تستجيب ACC في ظل ظروف معينة. على سبيل المثال، قد لا يستجيب النظام عندما تقترب السيارة من عائق ثابت مثل مركبة معطلة أو مركبة تنتظر بسبب ازدياد مروري أو عندما تقترب مركبة تسير في نفس المسار من السيارة.
- ACC يمكن أن يحقق سوى قوة الكبح المحدودة، ولا يمكن تحقيق الكبح في حالات الطوارئ.
- لا تضع قدمك عن غير قصد على دواسة الوقود، وإلا لن يقوم ACC بفرايمل السيارة. نظراً لأن السائق يقوم بدوس دواسة الوقود للتعويض بالوقود، فقد يكون التحكم في السرعة والمسافة مفرطاً.
- عندما تقود السيارة في أمطار غزيرة أو ثلج، ويكون النظام صعباً أو غير قادر على التعرف على المركبة أمامك، ويجب إيقاف تشغيل ACC.

i النصيحة

- عند تشغيل ACC، يمكن الكتابة فوق حالة ACC المعروضة في مجموعة العدادات بوظائف أخرى (على سبيل المثال، أثناء مكالمات هاتفية).
- عندما يقوم النظام تلقائياً بتطبيق الكبح على السيارة بعد تفعيل ACC، سيكون هناك صوت مختلف عن الكبح اليدوي، أو سيقوم بدوس دواسة الفرامل تلقائياً لأسفل، وهي ظاهرة طبيعية. يحدث هذا الصوت وحركة الدواسة بسبب تشغيل نظام الكبح، لذلك لا داعي للقلق.
- لأسباب تتعلق بالسلامة، سيتم حذف سرعة مثبت السرعة المخزنة بعد إيقاف تشغيل طاقة السيارة.
- يمكنك دوس دواسة الوقود لزيادة السرعة في أي وقت. بعد تحرير دواسة الوقود، سيقوم النظام بضبط السرعة مرة أخرى إلى السرعة المخزنة مسبقاً.
- قد يؤدي دخول النفق إلى دخول الرادار والكاميرا الأمامية الذكية في الوضع الأعمى، وقد يتم إيقاف تشغيل ACC مؤقتاً.

5. دليل القيادة

5.4.2 نظام مثبت السرعة المتكامل*

يشار إلى نظام مثبت السرعة المتكامل باسم ICA. ICA يمكن ضبط تلقائياً المسافة من المركبة أمامكم عند عمل مثبت السرعة، والحفاظ على السيارة في منتصف المسار، ويمكن تطبيق سرعة مثبت السرعة بين 0~130 كم/ساعة.

ICA يكتشف عن المسافة النسبية والسرعة بين السيارة ومركبة أخرى على الطريق من خلال رادار الموجة المليمترية المثبتة على الجزء الأمامي من السيارة والكاميرا الأمامية الذكية على الزجاج الأمامي، ويكتشف خط علامات حارة على الطريق من خلال الكاميرا الأمامية الذكية.

يمكن لـ ICA تحسن راحة القيادة وتوفير تجربة قيادة أكثر استرخاء، كما هو الحال عند القيادة لمسافات طويلة في حركة مرور سلسلة على الطريق الحرة.

i النصيحة

احتياطات استخدام الرادار ومستشعرات الكاميرا الأمامية الذكية. => انظر الصفحة 171

i النصيحة

هناك قيود إدراكية بين مستشعر الرادار والكاميرا الأمامية الذكية، ومن المستحيل تحديد المركبات التي تقع خارج نطاق الكشف للمستشعر.

⚠ تحذير

- قم بالتأكد من استخدام قيمة المسافة الطولية للمركبة أمامكم بعناية وفقاً للرؤية والظروف الجوية وظروف الطريق وحركة المرور في ذلك الوقت. يجب على السائق دائماً الحفاظ على التحكم على السيارة وتحمل المسؤولية الكاملة عن سرعة السيارة والمسافة من المركبات الأخرى.
- لا يمكن للسائق إصدار أحكام وقرارات تستند بالكامل إلى عرض المسافة الطولية للمركبة أمامكم. يجب أن يكون السائق مسؤولاً دائماً عن التأكد من أن السيارة تقود بأمان بالسرعة المناسبة والحفاظ على مسافة مناسبة من المركبات الأخرى.

عرض المسافة الطولية للمركبة أمامكم

يكتشف ACC المسافة النسبية بين السيارة ومركبة أمامكم في نفس المسار بناء على الرادار المثبت في مقدمة السيارة والكاميرا الأمامية الذكية على الزجاج الأمامي، وتعرضها على شاشة عرض العدادات.

- عندما يكون هناك مركبة أمامكم، بعد اختيار عرض المسافة الطولية للمركبة أمامكم، يمكن عرض قيمة المسافة النسبية للمركبة أمامكم على مجموعة العدادات.
- عندما لا تكون هناك المركبة أمامكم، لا يمكن عرض قيمة المسافة النسبية للمركبة أمامكم في مجموعة العدادات.

التشغيل أو إيقاف التشغيل

عندما يكون مصدر طاقة السيارة في وضع ON، يتم تشغيل وظيفة التحذير من الاصطدام الأمامي ومساعد الفرامل النشطة تلقائياً.

إذا كنت بحاجة إلى التشغيل/ إيقاف التشغيل يدوياً، يمكنكم تشغيل أو إيقاف تشغيل عرض المسافة الطولية لمركبة أمامكم في نظام الصوت "الإعدادات" القيادة الذكية ADiGO ← مساعدة السائق ADiGO ← عرض المسافة الطولية لمركبة أمامكم."

تعليمات التشغيل

اضغط لفترة قصيرة على الزر الموجود على الجانب الأيسر من عجلة القيادة لتشغيل ICA. 

بعد تشغيل ICA، اضغط على طريقة تشغيل ACC لتشغيل أو تفعيل ICA. يمكن تحويل وضع مثبت السرعة عند إيقاف تشغيل أو تشغيل أو تفعيل ACC. => انظر الصفحة 139



يحتوي النظام على وظيفة ذاكرة وضع مثبت السرعة. وبعد بدء تشغيل السيارة، سيكون وضع مثبت السرعة هو نفسه الخيار عند إيقاف تشغيل السيارة في المرة الأخيرة.

عندما يكون نظام ICA لديه فشل معين لا يؤثر على ACC، فإن وضع مثبت السرعة يتحول تلقائياً إلى مثبت السرعة التكييفي. في هذا الوقت، لم يعد بإمكان السائق اختيار الدخول إلى نظام مثبت السرعة المتكامل، ولكن لا يزال من الممكن استخدام مثبت السرعة التكييفي بشكل طبيعي.

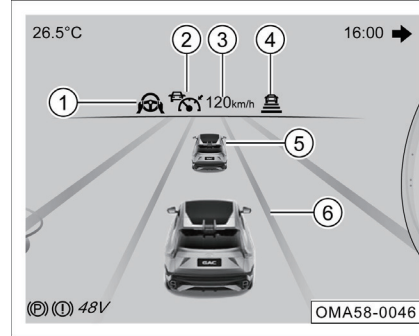
تعليمات الواجهة



① يشير إلى مؤشر حالة التحكم الأفقي:

- عند تفعيل التحكم الأفقي، يتم عرض عجلة القيادة الوسطى باللون الأزرق؛ وعند استعداد التحكم الأفقي ، يتم عرض عجلة القيادة الوسطى باللون الرمادي .
- عندما يتم الكشف عن امسك السائق عجلة القيادة، رمز الديدن على عجلة القيادة يضيء دائماً.
- أثناء فترة تفعيل النظام، يومض رمز الديدن لمدة 14 ثانية تقريباً بعد اكتشاف خروج يدي السائق من عجلة القيادة.
- سيقوم النظام أيضاً بإظهار نصيحة نصيحة ديناميكية "يرجى تدوير عجلة القيادة برفق" وإصدار نغمة مقابلة بناءً على وضع امسك السائق عجلة القيادة.

② مؤشر مثبت السرعة التكييفي

③ سرعة مثبت السرعة التي تم ضبطها في المرة الأخيرة

④ ضبط مسافة مثبت السرعة من السيارة أمامكم

⑤ السيارة أمامكم المكتشفة

⑥ يشير إلى خط المسار

i النصيحة

عندما يكون موضوع مجموعة العدادات عضويًا، سيتم تحويل شاشة عرض مثبت السرعة المتكامل إلى نسخة مبسطة من محتوى العرض، ذلك تعرض السيارة المستهدفة أمامكم وخط المسار لهذه السيارة فقط.

5. دليل القيادة

لاحظ أنه بعد إصدار نصيحة التحكم في السيارة على عجلة القيادة ولا يقوم السائق بالتحكم في السيارة في الوقت المناسب، سيتم قمع مساعد التحكم الأفقي لوظيفة ICA.

قد يخطئ النظام في الحكم على الموقف الذي يضع فيه يدي السائق برفق على عجلة القيادة كمغادرة يدي السائق عجلة القيادة. في هذه الحالة، عندما يصدر النظام نصيحة التحكم في السيارة على عجلة القيادة، يحتاج السائق فقط إلى إمساك عجلة القيادة قليلاً أو هز عجلة القيادة قليلاً، ويمكن للنظام اكتشاف قوة عزم الدوران المنطبقة على عجلة القيادة، وسيتم إلغاء نصيحة التحكم في السيارة.

عندما يتدخل نظام ICA في عجلة القيادة للتحكم الجانبي، لا يزال بإمكان السائق تدوير عجلة القيادة للتحكم في السيارة. عندما يشعر السائق أن قوة عزم الدوران الذي يمارسها النظام تكون غير لائقة، يمكن التحكم في السيارة للقيادة وفقاً لنية السائق في أي وقت.

نصيحة التحكم في السيارة



عندما يراقب ICA أن يغادر يدي السائق عجلة القيادة لفترة طويلة، فإن النظام يصدر نصيحة التحكم في السيارة، وسوف مجموعة العدادات تعرض الصورة أعلاه مع الجرس.

عندما يتلقى السائق نصيحة التحكم في السيارة، يجب أن يمسك عجلة القيادة على الفور. لا داعي للذعر وتجنب تدوير عجلة القيادة دون داع. عندما يراقب نظام ICA قوة عزم الدوران اليدوي المطبقة على عجلة القيادة، أي يمكنه التعرف على أن السائق يمسك عجلة القيادة، ويتم إلغاء نصيحة التحكم في السيارة. يقوم ICA تلقائياً بإعادة تفعيل مساعد التحكم الأفقي.

التحكم الأفقي

بعد تفعيل وظيفة ICA، سيتم تفعيل التحكم الجانبي تلقائياً عندما يتم الكشف عن خط علامة مسار ثنائية صالحة.

سيحافظ التحكم الأفقي على قيادة السيارة في وسط خطي علامة المسار على كلا الجانبين.

يتم منع التحكم الأفقي عند حدوث المواقف التالية:

- انحناء خطي علامة المسار مرتفع جداً أو ضائع
- ظروف القيادة الشديدة
- تشغيل ضوء إشارة الانعطاف
- تشغيل ضوء إنذار الخطر
- قيام السائق بتدوير عجلة القيادة
- يغادر أيدي السائق عجلة القيادة لفترة طويلة، ويعرض النظام التحكم في السيارة
- الخروج من ACC => انظر الصفحة 141

يمكن لنظام ICA استخدام قدرات نظام انعطاف السيارة المحدودة فقط، لذلك لا يمكن أن تغطي جميع ظروف القيادة. يجب على السائق دائماً إبقاء كلتا يديه على عجلة القيادة والقيادة بعناية.

التجنب الذكي

بعد تفعيل مثبت السرعة المتكامل، سيجتكم نظام التجنب الذكي تلقائياً في السيارة للتجنب عند تحديد مخاطر جانبية معينة (مثل مركبة كبيرة في مسار مجاور). يمكن تشغيل وظيفة التجنب الذكي أو إيقاف تشغيله في نظام الصوت "الإعدادات" القيادة الذكية ADiGO ← مساعد السلامة النشطة ADiGO ← التجنب الذكي".

يجوز النظام بوظيفة ذاكرة حالة المفتاح. بعد بدء تشغيل السيارة، ستكون حالة المفتاح هي نفس الحالة عند إيقاف تشغيل السيارة في المرة الأخيرة.

عندما يتم تفعيل وظيفة التجنب الذكي، يصبح لون رمز السيارة المستهدفة في المسار المجاور على العدادات أصفراً، وسيظهر نصيحة النص "جار التجنب الذكي" تلقائياً في نافذة نصيحة الإنذار المنبثقة.

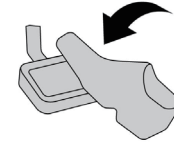

يرجى التحكم في السيارة
على الفور!

OMA58-0048

نظام ICA يمكن استخدام قدرة الكبح لنظام الفرامل القيادة المحدود فقط. عندما يتطلب النظام من السائق التدخل في الكبح، تعرض مجموعة العدادات الصورة أعلاه مع الجرس.

عندما يتلقى السائق نصيحة التحكم في السيارة، يجب عليه دوس دواسة الفرامل على الفور للفرملة بشكل مناسب.

بعد دوس دواسة الفرامل، ICA يخرج من حالة نشطة. وإذا تم القضاء على حالة الطوارئ، عند الحاجة إلى إعادة تفعيل ICA، قم بتشغيل زر استئناف ACC أو تعيين ACC. <= انظر الصفحة 139.

القيود

قدرات نظام الإنعطاف ونظام الكبح التي يمكن أن يستخدمها نظام ICA تكون محدودة، لذلك نظام ICA لا يمكن الحفاظ على مسافة مناسبة في جميع ظروف الطريق، ولا يمكن أن تبقى السيارة في المسار في جميع ظروف الطريق.

قد يكتشف نظام ICA خط علامة المسار بشكل غير صحيح أو يفشل في اكتشاف خط علامة المسار، وقد يكتشف السيارة المستهدفة بشكل غير صحيح أو يفشل في اكتشاف السيارة المستهدفة أمامها. في الحالات التالية، قد يتأثر النظام أو يخطئ في التشغيل أو لا يعمل، حتى إذا تم تشغيل الوظيفة وتبين أنه قد تم تفعيلها:

- ضعف الرؤية، مثل الثلج أو المطر أو الضباب أو رش الماء، إلخ.
- اتساع أو تلف أو تغيير الزجاج الأمامي أو وجود انسداد في منطقة الكاميرا الأمامية الذكية.
- يتسبب ضوء الشمس المباشر في ارتفاع درجة الحرارة حول الكاميرا الأمامية الذكية.
- ضوء الشمس المباشر أو أضواء السيارة القادمة أو الضوء المنعكس من المياه الراكدة على الطريق وإلخ يتسبب ضعف الرؤية.
- تغيير ظروف الإضاءة بشكل كبير، مثل دخول النفق / الخروج منه.

i النصيحة

عندما يتحكم نظام مثبت السرعة المتكامل في عجلة القيادة للحصول على المساعدة، لا يزال بإمكان السائق تدوير عجلة القيادة للتحكم في السيارة. عندما يشعر السائق أن قوة عزم التصحيح الذي يطبقه النظام تكون غير لائق، يمكن التحكم في السيارة للقيادة وفقاً لنية السائق في أي وقت.

- في الليل أو عندما يكون الضوء في النفق ضعيفاً، لا يتم تشغيل المصابيح الأمامية.
 - لا يوجد خط علامة المسار، أو يصعب تمييز لون خط علامة المسار عن لون سطح الطريق.
 - خط علامة المسار ليس واضحاً، مثل الرقيق جداً أو المتآكل أو غير الواضح أو المغطى بالأساخ/الثوج.
 - المسار واسع جداً أو ضيق جداً.
 - يزيد ينقص عدد المسارات أو تكون خطوط علامات الممر معقدة.
 - هناك أكثر من خطي علامة مسار على الجانبين الأيسر والأيمن من السيارة.
 - هناك علامات أو أشياء مشابهة لعلامات المسار على الطريق.
 - يلقي حزام العزل أو الأشياء الأخرى بظلاله على خط علامة المسار.
 - تغيير خط العلامة في فترة قصيرة، مثل المنحدرات أو مخارج الطرق الحرة.
 - القيادة على المنحدرات الشديدة أو الطرق المنحنية.
 - المسافة من المركبة أمامكم قريبة جداً أو المركبة أمامكم تقوم بعرقلة خط علامة السيارة.
 - اهتزت السيارة بشدة.
- يعتمد التحكم الطولي لنظام ICA على ACC. ولمزيد من ظروف التشغيل التفصيلية، يرجى الرجوع إلى الأقسام ذات الصلة لـ ACC. => انظر الصفحة 144.
- في الحالات التالية، قد يتأثر أداء التحكم الأفقي للنظام:
- الحمولة الزائدة للسيارة.
 - ضغط الإطارات غير طبيعي.
 - الطريق غير متساو.
 - رياح جانبية قوية.
 - يقوم السائق بتعديل الأجزاء ذات الصلة للتحكم في السيارة.
 - استبدال الأجزاء المتعلقة بالتحكم في السيارة بالأجزاء الأصلية.
 - التجميع غير السليم للأجزاء المتعلقة بالتحكم في السيارة.

ملاحظة 

- إذا تم منع مثبت السرعة المتكامل لأي سبب من الأسباب (مثل الخروج القصير لخط المسار، إلخ.)، سيتم استئنافه تلقائياً عند استيفاء شروط العمل.
- عندما يحكم السائق على أن نظام مثبت السرعة المتكامل يتحكم بشكل غير صحيح في السيارة، أمسك عجلة القيادة للتحكم المناسب، ويمكن مقاطعة وظيفة نظام مثبت السرعة المتكامل من خلال تشغيل السائق.
- يمكن مقاطعة وظيفة نظام مثبت السرعة المتكامل من خلال تشغيل السائق، مثل دوس دواسة الفرامل، ودوس بسرعة دواسة الوقود، والضغط على زر وظيفة نظام مثبت السرعة المتكامل، وفتح حزام الأمان، والضغط على ضوء تحذير الخطر، إلخ.)، سيتم مقاطعة وظيفة مثبت السرعة المتكامل، ويرجى توخي الحذر لأمساك عجلة القيادة.

تحذير 

- وظيفة مثبت السرعة المتكامل ليست سوى وظيفة مساعدة للسائق ولا يمكنها التعامل مع جميع ظروف الطرق وحركة المرور والطقس. يتحمل السائق دائماً المسؤولية الكاملة عن القيادة، ويجب عليه دائماً الانتباه إلى ظروف الطريق وأخذ زمام المبادرة للتحكم في السيارة.
- يجب على السائق دائماً إمساك عجلة القيادة وأخذ زمام المبادرة للتحكم في السيارة. عندما لا يوفر نظام مثبت السرعة المتكامل مساعدة الانعطاف المناسبة أو المسافة المناسبة، يجب على السائق التدخل في الوقت المناسب.
- قبل استخدام مثبت السرعة المتكامل، يجب على السائق قراءة جميع الفصول المتعلقة بهذه الوظيفة في دليل المستخدم لفهم قيود النظام لهذه الوظيفة. يجب أن يكون السائق على دراية بهذه القيود قبل استخدام هذه الوظيفة.

تحذير 

- قد يتسبب الاستخدام غير السليم أو الإهمال لنظام مثبت السرعة المتكامل في وقوع حوادث. يتحمل السائق دائماً المسؤولية النهائية عن كيفية التحكم في السيارة والحفاظ على السرعة والمسافة المناسبة والحفاظ على قيادة السيارة بشكل صحيح في المسار، حتى لو تم استخدام نظام مثبت السرعة المتكامل.
- نظام مثبت السرعة المتكامل ليس نظام تجنب الاصطدام. عندما لا يقوم النظام بالتحكم المناسب، يجب على السائق التدخل.
- لا تستخدم مثبت السرعة المتكامل في حركة المرور في المناطق الحضرية والتقاطعات والمياه الراكدة والطرق الثلجية وسوء الأحوال الجوية والطرق الجبلية والطرق المتوجة ومدخل ومخرج الطرق الحرة وإلخ. عندما تكون السيارة متصلة بالمقطورة، لا تستخدم مثبت السرعة المتكامل.

5.4.3 نظام تخفيف الاصطدام الأمامي*

يكتشف نظام تخفيف الاصطدام الأمامي المسافة والسرعة النسبية بين الأجسام في المسار أمامكم والسيارة بناء على رادار الموجة المليمترية المثبت في مقدمة السيارة والكاميرا الأمامية الذكية على الزجاج الأمامي؛ وحسب سلوكيات التشغيل الأخرى للسائق (مثل دوس دواسة الفرامل، ودوس دواسة الوقود وغيرها من المعلومات)، يقيم درجة خطر ما قبل الاصطدام، ويصدر إنذاراً عندما يكون هناك خطر الاصطدام لتذكير السائق باتخاذ الإجراءات في الوقت المناسب. وعند اكتشاف تصادم، سيقوم النظام تلقائياً بفرامل السيارة. وعندما يقوم السائق بالفرملة، ولكن قوة الكبح ليست كافية لتجنب الاصطدام، وسيقوم النظام تلقائياً بزيادة قوة الكبح لتجنب الاصطدام أو تخفيفه.

تحذير ⚠

- لا يمكن لنظام مثبت السرعة المتكامل أداء الكبح للمشاة أو الحيوانات أو الأجسام الغريبة أو المقطورات ذات المنصات المنخفضة أو المركبات القادمة.
- لا يعمل نظام مثبت السرعة المتكامل في جميع ظروف حركة المرور. وفي ظل ظروف العمل، على سبيل المثال، انحناء خط المر قبل الانحناء الحاد يكون مرتفعاً جداً، أو يتم مواجهة قسم بدون خط علامات المسار، قد يخرج المساعد الجانبي فجأة. وقم بالتأكد دائماً من إمساك عجلة القيادة وأخذ زمام المبادرة للتحكم في السيارة.

تحذير ⚠

- لا يتعرف نظام مثبت السرعة المتكامل دائماً على خط علامة المسار. بسبب التغيرات الشديدة في الضوء مثل سوء الأحوال الجوية وضعف الإضاءة والوصول إلى الانفاق وتراكم الماء والتلج على سطح الطريق خطوط المسارات غير الواضحة أو غير القياسية والظلال المصبوبة على سطح الطريق وعلامات الفرامل والمركبات المحيطة ومرافق الصيانة والدرايزين والتغيرات السريعة في خطوط المسارات (مثل الطرق الموازية والتشعبات) والخب، قد يفوتك التعرف أو يخطئ في تحديد خطوط علامات المسارات. لذلك، قد لا ينتج نظام مثبت السرعة المتكامل عزم دوران إضافي جانبي عند الحاجة، أو قد ينتج عن طريق الخطأ عزم دوران إضافي جانبي غير ضروري.
- يمكن لنظام مثبت السرعة المتكامل استخدام قدرات محدودة فقط لنظام انعطاف السيارة، لذلك لا يمكنه تغطية جميع ظروف القيادة. يجب على السائق دائماً إمساك كلتا يديه عجلة القيادة والقيادة بعناية. انتبه إلى إمساك عجلة القيادة أو تخفيض السرعة بشكل مناسب في المنحنيات عالية السرعة.

أهداف قابلة للاكتشاف



- مركبة
- مركبة ذات عجلتين
- المشاة

النصيحة **i**

انظر احتياطات استخدام الرادار ومستشعرات الكاميرا الأمامية الذكية. => انظر الصفحة 171

تحذير الاصطدام الأمامي

وفقا لرادار الموجة المليمترية المثبت على المصد الأمامي والكاميرا الأمامية الذكية على الزجاج الأمامي، يتم اكتشاف الكائن الموجود أمامكم، ويتم تحذير السائق من الاصطدام القادم.

عند إنذار نظام تخفيف الاصطدام الأمامي، هناك ثلاثة تنكيرات:

1. إنذار الاقتراب

عند تشغيل التحذير المسبق لنظام تخفيف الاصطدام الأمامي، يومض مؤشر نظام التحذير من الاصطدام الأمامي للعدادات، وتستصدر العدادات إنذارا مسموعا ورسوما متحركا في نفس الوقت.

2. الكبح القصير

يتم تشغيل الكبح القصير عندما تكون سيارتكم معرضة لخطر الاصطدام مع السيارة المستهدفة المتحركة، بحيث تستخدم لتنكير السائق بشكل أفضل بالفرملة الفورية.

مساعد الفرامل النشطة

سيكتشف النظام الأشياء الأمامية من خلال رادار الموجة المليمترية المثبت على المصد الأمامي والكاميرا الذكية المواجهة للأمام على الزجاج الأمامي، ستكون السيارة جاهزة للدخول في حالة الفرملة الطارئة في مواجهة التصادم الوشيك، وتوفير المساعدة عند الفرملة، وتنشيط وظيفة مساعدة الفرامل النشطة.

مستوى الكبح النشط

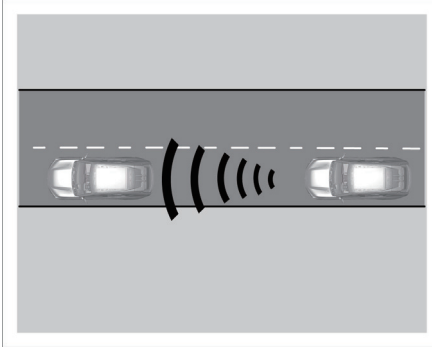

- الكبح من المستوى الأول: عند الاقتراب من السيارة أمامكم، قم بالفرملة بالفرامل القصيرة.

5. دليل القيادة

التشغيل وإيقاف التشغيل



- عندما يكون مصدر طاقة السيارة في وضع ON، يتم تشغيل وظيفة التحذير من الاصطدام الأمامي ومساعد الفرامل النشطة تلقائياً.
- من خلال نظام الصوت "الإعدادات ← القيادة الذكية ADiGO ← مساعد السلامة النشطة ADiGO ← تحذير الاصطدام الأمامي"، اضغط لفترة قصيرة على زر ناعم على الجانب الأيمن لتشغيل أو إيقاف تشغيل "تحذير الاصطدام الأمامي" و "مساعد الفرامل النشطة".
- عند إيقاف تشغيل نظام التحذير من الاصطدام الأمامي ومساعد الفرامل النشطة، ستظهر شاشة اللمس متعددة الوظائف نافذة تأكيد ثانوية، وانقر فوق "تأكيد" أو "إلغاء" لتأكيد عملية المفتاح.

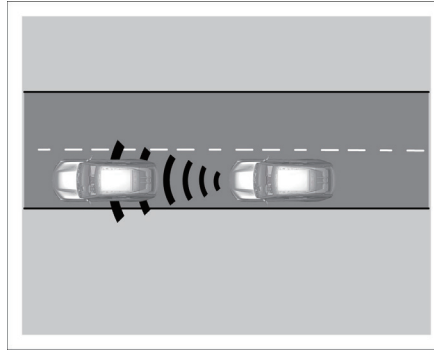

- الكبح من المستوى الثالث: عندما اصطدام مؤخرة السيارة أمر لا مفر منه، ينبغي الكبح بالقوة الكاملة تلقائياً.

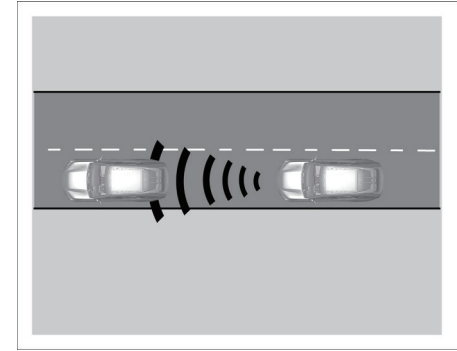

- الكبح من المستوى الثاني: عند المزيد من الاقتراب، يقوم بالكبح التلقائي في حالات الطوارئ قليلاً.

- عندما يدخل الكائن القابل للاكتشاف أمامكم منطقة قبل السيارة فجأة.
- عندما تكون السيارة أمامكم درجة ذات شكل خاص، مثل درجة متعددة الأشخاص، إلخ.
- عند قيادة السيارة بسرعة عالية للغاية.
- عند القيادة على المنحدر.
- عند القيادة على المنحني الضيق.
- قم بدوس دواسة الوقود بعمق أو تسارع السيارة بسرعة.
- يتم إيقاف تشغيل الوظيفة المساعدة أو تكون الوظيفة غير طبيعية.
- يتم إيقاف تشغيل وظيفة ESP يدويا.
- تدخل السيارة التحكم في ESP.
- سطح المنطقة التي توجد بها الكاميرا الأمامية الذكية أو سطح مستشعر الرادار هو متسخ أو مغطى بأجسام غريبة.
- حركة السيارة للخلف.
- في ظروف حركة المرور الفوضوية.
- عند جر المركبات الأخرى.
- يقف المشاة على جزيرة السلامة المرورية أو على منحني.
- يتم تغطية المشاة كلياً أو جزئياً بأشياء أخرى، مثل العمال الذين يحملون منحدرات/ مشاة يحملون مظلات، إلخ.

قيود النظام

- هناك قيود مادية وقيود النظام لنظام تخفيف الاصطدام الأمامي، على سبيل المثال، سيتم تشغيل أو تأخير تشغيل نظام التحذير من الاصطدام الأمامي ومساعد الفرامل النشطة بشكل غير قصد بسبب تداخل السائق في بعض الحالات. لذلك يرجى البقاء في حالة تأهب في جميع الأوقات وأخذ زمام المبادرة للتحكم في السيارة إذا لزم الأمر.
- قد تتسبب الحالات التالية في تأخير أو عدم عمل نظام تخفيف الاصطدام الأمامي:
- عندما يكون الخلوص الأرضي للمركبة أمامكم مرتفعاً جداً، مثل نصف مقطورة، إلخ.
- عندما يكون الجزء الخلفي للمركبة أمامكم منخفضاً، مثل مقطورة منخفضة المنصة.
- عندما يكون شكل المركبة أمامكم غير منتظماً، مثل جرار أو مركبة ذات عربة جانبية.
- عندما يتغير سطوع البيئة المحيطة، مثل مداخل ومخارج الأنفاق.
- الجزء الخلفي للمركبة أمامكم يكون صغيراً، مثل شاحنة فارغة.
- التسارع والتباطؤ في حالات الطوارئ والانعطاف للكائن القابل للاكتشاف أمامكم.

النصيحة i

- بعد تشغيل التحذير من الاصطدام الأمامي، يمكن ضبط مسافة التحذير على "بعيد ومتوسط وقريب". تحتوي مسافة نظام التحذير من الاصطدام الأمامي على وظيفة ذاكرة، بحيث تتذكر مسافة التحذير المحددة في المرة الأخيرة.
- بعد إيقاف تشغيل نظام التحذير من الاصطدام الأمامي ومساعد الفرامل النشطة، لن يقوم النظام بعد الآن بإصدار أهداف السيارة والمشاة أو الفرملة.
- بعد إيقاف تشغيل التحذير من الاصطدام الأمامي أو مساعد الفرامل النشطة، وبعد تبديل مصدر طاقة السيارة من وضع OFF إلى وضع ON مرة أخرى، يتم تشغيل نظام التحذير من الاصطدام الأمامي ومساعد الفرامل النشطة تلقائياً بشكل افتراضي.

تحذير ⚠

- يمكن لنظام تخفيف الاصطدام الأمامي تحسين سلامة القيادة الخاصة بكم، ولكن من المستحيل انتهاك قوانين الفيزياء. لا تقم بالقيادة المغامرة باستخدام الوظائف المريحة التي يوفرها نظام تخفيف الاصطدام الأمامي. يجب أن يكون السائق مستعدا دائما لتطبيق الكبح على السيارة أو تقليل السرعة أو تجنب العوائق.
- نظام تخفيف الاصطدام الأمامي ينيه ويخفف اصطدام المركبات / المشاة التي تم اكتشافها بالرادار ومستشعرات الكاميرا الأمامية الذكية فقط، لذلك قد لا يستجيب، أو سيكون هناك تأخير معين في الاستجابة. لا تنتظر حتى يعمل نظام تخفيف الاصطدام الأمامي، ويحتاج السائق إلى تطبيق الكبح إذا لزم الأمر.
- يوفر نظام تخفيف الاصطدام الأمامي فقط للسائق تحذيرات لتجنب الاصطدامات والكبح المحدود لإبطاء إصابات الاصطدام. من المستحيل منع حوادث السيارة أو منع الإصابات بشكل مستقل. ويجب على السائق دائما الحفاظ على التحكم على السيارة وتحمل المسؤولية الكاملة عن سرعة السيارة والمسافة من المركبات الأخرى.

- عند الاقتراب من أشياء مثل أعمدة كابلات الهاتف والصور والأشجار وما إلى ذلك. على جانب الطريق.
- عند القيادة من خلال العشب والفروع واللافتات وغيرها من الأشياء التي قد تتلامس مع السيارة.
- عند القيادة بالقرب من جسم يعكس موجات الراديو.

تحذير ⚠

يجب إيقاف تشغيل وظيفة مساعد الفرامل النشطة في الحالات التالية:

- يتم جر السيارة.
- تكون السيارة على مقعد اختبار المحور.
- فشل مستشعر الرادار أو مستشعر الكاميرا الأمامية الذكية.
- هناك قوى خارجية (مثل الاصطدامات الخلفية) تطبق على مستشعر الرادار.

- المشاة الذين يرتدون ملابس أو أغطية ذات أشكال خاصة، على سبيل المثال أزياء الكرنفال.
- عندما تكون الرؤية ضعيفة، مثل غروب الشمس والليل المظلم والجليد والتلج والأمطار الغزيرة والضباب والإضاءة الخلفية وما إلى ذلك.
- قد تتسبب الشروط التالية في عمل النظام حتى عندما يكون من غير المحتمل أن تصطدم السيارة:
- عندما يكون هناك نمط من الأشياء التي يمكن اكتشافها أمام السيارة.
- عندما تتجاوز السيارة مركبة تغير المسارة أو تتعطف يمينا/يسارا.
- عندما تتجاوز السيارة مركبة ستعطف يمينا / يسارا.
- عندما يكون هناك كائن يمكن اكتشافه عند مدخل المنحني.
- عندما تغير السيارة المسار في عملية تجاوز الكائن القابل للاكتشاف.
- عندما تقترب السيارة من كائن قابل للاكتشاف أمامها عند القيادة في المسار المنحني أو تغيير مسار القيادة.
- عند القيادة من تحت القنطرة واللوحات الإعلانية وعلامات الطرق وما إلى ذلك.
- عند وجود أجسام معدنية مثل أغطية غرف التفتيش والألواح الفولاذية أمام السيارة.

5.4.4 نظام التعرف على لافتة المرور*

يشار إلى نظام التعرف على لافتة المرور باسم TSR. يكتشف TSR لافتة المرور على الطريق أمامكم من خلال كاميرا ذكية مواجهة للأمام مثبتة على الزجاج الأمامي، ومع البيانات التي تكشف عنها الملاحظة لنظام الصوت، يقوم بتزويد السائق بمعلومات الحد الأقصى للسرعة وتذكير السائق بأنه مسرع عندما يتم تجاوز قيمة الحد الأقصى للسرعة.

التشغيل وإيقاف التشغيل

نظام التعرف على لافتة المرور

أثناء القيادة، إذا تعرفت كاميرا الملاحظة أو الكاميرا على لافتة المرور، سيتم تذكير السائق من خلال العداد.

OMA58-0316

يقوم بتشغيل أو إيقاف وظيفة نظام التعرف على لافتة المرور من خلال نظام الصوت "الإعدادات" ← القيادة الذكية ADiGO ← مساعدة السلامة النشطة ADiGO - نظام التعرف على لافتة المرور".

i النصيحة

- يؤدي دوس دواسة الوقود أو تدوير عجلة القيادة إلى إنهاء إنذار نظام التحذير من الاصطدام الأمامي وتدخل الكبح لمساعد الفرامل النشطة.
- عند مواجهة بيئة قيادة معقدة (على سبيل المثال، عندما تقود السيارة في قسم دوار)، قد يصدر نظام التحذير من الاصطدام الأمامي ومساعد الفرامل النشطة إنذارات وتدخلات فرملة غير ضرورية.
- عندما يتم تشغيل مساعد الفرامل النشطة، سيتم تطبيق الكبح على السيارة. قد تهتز دواسة الفرامل أو يتصلب شعور دواسة الفرامل، وهي ظاهرة طبيعية.
- عندما تتأثر بتداخل المجال الكهرومغناطيسي وأسباب الهدف الخاصة أو البيئة وعوامل أخرى، سيتم إزعاج الكشف وسيختفي الأداء.

⚠ تحذير

- عند تشغيل نظام تخفيف الاصطدام الأمامي، يجب على السائق دأنا الحفاظ على التحكم على السيارة أثناء القيادة، وتحمل المسؤولية الكاملة عن سرعة السيارة والمسافة من المركبات الأخرى.
- لا تتجاهل أبدا أضواء التنبيه المضاعفة والتذكير المعروض في شاشة العرض لمجموعة العدادات، وإلا فإنه قد يسبب حوادث المرور والإصابات الخطيرة.
- لذلك من المهم الانتباه إلى ظروف حركة المرور وعدم الاعتماد كثيرا على وظيفة مساعد الفرامل النشطة. ووظيفة مساعد الفرامل النشطة ليست سوى أداة مساعدة في القيادة. يجب أن يكون السائق مسؤولا عن الحفاظ على المسافة المناسبة من السيارة أمامكم، والتحكم في السرعة والفرملة في الوقت المناسب. كن مستعدا للفرملة أو الاتعاطف إذا لزم الأمر.

وصف واجهة العرض

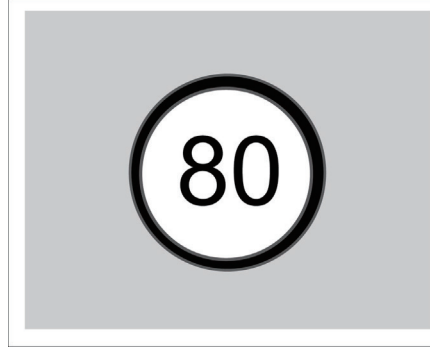

بعد تشغيل هذه الوظيفة، إذا تعرفت كاميرا الملاحة أو الكاميرا الأمامية الذكية على لافتة المرور على الطريق أمامكم، فسيتم عرض قيمة لافتة المرور على مجموعة العدادات؛ وإذا تجاوزت السرعة المعروضة على العداد الحالي قيمة عتبة معينة لقيمة حد السرعة، فيومض رمز علامة حد السرعة في مجموعة العدادات باستمرار.

i النصيحة

يحتوي النظام على وظيفة ذاكرة حالة المفتاح. بعد بدء تشغيل السيارة، ستكون حالة المفتاح نفس الحالة عند إيقاف تشغيل السيارة في المرة الأخيرة.

إيقاف تشغيل نغمة السرعة الزائدة وتشغيلها

يمكن تشغيل أو إيقاف تشغيل نغمة السرعة الزائدة لجهاز المراقبة الإلكترونية من خلال نظام الصوت "الإعدادات" ← القيادة الذكية ADiGO ← مساعدة السلامة النشطة ADiGO ← نغمة السرعة الزائدة لجهاز المراقبة الإلكترونية".

بعد تشغيل هذه الوظيفة، عندما تكون السرعة الفعلية للسيارة أكبر قليلاً من قيمة حد السرعة المشار إليها في العدادات، والطريق الحالي لديه جهاز المراقبة الإلكترونية لقياس السرعة، تومض علامة حد السرعة على العدادات لفترة من الوقت، وكما سيتم أيضاً إصدار نغمة السرعة الزائدة لتذكير السائق.

يحتوي النظام على وظيفة ذاكرة حالة المفتاح. بعد بدء تشغيل السيارة، ستكون حالة المفتاح نفس الحالة عند إيقاف تشغيل السيارة في المرة الأخيرة.

يشير إلى أنه يتم التعرف على حدود السرعة العادية، بما في ذلك على سبيل المثال لا الحصر علامات حد السرعة العامة، وعلامات حد السرعة المتكاملة وعلامات حد السرعة على المسارات، وحدود السرعة لجهاز المراقبة الإلكترونية وحدود السرعة خلال الأقسام الفاصلة.

عندما تكون السرعة الفعلية للسيارة أكبر قليلاً من قيمة حد السرعة المشار إليها في العدادات، ستومض علامة حد سرعة مجموعة العدادات باستمرار.

قيود الوظائف

حتى إذا تم تشغيل نظام التعرف على لافتة المرور ويعمل، بسبب العوامل والظروف البيئية التي لا مفر منها، فقد يكتشف بشكل غير صحيح أو لا يكتشف لافتة المرور على الإطلاق. في الحالات التالية، قد يتأثر النظام أو لا يعمل:

- الكاميرا الأمامية الذكية محجوبة أو منزعة من الضوء القوي.
- في الليل أو عندما يكون الضوء في النفق ضعيفا، لا يتم تشغيل المصابيح الأمامية أو لا تستطيع المصابيح الأمامية إضاءة لافتة المرور بالكامل.
- يتم حظر بعض أو كل لافتة المرور.
- لافتة المرور تكون متأكلة أو غير واضحة أو قذرة.
- وضع لافتة المرور بشكل غير موحد، مثل الالتواء أو الإمالة.
- المركبات والعوائق في المسارات الجانبية تحجب لافتة المرور.
- البناء المؤقت للطريق، تم تغيير السمة حد السرعة.
- لا يتم تحديث بيانات الملاحة عبر الإنترنت في الوقت المناسب أو أنها غير دقيقة.
- الطريق غير قياسي ويتم تعريف إشارات الطريق الأخرى بشكل خاطئ كلافتة المرور.

- الملاحظة وتحديد المواقع غير الدقيق يؤدي إلى إخراج معلومات حد السرعة للمسارات غير هذا المسار.

تحذير

- يمكن لوظيفة نظام التعرف على لافتة المرور التعرف على العلامات المتعلقة بالسرعة فقط، ولا يمكن التعرف على علامات الطريق الأخرى.
- يمكن نظام التعرف على لافتة المرور التعرف على أعلى حد للسرعة على هذا الطريق فقط، ولا تعتمد على نظام التعرف على لافتة المرور لتحديد سرعة القيادة المناسبة. يجب عليكم دائما القيادة ضمن نطاق سرعة آمن وفقاً لحد السرعة وظروف الطريق.
- نظام التعرف على لافتة المرور لا يمكن أن تعمل في ظل جميع الظروف. ويجب أن يتحمل السائق دائما المسؤولية النهائية عن القيادة الآمنة للسيارة والامتثال للقوانين وقواعد المرور على الطرق المعمول بها.

5.4.5 مثبت السرعة التكيفي بمدى السرعة الكامل*

يشار إلى مثبت السرعة التكيفي بمدى السرعة الكامل باسم ISL-ACC. عندما يكون هناك لافتة المرور في المسار الحالي، يستخدم ISL-ACC معلومات نظام التعرف على لافتة المرور (TSR) لإصدار نصيحة تزامن سرعة هدف مثبت السرعة، ويختار السائق ما إذا كان يتم مزامنة سرعة هدف مثبت السرعة.

التشغيل وإيقاف التشغيل

يمكن تشغيل أو إيقاف تشغيل وظيفة التحكم الذكي في حد السرعة من خلال واجهة " الإعدادات " القيادة الذكية ADiGO ← مساعدة السائق ADiGO ← التحكم الذكي في حد السرعة" لنظام الصوت.

بعد تشغيل هذه الوظيفة، يتم تشغيل وظيفة TSR بشكل متزامن؛ بعد إيقاف تشغيل هذه الوظيفة، تظل وظيفة TSR في الحالة السابقة.

5.4.6 نظام التحذير من مغادرة المسار*

تم تصميم نظام التحذير من مغادرة المسار لتقليل الحوادث الناجمة عن مغادرة المسار غير الواعي.

يكتشف نظام التحذير من مغادرة المسار خطوط علامات المسار على الطريق من خلال الكاميرا الأمامية الذكية مثبتة على الزجاج الأمامي، ويحلل سلوك قيادة السائق وحالة حركة السيارة، ويصدر تحذيرا أو يتدخل في عجلة القيادة للمساعدة في التصحيح عندما ينحرف السائق عن المسار دون وعي بسبب التعب أو الإلهاء أو المكالمات الهاتفية. عادة ما تعطى تحذيرا أو تتدخل في عجلة القيادة عندما تعبر العجلة الأمامية خط علامة المسار.

عندما يختار السائق الأوضاع المساعدة كـ"الانعطاف" و"الانعطاف والتحذير" ويصل إلى ظروف عمل نظام التحذير من مغادرة المسار، سيراقب النظام عزم الدوران على عجلة القيادة. عندما يترك السائق عجلة القيادة بكلتا يديه لفترة طويلة، سيقوم النظام بإصدار إنذار للسائق.

مزامنة سرعة هدف مثبت السرعة ISL-ACC



عندما يثبت العداد بنصيحة نصية "تم ضبط سرعة مثبت السرعة على" و "رمز حد السرعة الحالي" و"موافق":

1. عندما يضغط السائق لفترة قصيرة على زر موافق، فهذا يعني أن السائق يوافق على مزامنة لافئة المرور، يتم تعيين السرعة المستهدفة لـ ACC إلى سرعة لافئة المرور الحالية.
2. عندما لا يقوم السائق بتشغيل زر موافق بعد ظهور رسالة النصيحة لمدة 5 ثوان تقريبا، فهذا يعني أن السائق لا يأخذ مزامنة نصيحة حد السرعة، تظل السرعة المستهدفة لـ ACC دون تغيير.

i النصيحة

يحتوي النظام على وظيفة ذاكرة حالة المفتاح. بعد بدء تشغيل السيارة، ستكون حالة المفتاح نفس الحالة عند إيقاف تشغيل السيارة في المرة الأخيرة.

متطلبات تشغيل نصيحة حد السرعة ISL-ACC

لتشغيل نصيحة حد السرعة ISL-ACC، تحتاج إلى تلبية المتطلبات التالية:

- يكون ISL-ACC قيد التشغيل.
 - يكون ACC في حالة صالحة للعمل.
 - يكون الفرق بين السرعة المستهدفة الحالية لـ ACC و سرعة لافئة المرور TSR أكبر من الفرق الذي حدده النظام.
 - TSR يقوم بالتعرف على لافئة المرور لأول مرة أو التعرف على تغيير في سرعة لافئة المرور.
- بعد تشغيل نصيحة حد السرعة ISL-ACC، سيذكر السائق في غضون حوالي 5 ثانية القادمة ما إذا كانت تتم مزامنة نظام التعرف على لافئة المرور TSR.

التشغيل وإيقاف التشغيل

انقر فوق الزر الناعم  على الجانب الأيمن من "نظام التحذير من مغادرة المسار" لتشغيله أو إيقاف تشغيله من خلال نظام الصوت "الإعدادات" ← القيادة الذكية ADiGO ← مساعد السلامة النشطة ADiGO ← نظام التحذير من مغادرة المسار".

عند تشغيل الوظيفة، يمكنك أن ترى أن الزر يصبح قيد التشغيل، وأن يضيء مؤشر نظام التحذير من مغادرة المسار على العدادات؛  عند إيقاف تشغيل الوظيفة، يمكنك أن ترى أن الزر يصبح مغلقاً، وأن ينطفئ مؤشر نظام التحذير من مغادرة المسار على العدادات.

يحتوي النظام على وظيفة ذاكرة حالة المفتاح. بعد بدء تشغيل السيارة، ستكون حالة المفتاح نفس الحالة عند إيقاف تشغيل السيارة في المرة الأخيرة.

حدد وضع نظام التحذير من مغادرة المسار

يكون مصدر الطاقة للسيارة في وضع ON، ويتم تحديد وضع نظام التحذير من مغادرة المسار من خلال نظام الصوت "الإعدادات" ← القيادة الذكية ADiGO ← مساعد السلامة النشطة ADiGO ← نظام التحذير من مغادرة المسار".

1. الانعطاف

- عند تحديد "الانعطاف"، يتدخل النظام فقط في عجلة القيادة للمساعدة في التصحيح.

2. التحذير

- عند تحديد "التحذير"، يصدر النظام تحذيراً فقط.

3. الانعطاف والتحذير

- عند تحديد "الانعطاف والتحذير"، لن يصدر النظام تحذيراً فحسب، بل سيتدخل أيضاً في عجلة القيادة للمساعدة في التصحيح.

نصيحة الإنذار

يتم تشغيل نصيحة التحذير من مغادرة المسار عندما يكون وضع المساعد "التحذير" أو "الانعطاف والتحذير" فقط.

- عندما تكون السرعة أكبر من 65 كم/ساعة ويكتشف النظام خط مسار صالح واحد على الأقل على جانب واحد، يضيء مؤشر الحالة باللون الأزرق  على مجموعة العدادات. يشير إلى أن النظام قد يصدر إنذار نظام التحذير من مغادرة المسار في هذا الوقت. عندما يتم التعرف على جانب واحد فقط من خط المسار، فإن النظام ينبه هذا الجانب فقط.

عندما يضيء المؤشر باللون الأزرق ، إذا انحرفت السيارة عن المسار في إحدى المواقف التالية، فلن يصدر النظام إنذاراً.

- قم بدوس دواسة الفرامل للإبطاء بقوة الكبح الكبيرة.
- قم بتشغيل ضوء إشارة الانعطاف على الجانب المقابل.
- قم بتشغيل ضوء تحذير الخطر.
- أدر عجلة القيادة بسرعة.
- المدة منذ الإنذار الأخير تكون قصيرة.
- استمر في الضغط على الخط أو ركوب الخط.

١ النصيحة

يحتوي النظام على وظيفة ذاكرة وضع نظام التحذير من مغادرة المسار. وبعد بدء تشغيل السيارة، سيكون وضع نظام التحذير من مغادرة المسار هو نفسه الوضع المحدد عند إيقاف تشغيل السيارة في المرة الأخيرة.

5. دليل القيادة

نصيحة التحكم في السيارة



عندما يراقب نظام التحذير من مغادرة المسار أن السائق قد يخرج من عجلة القيادة بكلتا يديه لفترة طويلة، سيصدر النظام نصيحة التحكم في السيارة، وستعرض مجموعة العدادات الصورة أعلاه مع صوت الإنذار. توجد هذه النصيحة عندما يختار السائق "الانعطاف" و"الانعطاف والتحذير" فقط.

عندما يتلقى السائق نصيحة التحكم في السيارة، يجب أن يمسك عجلة القيادة على الفور. لا داعي للذعر وتجنب تدوير عجلة القيادة دون داع. عندما يراقب نظام التحذير من مغادرة المسار قوة عزم الدوران اليدوي المطبقة على عجلة القيادة، يمكنه التعرف على أن السائق يمسك عجلة القيادة تخففي نصيحة التحكم. يتم إعادة تفعيل نظام التحذير من مغادرة المسار تلقائياً.

- المدة منذ الإنذار الأخير تكون قصيرة.
 - استمر في الضغط على الخط أو ركوب الخط.
 - تسبب النظام في أن تذكر العدادات السائق للتحكم في السيارة بسبب ترك السائق عجلة القيادة لفترة طويلة.
- عندما يتدخل النظام في عجلة القيادة للمساعدة في التصحيح، يمكن للسائق أن يشعر بقوة عزم الدوران التي يمارسها النظام على عجلة القيادة، وتعرض مجموعة العدادات نصيحة خط المسار الجانبي المقابل (الأزرق).

عندما يكون يضيء المؤشر باللون الأزرق ، إذا لم يكن هناك إجراء مذكور أعلاه، وانحرفت السيارة عن المسار (مثل انحراف السائق عن المسار عن طريق الخطأ بسبب التعب أو الإلهاء أو المكالمات الهاتفية، إلخ)، سيصدر النظام تحذيراً للسائق، ويعرض نصيحة خط المسار الجانبي المقابل (الأحمر) على مجموعة العدادات مع الجرس.

مساعدة الانعطاف

يتم تشغيل نصيحة مساعدة تصحيح مغادرة المسار عندما يكون وضع المساعد في "الانعطاف" أو "الانعطاف والتحذير" فقط.

عندما تظهر العدادات أن تكون السرعة أكبر من 65 كم/ساعة ويكتشف النظام خطأ واحداً صالحاً على الأقل على جانب واحد،

يضيء مؤشر  على مجموعة العدادات باللون الأزرق. يشير إلى أن النظام قد يتدخل في عجلة القيادة للمساعدة في التصحيح في هذا الوقت. عندما يتم التعرف على حافة المسار لجانب واحد فقط، يقوم النظام بتصحيح هذا الجانب فقط.

عندما يضيء المؤشر  باللون الأزرق، إذا انحرفت السيارة عن المسار في إحدى الحالات التالية، فلن يتداخل النظام مع عجلة القيادة للمساعدة في التصحيح.

- قم بدوس دواسة الفرامل للإبطاء بقوة الكبح الكبيرة.
- قم بتشغيل ضوء إشارة الانعطاف على الجانب المقابل.
- قم بتشغيل ضوء تحذير الخطر.
- أدر عجلة القيادة بسرعة.

i النصيحة

قد يخفى النظام في الحكم على الموقف الذي يضع فيه يدي السائق برفق على عجلة القيادة كمغادرة يدي السائق عجلة القيادة. في هذه الحالة، عندما يصدر النظام نصيحة التحكم في السيارة على عجلة القيادة، يحتاج السائق فقط إلى إمساك عجلة القيادة قليلاً أو هز عجلة القيادة قليلاً، ويمكن للنظام اكتشاف قوة عزم الدوران المنطبقة على عجلة القيادة، وسيتم إلغاء نصيحة التحكم في السيارة.

النصائح الأخرى

عندما يكتشف النظام أن تكون الكاميرا الأمامية الذكية عمياء، ستظهر رسالة "خط رؤية الكاميرا الأمامية محظور" على مجموعة العدادات.

في ظل الظروف العادية، يرجع ذلك إلى الزجاج الأمامي المتسخ أو تعرض الكاميرا الأمامية الذكية لأشعة الشمس المباشرة المنخفضة. لن يتضرر نظام التحذير من مغادرة المسار نتيجة لذلك، ولن يست هناك حاجة للفحص والإصلاح.

يمكن للسائق محاولة رش الماء على الزجاج الأمامي ومسحه.

عندما يكتشف النظام وجود خطأ، ستظهر رسالة "يرجى التحقق من نظام التحذير من مغادرة المسار" على مجموعة العدادات، ويضيء المؤشر باللون الأصفر . يرجى الذهاب إلى المتجر المعتمد من قبل GAC للإصلاح في أقرب وقت ممكن.

قيود الوظائف

- حتى إذا تم تشغيل نظام التحذير من مغادرة المسار وعمله، بسبب عوامل وظروف بيئية لا مفر منها، فقد يكتشف بشكل غير صحيح في اكتشاف خطوط علامات المسار أو يفشل في اكتشاف خطوط علامات المسار على الإطلاق. في الحالات التالية، قد يتأثر النظام أو لا يعمل:
 - ضعف الرؤية، مثل الثلج أو المطر أو الضباب أو رش الماء، إلخ.
 - الزجاج الأمامي متسخ أو ضبابي أو يوجد انسداد أمام الكاميرا الأمامية الذكية على الزجاج الأمامي.
 - يتسبب ضوء الشمس المباشر في ارتفاع درجة الحرارة حول الكاميرا الأمامية الذكية.
 - الوهج الناتج عن أشعة الشمس المباشرة والسيارات القادمة والضوء المنعكس من المياه الراكدة على الطريق، إلخ.
 - تغيرات مفاجئة في السطوح الخارجي، مثل دخول الأنفاق/الخروج منه.
 - في الليل أو عندما يكون الضوء في النفق ضعيفاً، لا يتم تشغيل المصابيح الأمامية.
 - لا يوجد خط علامة المسار، أو يصعب تمييز لون خط علامة المسار عن لون سطح الطريق.
- خط علامة المسار ليس واضحاً، مثل الرقيق جداً أو المتآكل أو غير الواضح أو المغطى بالآوساخ/الثلوج.
- المسار واسع جداً أو ضيق جداً.
- يزيد ينقص عدد المسارات أو تكون خطوط علامات الممر معقدة.
- هناك أكثر من خطي علامة مسار على الجانبين الأيسر والأيمن من السيارة.
- هناك علامات أو أشياء مشابهة لعلامات المسار على الطريق.
- يلقي حزام العزل أو الأشياء الأخرى بظلاله على خط علامة المسار.
- تغيير خط العلامة في فترة قصيرة، مثل المنحدرات أو مخارج الطرق الحرة.
- القيادة على المنحدرات الشديدة أو الطرق المنحنية.
- المسافة من المركبة أمامك قريبة جداً أو المركبة أمامك تقوم بعرقلة خط علامة السيارة.
- اهتزت السيارة بشدة.

في الحالات التالية، قد يتأثر أداء النظام عند التدخل في عجلة القيادة للمساعدة في التصحيح:

- الحمولة الزائدة للسيارة.
- ضغط الإطارات غير طبيعي.
- الطريق غير متساو.
- رياح جانبية قوية.
- يقوم السائق بتعديل الأجزاء ذات الصلة للتحكم في السيارة.
- استبدال الأجزاء المتعلقة بالتحكم في السيارة بالأجزاء الأصلية.
- التجميع غير السليم للأجزاء المتعلقة بالتحكم في السيارة.

i النصيحة

عندما يتدخل نظام التحذير من مغادرة المسار في عجلة القيادة للمساعدة في التصحيح، لا يزال بإمكان السائق تدوير عجلة القيادة لتشغيل السيارة. عندما يشعر السائق أن قوة عزم التصحيح الذي يطبقه النظام تكون غير لائقة، يمكن التحكم في السيارة للقيادة وفقا لنية السائق في أي وقت.

ملاحظة

- عندما يراقب نظام التحذير من مغادرة المسار مغادرة المسار غير الواعي، فإنه سيصدر تحذيرا أو يتدخل في عجلة القيادة للمساعدة في التصحيح. لا داعي للذعر أو لا تقم بتدوير عجلة القيادة دون داع.
- عندما يراقب نظام التحذير من مغادرة المسار أن يدي السائق خارج عجلة القيادة لفترة طويلة، فإنه سيصدر تحذيرا. لا داعي للذعر، لا تقم بتدوير عجلة القيادة دون داع أو هز عجلة القيادة دون داع. يمكن للسائق إبقاء امساك يديه عجلة القيادة للقيادة العادية.
- عند تحديد وضع نظام التحذير من مغادرة المسار كـ"التحذير"، لن يصدر النظام تدخلا في الانعطاف ونصيحة التحكم في السيارة، وعندما يتم تحديد الوضع كـ"الانعطاف"، لن يصدر النظام نصيحة إنذار.

تحذير

- نظام التحذير من مغادرة المسار هو مجرد نظام مساعد ولا يمكنه التحكم بنشاط في السيارة لتغيير المسار أو الحفاظ على المسار. تقع على عاتق السائق مسؤولية الانتباه دائما إلى ظروف الطريق وأخذ زمام المبادرة للتحكم في السيارة. يرجى التأكد من إمساك عجلة القيادة دائما وأخذ زمام المبادرة للتحكم في السيارة.
- قد يتسبب الاستخدام غير السليم أو الإهمال لنظام التحذير من مغادرة المسار في وقوع حوادث. لا تعتمد على نظام التحذير من مغادرة المسار أو تحاول القيادة بشكل خطير اعتمادا على نظام التحذير من مغادرة المسار.

⚠ تحذير

- لا يقوم نظام التحذير من مغادرة المسار بالتعرف دائما على خطوط المسارات وحواف المسارات. بسبب سوء الأحوال الجوية والإضاءة الليلية السيئة والمياه والثلوج على الطريق وخطوط المسارات التالفة وغير الواضحة والظلال الملقاة على الطريق وما إلى ذلك، قد يتم تفويت خطوط المسارات أو حواف المسارات أو التعرف عليها بشكل خاطئ.
- قد يتسبب هذا في حدوث التجاهل والتشغيل الخاطئ للوظائف، لذلك يجب على السائق التركيز على مراقبة ظروف الطريق وحركة المرور والقيادة بعناية.



⚠ تحذير

- تجنب الاصطدام القوي والرطوبة والحرارة على الكاميرا الأمامية الذكية، ويحظر تفكيك وتجميع الأجزاء. لا تضع العناصر التي تعكس الضوء على لوحة العدادات، لأن هذه العناصر ليست سهلة فقط لإبهار السائق، ولكنها قد تعكس أيضا الضوء في مجال رؤية الكاميرا الأمامية الذكية للنظام، مما يؤثر على التشغيل العادي للموظفة.
- يرجى عدم تلويين الزجاج الأمامي للسيارة أو إضافة طبقات غير مطابقة عليه. قد تؤثر أي عناصر إضافية تؤثر على خط رؤية الكاميرا الأمامية الذكية للنظام على التشغيل العادي للنظام.
- انتبه إلى المصدر أو الجسم لتجنب الاصطدام أو التعديل، وإلا فقد يؤثر ذلك على التشغيل العادي لنظام التحذير من مغادرة المسار.

⚠ تحذير

- عندما يتعذر على النظام اكتشاف خط المسار والحكم على أن السائق ينحرف عمدا عن المسار (مثل اكتشاف دوران أسرع لعجلة القيادة) أو أن السرعة تكون أقل من 65 كم/ساعة وإلخ، حتى إذا انحرقت السيارة أو غادرت المسار، فلن يصدر النظام تحذيرا أو تدخلا في التوجيه.
- يمكن للنظام استخدام قدرات توجيه محدودة فقط، لذلك لا يمكنه ضمان إعادة السيارة إلى المسار تحت أي ظرف من الظروف.
- قد يمنعك الصوت في السيارة أو الضوضاء خارج السيارة من سماع صوت الإنذار، لذلك لا يضمن أنه سيتم تذكيرك بالإنذار الصادر عن نظام التحذير من مغادرة المسار تحت أي ظرف من الظروف.

5. دليل القيادة

2. قم بتحويل مفتاح الضوء إلى وضع AUTO وتشغيل الضوء التلقائي.
- بعد تشغيل وظيفة الضوء الأمامي المرتفع الذكي، تكون في حالة الاستعداد. وعندما لا يتم استيفاء شروط إضاءة الضوء الأمامي المرتفع، أو لا يقوم السائق بتشغيل الضوء الأمامي المرتفع يدويًا، يظهر ضوء المؤشر  الموجود على العدادات باللون الأبيض.
 - في حالة تشغيل الضوء الأمامي المرتفع الذكي، إذا تم استيفاء شروط إضاءة الضوء الأمامي المرتفع، فسوف يتحول النظام تلقائيًا إلى الضوء الأمامي المرتفع. وفي هذا الوقت، سيضيئ المؤشر الأزرق  على العدادات.

إيقاف تشغيل الضوء الأمامي المرتفع الذكي

- إذا تم استيفاء أحد الشروط التالية، يتم إيقاف تشغيل وظيفة الضوء الأمامي المرتفع الذكي:
- قم بتحويل مفتاح الضوء إلى وضع آخر غير AUTO.
 - من خلال نظام الصوت "الإعدادات ← ملحقات الجسم ← الإضاءة الخارجية ← الضوء الأمامي المرتفع الذكي"، انقر فوق الزر الناعم  على الجانب الأيمن من "الضوء الأمامي المرتفع الذكي" لإيقاف تشغيله.
 - إيقاف تشغيل السيارة.

تشغيل الضوء الأمامي المرتفع الذكي



1. يكون مصدر الطاقة للسيارة في وضع ON، من خلال نظام الصوت "الإعدادات ← ملحقات الجسم ← الإضاءة الخارجية ← الضوء الأمامي المرتفع الذكي"، انقر فوق الزر الناعم  على الجانب الأيمن من "الضوء الأمامي المرتفع الذكي" لتشغيله.

i النصيحة

يحتوي هذا الإعداد على وظيفة ذاكرة. وبعد بدء تشغيل السيارة، ستكون حالة التشغيل/الإيقاف هي نفس الحالة عند إيقاف تشغيل السيارة في المرة الأخيرة.

5.4.7 الضوء الأمامي المرتفع الذكي*

يكشف نظام الضوء الأمامي المرتفع الذكي حركة المرور والعوامل البيئية في الوقت الفعلي من خلال مستشعر كاميرا أمامي ذكي على الحافة العلوية للزجاج الأمامي، ويمكنه التبديل تلقائيًا بين الضوء الأمامي المنخفض والضوء الأمامي المرتفع. على سبيل المثال، عند القيادة على طريق به إضاءة غير كافية في الليل، يقوم السائق بتشغيل وظيفة الضوء الأمامي المرتفع الذكي. عندما يحدد النظام أن يتم استيفاء شروط تشغيل الضوء الأمامي المرتفع، سيتم إضاءة الضوء الأمامي المرتفع تلقائيًا؛ عندما يتعرف النظام على أن السيارة تقترب من السيارة أو تتبناها قريبًا، سيتم تحويل الضوء الأمامي من الضوء الأمامي المرتفع تلقائيًا إلى الضوء الأمامي المنخفض.

- تلف الكاميرا المواجهة للأمام الذكية أو انقطاع التيار الكهربائي.

- يتم تشغيل ضوء إشارة الانعطاف.

قيود الوظائف

عند استخدام الوظيفة المساعدة للضوء الأمامي المرتفع الذكي، قد لا يمكن التبديل التلقائي بين الضوء الأمامي المرتفع والضوء الأمامي المنخفض في الوقت المناسب حتى لا يمكن التبديل على الإطلاق للأسباب التالية:

- سطح الزجاج الأمامي أمام الكاميرا الذكية المواجهة للأمام هو مغطى بالجليد والثلج والضباب والأوساخ والملصقات والمرفقات الأخرى.
- توجد أشياء عاكسة للغاية في الشوارع ذات الإضاءة الخافتة.
- يواجه المشاة والدراجات وما إلى ذلك على أو بجانب الطرق ذات الإضاءة غير الكافية.
- عندما يتم حظر أضواء السيارة القادمة الحالية، على سبيل المثال عندما يتم حظرها بواسطة حواجز مضادة للتصادم أو حواجز حماية مركزية مرتفعة أو أحزمة خضراء، إلخ.
- عند متابعة المركبة أمامكم، يكون سطوع المصابيح الخلفية للمركبة أمامكم خافتاً أو لا يفي بالمعايير الوطنية.
- تواجه المركبات قدوم نصف أخفى في المنعطفات الحادة / الطرق الجبلية / المنخفضات.
- القيادة على المنحدرات أو الطرق الوعرة.
- القيادة في الأمطار الغزيرة والثلوج والضباب.

النصيحة i

يمكن تشغيل/إيقاف تشغيل وظائف الضوء الأمامي المرتفع وفلاش الضوء الأمامي المرتفع يدوياً في أي وقت.

ظروف قمع الضوء الأمامي المرتفع الذكي

في الحالات التالية، سيتم قمع طلب الضوء الأمامي المرتفع، وسيطلب نظام الضوء الأمامي المرتفع الذكي إيقاف تشغيل الضوء الأمامي المرتفع:

- تكون قيمة السرعة أقل من 15 كم/ساعة.
- يتم تشغيل ضوء الضباب أو يكون في الطقس الممطر والضبابي.
- يتم تشغيل الممسحة على HI لفترة من الزمن.
- السطوح المحيط يكون مرتفعاً.
- يتم الكشف عن أضواء الشوارع أو وجود مركبة من مسافة قريبة أمامكم أو مركبة قادمة.
- في الحالات التالية، سيقيم نظام الضوء الأمامي المرتفع الذكي بقمع تبديل الضوء الأمامي المرتفع والضوء الأمامي المنخفض. في حالة عدم وجود الموقف المذكور أعلاه، سيوصي النظام بالحفاظ على حالة الإضاءة الحالية:
- التسارع الجانبي أو سرعة زاوية الانعراج عالية جداً.
- حالة ديناميكية عالية (تفعيل ABS أو ESP).
- تكون قيمة السرعة أقل من 15 كم/ساعة.

تحذير ⚠

الضوء الأمامي المرتفع الذكي هو وظيفة مساعدة القيادة التي تساعدكم على استخدام أفضل طريقة إضاءة عندما تكون الظروف مناسبة. عندما تتطلب ظروف حركة المرور والظروف البيئية، يكون السائق مسؤولاً دائماً عن التبديل بين الضوء الأمامي المرتفع والضوء الأمامي المنخفض يدوياً.

- قد لا يتعرف الضوء الأمامي المرتفع الذكي بشكل صحيح على جميع بيئات القيادة وقد لا تعمل بشكل صحيح في بعض البيئات.
- إذا تم حجب الكاميرا الأمامية الذكية بالأوساخ والملصقات والجليد والثلج وإلخ، قد لا يكون الضوء الأمامي المرتفع الذكي متاحاً.

تحذير ⚠
<ul style="list-style-type: none"> ● إذا تم تغيير نظام إضاءة السيارة (على سبيل المثال، تم تعديل المصابيح الأمامية)، فقد يتدهور أداء الضوء الأمامي المرتفع الذكي أيضا أو تكون الوظيفة غير متوفرة. ● عند مواجهة المركبات غير الآلية مثل الدراجات والدراجات الكهربائية، أو مواجهة المشاة، يجب إيقاف تشغيل نظام الضوء الأمامي المرتفع الذكي في الوقت المناسب لمنع إبهارهم.

5.4.8 مستشعرات الرادار والكاميرا الأمامية الذكية*

i النصيحة
<ul style="list-style-type: none"> ● يتطلب ضبط ومعايرة مستشعرات رادار الموجة المليمترية استخدام أدوات ومعدات خاصة محددة. إذا كنت بحاجة إلى ضبط ومعايرة مستشعرات رادار الموجة المليمترية، يرجى التأكد من الذهاب إلى المتجر المعتمد من قبل GAC للعمل ذات الصلة. ● عندما يفشل مستشعر رادار الموجة المليمترية أو يكون غير متوازن، فقد يؤثر ذلك على نظام مثبت السرعة التكييفي ونظام مثبت السرعة المتكامل، ونظام تخفيف الاصطدام الأمامي.

مستشعر رادار الموجة المليمترية

يتم تركيب مستشعر رادار الموجة المليمترية في منتصف الشبكة أسفل المصد الأمامي لمراقبة ظروف حركة المرور، ويمكنه اكتشاف السيارة أمامكم ضمن نطاق معين من السيارة.

يجب ضبط مستشعر الرادار ومعايرته في الحالات التالية:

- تمت إزالة وتركيب قوس التركيب وتحديد المواقع لمستشعر رادار الموجة المليمترية.
- تمت إزالة وتركيب مستشعر رادار الموجة المليمترية.
- تم تعديل زاوية تو إن أو زاوية الكاميرا للجلات الخلفية أثناء عملية محاذاة العجلات الأربع.
- بعد اصطدام السيارة.

تعليمات خاصة حول مستشعرات رادار الموجة المليمترية

يتم تركيب مستشعر رادار الموجة المليمترية أمام السيارة، ولا يسمح بوجود أي عوائق أخرى ضمن نطاق الكشف لمستشعر رادار الموجة المليمترية. لا تقم بتركيب عوائق أخرى مثل إطارات لوحة الترخيص عند تركيب لوحة الترخيص الأمامية. خلاف ذلك، سيؤثر ذلك على أداء الكشف لمستشعر رادار الموجة المليمترية، مما يؤدي إلى أن قد لا يعمل نظام مثبت السرعة التكييفي ونظام مثبت السرعة المتكامل ونظام تخفيف الاصطدام الأمامي.

الكاميرا الأمامية الذكية

يتم تركيب الكاميرا الأمامية الذكية في الجزء العلوي من الزجاج الأمامي للكشف عن البيئة المحيطة. ويمكن أن تصل أقصى مسافة للتعرف على المشاة بدون عوائق إلى 80 متراً (في ظل ظروف مثالية للعوامل البيئية مثل الإضاءة)، والحد الأدنى لارتفاع اكتشاف المشاة للكاميرا هو 0.8 متراً، ويجب معايرة مستشعر الكاميرا الأمامية في الحالات التالية:

- تمت إزالة الزجاج الأمامي أو حامل الكاميرا واستبداله.
- تمت إزالة مستشعر الكاميرا الأمامية الذكية واستبداله.

i النصيحة

إذا فشلت الكاميرا الأمامية الذكية فقط، بفشل كل من نظام مثبت السرعة التكييفي ونظام مثبت السرعة المتكامل ونظام التحذير من مغادرة المسار ونظام تخفيف الاصطدام الأمامي ونظام الضوء الأمامي المرتفع الذكي.

ملاحظة

- قد تتسبب إصلاحات الهيكل الأمامي للسيارة في تغيير اتجاه مستشعر الرادار، مما يؤثر على الوظائف المتعلقة برادار الموجة المليمترية (نظام مثبت السرعة/نظام مثبت السرعة المتكامل/نظام تخفيف الاصطدام الأمامي). لذلك يرجى الذهاب إلى المتجر المعتمد من قبل GAC للإصلاح في الوقت المناسب.
- في حالة تلف مستشعر رادار الموجة المليمترية أو تغيير الاتجاه، يرجى إيقاف تشغيل الوظائف المتعلقة برادار الموجة المليمترية (نظام مثبت السرعة التكييفي/نظام مثبت السرعة المتكامل/نظام تخفيف الاصطدام الأمامي ووظائف أخرى)، والذهاب إلى المتجر المعتمد من قبل GAC في الوقت المناسب لإعادة معايرة مستشعر رادار الموجة المليمترية.
- قد يتغير اتجاه مستشعر رادار الموجة المليمترية بسبب الاهتزاز. على سبيل المثال، تصطدم المنطقة القريبة من رادار المصدر الأمامي بحجر الرصيف/ حوض الزهرة. قد يؤثر تغيير اتجاه المستشعر على أداء الوظائف المتعلقة بالرادار وحتى يتم إيقاف تشغيل النظام بشكل غير طبيعي.

ملاحظة

- إذا كان مستشعر رادار الموجة المليمترية متسخاً أو محجوباً بإطار لوحة الترخيص أو مغطى بأمطار غزيرة أو جليد أو ثلج أو طين وإلخ، قد لا تعمل الوظائف ذات الصلة لمستشعر رادار الموجة المليمترية، ويتم تعطيل الوظائف المتعلقة بالعدادات أو تذكير القفل. وبعد تنظيف الأوساخ، يمكن أن تعود الوظيفة إلى وضعها الطبيعي.
- عندما يكون هناك انعكاس قوي للموجات فوق الصوتية لرادار الموجة المليمترية (على سبيل المثال، مواقف السيارات)، قد تتأثر الوظائف ذات الصلة لمستشعر رادار الموجة المليمترية.
- يحظر تغطية أمام رادار الموجة المليمترية وحوله بالمصقات أو مصابيح مساعدة السائق أو إطار لوحة الترخيص أو أشياء أخرى مماثلة، وإلا فقد يؤثر ذلك على الوظائف ذات الصلة لمستشعر رادار الموجة المليمترية.
- نوصى باستخدام فرشاة لإزالة الثلج من سطح المستشعر؛ ونوصى باستخدام رذاذ تذيب غير قابل للذوبان لإزالة الثلج من سطح المستشعر.

ملاحظة 

قد يتأثر مجال رؤية الكاميرا الأمامية الذكية بالعوائق مثل الغبار أو الراسب أو ضباب الماء أو الجليد أو الثلج أو الحماة على الزجاج الأمامي. في هذه الحالات، سيؤدي ذلك إلى تعطيل نظام التحذير من مغادرة المسار، ونظام تخفيف الاصطدام الأمامي، ونظام مثبت السرعة التكييفي، ونظام مثبت السرعة المتكامل، ونظام الضوء الأمامي المرتفع الذكي. في هذه الحالة، يرجى مسح الجافة. المنطقة القريبة من الكاميرا الأمامية الذكية على الزجاج الأمامي، أو قم بتشغيل وظيفة إزالة الجليد وإزالة الضباب لمكيف الهواء، ويمكن أن تعود الوظائف إلى وضعها الطبيعي بعد للتنظيف.

ملاحظة 

قد تؤثر ظروف الإضاءة السيئة والليل والإضاءة المعاكسة والأمطار الغزيرة ورياح الماء والجليد والثلج أو الحماة على الكاميرا الأمامية الذكية، مما يؤدي إلى مقاطعة أو ضعف أداء وظائف نظام تخفيف الاصطدام الأمامي ونظام مثبت السرعة التكييفي ونظام مثبت السرعة المتكامل ونظام مساعدة الفرامل النشط ونظام التحذير من مغادرة المسار ونظام الضوء الأمامي المرتفع الذكي. وعندما تكون شديدة، يتم تعطيل الوظائف تماما، وستعرض العدادات "تم حظر الرادار الأمامي" و "تم حظر خط رؤية الكاميرا الأمامية" و "يرجى التحقق من نظام التحذير من مغادرة المسار" و "يرجى التحقق من نظام معلومات الإنذار.

i النصيحة

- تتطلب معايرة مستشعر الكاميرا الأمامية الذكية استخدام أدوات ومعدات خاصة محددة. إذا كنت بحاجة إلى معايرة مستشعر الكاميرا الذكية، فنوصي بالذهاب إلى المتجر المعتمد من قبل GAC للعمل ذات الصلة.
- عند فشل مستشعر الكاميرا الأمامية الذكية أو عطله أو حجبها، فقد يؤثر ذلك على الاستخدام العادي لوظائف مثل نظام مثبت السرعة التكييفي ونظام تخفيف الاصطدام الأمامي ونظام التحذير من مغادرة المسار ونظام مثبت السرعة المتكامل ونظام الضوء الأمامي المرتفع الذكي.

ملاحظة 

- إذا اختلف عامل التداخل للكاميرا الأمامية الذكية، فستعمل وظيفة نظام الكشف عن المشاة بشكل طبيعي مرة أخرى.
- قد يؤثر الإضاءة المنخفضة عند غروب الشمس أو الليل على وظيفة نظام الكشف عن المشاة. يحظر حجب مجال الرؤية المحيط بالكاميرا الأمامية الذكية بالملصقات أو الأشياء غير الشفافة، وقد لا تعمل وظيفة نظام الكشف عن المشاة بشكل صحيح نتيجة لذلك.
- قبل قيادة السيارة، يرجى تأكيد ما إذا كانت منطقة الكاميرا الأمامية الذكية محجوبة.
- حافظ على وضوح مجال رؤية لمستشعر الكاميرا الأمامية الذكية على الزجاج الأمامي.

5.4.9 نظام مراقبة ضغط الإطارات

تعليمات الإنذار

- يستخدم النظام مستشعر ضغط الإطارات المثبت على صرة العجلة لمراقبة معلومات الضغط ودرجة الحرارة للإطار، ويرسل معلومات الإطار إلى جهاز الاستقبال (BCM) من خلال جهاز إرسال لاسلكي. يستقبل جهاز الاستقبال الإشارة اللاسلكية المستلمة ويفك تشفيرها ويحللها، ويرسلها إلى الجهاز عبر الناقل لعرض معلومات الضغط ودرجة الحرارة للإطارات الحالية. عندما يكون للإطار ظروف غير طبيعية من الضغط المنخفض والضغط العالي وتسرب الهواء السريع ودرجة الحرارة المرتفعة، سيرسل جهاز الاستقبال إشارة إنذار ويعرضها من خلال العدادات.
- إذا كانت السيارة واقفة لأكثر من 7 أيام أو تم فصل البطارية، فعندما يكون مصدر طاقة السيارة في وضع ON، تكون قيمة الضغط وقيمة درجة الحرارة المعروضة على مجموعة العدادات "----". بعد أن تقود السيارة بسرعة تزيد عن 25 كم/ساعة لبضع دقائق، يتم عرض قيم ضغط الإطارات ودرجة الحرارة الحالية على مجموعة العدادات.
- إذا استمرت قيمة ضغط الإطارات في الانخفاض بأكثر من 30 كيلو باسكال/ دقيقة، فسوف يضيء مؤشر نظام مراقبة ضغط الإطارات، وسيظهر التنبيه النصي على شاشة العرض لمجموعة العدادات أن الإطار يتسرب؛ سيتم تشغيل مصدر طاقة السيارة مرة أخرى، ويختفي الخطأ، وينطفئ مؤشر خطأ ضغط الإطارات.
- إذا كانت قيمة درجة حرارة الإطارات أعلى من 85 درجة مئوية، فإن يضيء مؤشر نظام مراقبة ضغط الإطارات، ويظهر التنبيه النصي على شاشة العرض لمجموعة العدادات أن تكون درجة حرارة الإطارات مرتفعة؛ وعندما تنخفض درجة حرارة الإطارات إلى 80 درجة مئوية، يختفي الخطأ، وينطفئ مؤشر خطأ ضغط الإطارات.
- إذا كانت قيمة ضغط الإطارات أعلى من 330 كيلو باسكال، فإن يضيء مؤشر نظام مراقبة ضغط الإطارات، ويظهر التنبيه النصي على شاشة العرض لمجموعة العدادات أن ضغط الإطار يكون مرتفعاً؛ وعندما تكون قيمة ضغط الإطارات أقل من 300 كيلو باسكال، يختفي الخطأ ويضيء مؤشر خطأ ضغط الإطارات.
- إذا كانت قيمة ضغط الإطارات أقل من 75% من القيمة المحددة العادية، فإن يضيء مؤشر نظام مراقبة ضغط الإطارات، ويظهر التنبيه النصي على شاشة العرض لمجموعة العدادات أن ضغط الإطار يكون منخفضاً؛ عندما يتم نفخ ضغط الإطارات (ضغط الإطارات البارد) إلى القيمة المحددة العادية، يختفي الخطأ وينطفئ مؤشر خطأ ضغط الإطارات.

i النصيحة

بعد استبدال الإطار الاحتياطي أو استبدال الإطار الجديد في مكان آخر، نظرا لعدم وجود مستشعر ضغط الإطارات، فلن يختفي مؤشر التحذير من انخفاض ضغط الإطارات عند الاستمرار في القيادة. ولا تسيء فهم أن ضغط الإطارات يكون غير طبيعيا.

ملاحظة

إذا قمت باستبدال مستشعر ضغط الإطارات في الإطار أو قمت بتغيير موضع الإطار، فلن تحتاج إلى الذهاب إلى المتجر المعتمد من قبل GAC لإعادة تعلم المعايير في حالة التأكد من أن قد تم تركيب مستشعر ضغط الإطارات الذي يلي النموذج بشكل صحيح، وسيقوم نظام مراقبة ضغط الإطارات بإكمال معايير التعلم تلقائيا في دورات القيادة القليلة القادمة.

5.5 نظام مساعد ركن السيارة

5.5.1 نظام التحكم في مسافة الركن

يستخدم نظام التحكم في مسافة الركن مستشعرات الرادار لإرسال واستقبال الموجات فوق الصوتية المنعكسة مرة أخرى بالعوائق لحساب المسافة بين السيارة والعوائق.

التشغيل وإيقاف التشغيل

- حرر فرامل الانتظار الإلكترونية للسيارة، وقم بتحويل ذراع ناقل الحركة في وضع R. وعندما تكون سرعة الحركة للخلف أقل من 10 كم/ساعة، يدخل نظام التحكم في مسافة الركن في العمل.
- عندما تكون السرعة أكبر من 12 كم/ساعة أو عندما يقوم بتحويل ذراع ناقل الحركة من وضع P ويتم تطبيق فرامل الانتظار الإلكترونية، يخرج نظام التحكم في مسافة الركن من العمل.

الشعار التخطيطي الديناميكي *



يشير الشعار التخطيطي الديناميكي الذي يظهر على شاشة العرض إلى المسافة بين السيارة الحالية والعائق. في الرسم التوضيحي، الطبقة الخارجية للسيارة هي خط أخضر، وتصبح تدريجياً خطاً أصفر وخطاً برتقالياً وخطاً أحمرًا للداخل. وعندما تقترب العائق أكثر فأكثر من السيارة، سيتدرج خطو

تتم مزامنة تغيير الشعار التخطيطي الديناميكي مع تغيير صوت الإنذار المرجعي للمسافة.

5. دليل القيادة

صوت الإنذار المرجعي للمسافة

يُتغير صوت الإنذار مع المسافة بين العائق والمصد الخلفي، كما يتغير اللون المعروض على شاشة نظام الصوت وفقا لذلك. إذا اقتربت السيارة من عائق، فسيصدر النظام إنذارا مسموعا. كلما اقتربت السيارة من العائق، كان صوت الإنذار أقصر؛ عندما يكون قريبا جدا من العائق، سيصدر النظام صوت إنذار مستمر. إذا استمرت السيارة في الاقتراب من العائق في هذا الوقت، فلن يتمكن النظام بعد الآن من اكتشاف العائق.

نغمة الإنذار	مسافة الكشف عن العوائق		
	مستشعر خلفي	مستشعر خلفي يمين	مستشعر خلفي يسار
لا نغمة الإنذار	90 ~ 150 سم	90 ~ 120 سم	90 ~ 120 سم
صوت الإنذار بالفواصل الزمني القصير	60 ~ 90 سم	60 ~ 90 سم	60 ~ 90 سم
صوت الإنذار بالفواصل الزمني الطويل	30 ~ 60 سم	30 ~ 60 سم	30 ~ 60 سم
صوت الإنذار المستمر	في غضون 30 سم	في غضون 30 سم	في غضون 30 سم

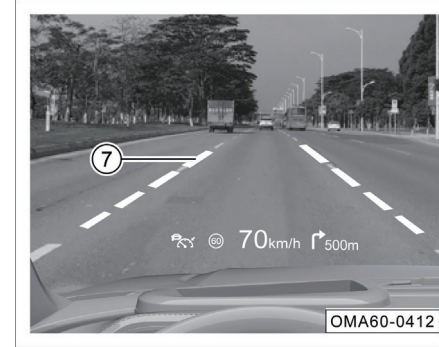

يتم تركيب مستشعر الرادار على غطاء المصد الخلفي.

ملاحظة 

- حافظ دائما على سطح مستشعر الرادار نظيفا ولا تغطي مستشعر الرادار.
- من أجل ضمان وظيفة مستشعر الرادار، يجب الحفاظ على نظافته وتجنب الجليد عليه.
- عند تنظيف سطح مستشعر الرادار، استخدم قطعة قماش مبللة ناعمة لتجنب خدش السطح.

تحذير 

- لا يمكن لنظام التحكم في مسافة الركن أن يحل محل مراقبة السائق للبيئة المحيطة. يجب على السائق التركيز والحركة للخلف بأمان وفقا للوضع الفعلي.
- يحتوي مستشعر الرادار على نقطة عمياء عند اكتشاف العوائق. وعند الحركة للخلف، يجب على السائق الانتباه إلى الملاحظة لتجنب الحوادث.
- عند الحركة للخلف في مكان ضيق أو صعود المنحدر، قد لا يكتشف مستشعر الرادار الدرابزين أو الأشجار أو أسطح المنحدرات، وهي ظاهرة طبيعية.
- عندما تكون سرعة الحركة للخلف سريعة، تقل دقة الكشف لمستشعر الرادار. ونوصي بالآلا تتجاوز سرعة الحركة للخلف 10 كم/ ساعة. عندما يستمر نظام التحكم في مسافة الركن في إصدار إنذار، تكون السيارة قريبة جدا من العائق في هذا الوقت، ويجب إيقاف الحركة للخلف على الفور لمنع الحوادث.

خط المسار الديناميكي

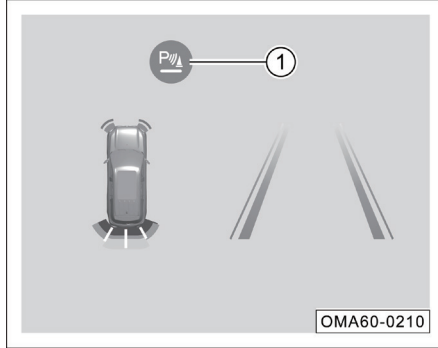

تظهر شاشة العرض مسار العجلة ومسار القيادة للجسم:

- ① منطقة عرض الرادار للحركة للخلف
- ② منطقة عرض فيديو الحركة للخلف

5.5.2 نظام الرؤية الخلفية*

يمكن أن يوفر نظام الرؤية الخلفية رؤية فيديو بزوايا عريضة 130 درجة، ويمكن عرض مجموعة واسعة من صور الفيديو خلف السيارة على شاشة عرض نظام الصوت، مما يسمح للسائق بفهم ظروف الطريق المعقدة المختلفة خلف السيارة وتحسين سلامة الحركة للخلف.

التشغيل وإيقاف التشغيل

يكون مصدر الطاقة للسيارة في وضع ON، وعندما يتم تحويل ذراع ناقل الحركة إلى R، نظام الرؤية الخلفية يدخل تلقائياً العمل، وتبدأ شاشة عرض نظام الصوت لعرض الفيديو خلف السيارة، ويتم عرض الخط المرجعي للمسافة على الشاشة.

عندما يتم تحويل ذراع ناقل الحركة من R، نظام الرؤية الخلفية يخرج تلقائياً العمل، ونظام الصوت يخرج من واجهة عرض الحركة للخلف.

تحذير ⚠

لا يمكن لنظام الرؤية الخلفية أن يحل محل مراقبة السائق للبيئة المحيطة. يجب على السائق التركيز والحركة للخلف بأمان وفقاً للوضع الفعلي.

تحذير ⚠

- عند تنظيف مستشعر الرادار بمنظف عالي الضغط، يجب أن يكون لطيفاً لفترة قصيرة، ويجب إبقاء الفوهة على بعد 30 سم على الأقل من المستشعر.
- إذا كانت هناك قطرات ماء مرفقة بسطح مستشعر الرادار، فإن حساسية المستشعر ستخف. وامسح قطرات الماء المرفقة بالمستشعر لاستعادة حساسيته.
- لا يمكن أن يعكس سطح بعض العناصر الإشارة من مستشعر الرادار، مما يتسبب في فشل مستشعر الرادار في اكتشاف مثل هذه العناصر أو الأشخاص الذين يرتدون مثل هذه الملابس.
- قد تتداخل مصادر الضوء خارج السيارة مع مستشعر الرادار، مما يتسبب في عدم اكتشاف الأشياء.
- مستشعرات الرادار هي أجزاء دقيقة، لذلك لا تقم بتفكيكها وإصلاحها غير المصرح به. لا تتحمل الشركة ضمان الجودة للضرر الناتج عن التفكيك والتجميع والصيانة غير المصرح به.

ملاحظة 

- يجب دائما الحفاظ على نظافة سطح كاميرا الرؤية الخلفية. عند تنظيف كاميرا الرؤية الخلفية، استخدم قطعة قماش مبللة ناعمة لتجنب خدش كاميرا الرؤية الخلفية.
- لا تقم بتنظيف كاميرا الرؤية الخلفية لفترة طويلة باستخدام جهاز تنظيف عالي الضغط، وينبغي الحفاظ على مسافة لا تقل عن 30 سم من كاميرا الرؤية الخلفية عند التنظيف.
- لا تغطي كاميرا الرؤية الخلفية.

كاميرا الرؤية الخلفية

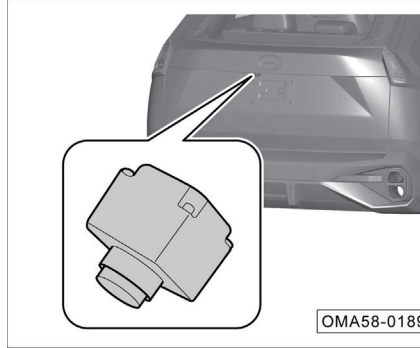

يتم تركيب كاميرا الرؤية الخلفية بجانب ضوء لوحة الترخيص.

ملاحظة 

خط المسار أعلاه هو المسافة المرجعية التي تم الحصول عليها من الاختبار على الأرض المسطحة، ويتم استخدامه فقط كمرجع للحكم على المسافة المرئية. إذا كان هناك منحدر، فإن تكون المسافة المذكورة أعلاه غير دقيقة.

النصيحة 

- يمكن استخدام الخطوط العمودية على جانبي الخط المرجعي للمسافة كخط مرجعي لتحديد حجم مساحة وقوف السيارة المطلوبة عند الحركة للخلف أو الركن.
- سيتم ضبط الخط المرجعي للمسافة باستمرار أثناء دوران عجلة القيادة.

تحذير 

- هناك بقعة عمياء في كاميرا الرؤية الخلفية، لأن الكاميرا قد لا تكون قادرة على العثور على العثور على الأطفال الصغار أو الحيوانات الأليفة الصغيرة، يجب أن التحكم في السيارة اهتماما خاصا للأطفال الصغار أو الحيوانات الأليفة الصغيرة المحيطة عند الحركة للخلف.
- قد لا تتعرف كاميرا الرؤية الخلفية على الأشياء المستقيمة ذات المواضع الأعلى، مثل حواف الجدار.

- يمكن تشغيل أو إيقاف تشغيل هذه الوظيفة في عنصر "الإعدادات" في واجهة نظام الرؤية الشاملة.

التشغيل وإيقاف التشغيل

1. يمكن تشغيل نظام الرؤية الشاملة وإيقاف تشغيله من خلال ذراع ناقل الحركة، ويكون مصدر الطاقة للسيارة في وضع ON:

- عندما يتم تحويل ذراع ناقل الحركة إلى R، نظام الرؤية الشاملة يتحول تلقائياً على زاوية الرؤية الخلفية 2D كامل الشاشة.

- عندما يتم تحويل ذراع ناقل الحركة من R، والسائق ليس لديه عملية ذات الصلة، ويخرج من نظام الرؤية الشاملة الافتراضي تلقائياً بعد حوالي 30 ثانية.

2. يمكن تشغيل وإيقاف تشغيل نظام الرؤية الشاملة عن طريق الضغط على الزر، وعندما يكون مصدر الطاقة للسيارة في وضع ON:

- انقر فوق رمز شريط قائمة نظام الصوت للدخول إلى واجهة قائمة التطبيق ، وانقر فوق رمز "فيديو الركن"، وسيتم فتح نظام الرؤية الشاملة؛ انقر فوق الزر الناعم "x" على واجهة نظام الرؤية الشاملة للخروج من النظام.

3. قم بتشغيله وإيقاف تشغيله من خلال "ذراع الانعطاف للأيسار/الأيمن". عندما يكون مصدر طاقة السيارة في وضع ON:

- قم بتبديل "ذراع الانعطاف للأيسار/الأيمن" إلى وضع "الانعطاف للأيسر" أو "الانعطاف للأيمن" لتشغيل نظام الرؤية الشاملة؛ وقم بتبديل "ذراع الانعطاف للأيسار/الأيمن" إلى الوضع "الأوسط" للخروج من نظام الرؤية الشاملة تلقائياً.

5.5.3 نظام الرؤية الشاملة*

يمكن لنظام الرؤية الشاملة تزويد السائق بالمعلومات حول البيئة المحيطة بالسيارة من خلال الفيديو في الوقت الفعلي لتقليل النقاط العمياء في القيادة. يمكنه أيضاً التنبؤ بمسار السيارة بناءً على المعلومات مثل زاوية عجلة القيادة وحجم السيارة، وتركيبها على الفيديو البانورامي للسماح للسائق بفهم اتجاه السيارة تماماً وتحديد ما إذا كان الحركة للخلف آمناً.

- يتكون نظام الرؤية الشاملة من أربع كاميرات وشاشة العرض لنظام الصوت وتطبيق "فيديو الركن" يعمل على نظام الصوت. من خلال جمع الصور من الاتجاهات الأمامية والخلفية واليسرى واليمنى للسيارة وربطها بمنظر عين الطائر لبيئة 360° حول السيارة من خلال خوارزمية معالجة الصور، يتم عرضها من خلال نظام الصوت.

تعليمات الواجهة

- ① الزر الناعم للخروج
- ② اتجاه العرض الحالي
- ③ الزر الناعم للتبديل بين 2D الصورة واسعة الزاوية
- ④ رسالة نافذة منبثقة
- ⑤ الإعداد
- ⑥ خط المسار
- ⑦ عرض مسافة الرادار
- ⑧ منطقة استشعار الرادار
- ⑨ الزر الناعم لتبديل اتجاه العرض

النصيحة i

بالنسبة للموديلات ذات التكوينات المختلفة، ستختلف أزرار الواجهة والوظيفة لنظام الرؤية الشاملة، ويرجى أن تسود السيارة الفعلية.



OMA60-0094

i النصيحة

- عند تشغيل نظام الرؤية الشاملة، يعرض نظام الصوت الفيديو الملتقط حول السيارة، ويعرض بعض الخطوط المساعدة ونصائح الرادار على الشاشة.
- إذا كانت سرعة السيارة أكبر من 20 كم/ساعة، فسيتم إيقاف تشغيل النظام تلقائياً.
- عندما تكون السيارة في وضع غير R وتكون مدة تفعيل النظام أكبر من 30 ثانية، سيتم إيقاف تشغيل النظام تلقائياً.
- إذا لم يتم تشغيل نظام الصوت بالكامل، فلا يمكن استخدام النظام بشكل طبيعي.

إعدادات نظام الرؤية الشاملة

1. خط المسار
 - بعد تشغيل مفتاح خط المسار، يتم عرض خط المسار في العرض العلوي وعرض 2D. وبعد إيقاف تشغيل مفتاح خط المسار، لا يتم عرض خط المسار في العرض العلوي وعرض 2D
 - يمكن تشغيل أو إيقاف تشغيل هذه الوظيفة في عنصر "الإعدادات" في واجهة نظام الرؤية الشاملة.
2. الخروج من وضع P
 - المفتاح خروج من وضع P هو "فورا"، ويتم الخروج من واجهة العرض بانورامية مباشرة بعد تبديل ذراع ناقل الحركة إلى وضع P؛ مفتاح الخروج من وضع P هو "بعد 30 ثانية"، ويتم الخروج من واجهة العرض بانورامية بعد 30 ثانية بعد تبديل ذراع ناقل الحركة إلى وضع P.
 - يمكن تشغيل أو إيقاف تشغيل هذه الوظيفة في عنصر "الإعدادات" في واجهة نظام الرؤية الشاملة (ستكون هناك اختلافات في ظل ظروف عرض بانورامية متعددة، ويرجى أن تسود السيارة الفعلية).

3.

- تفعيل نظام الرؤية الشاملة بضوء إشارة الانعطاف
- عند تشغيل مفتاح تفعيل نظام الرؤية الشاملة بضوء إشارة الانعطاف، قم بتشغيل مفتاح إشارة الانعطاف الأيسر/الأيمن في نطاق السرعة في حدود 20 كم/ساعة لعرض الرؤية الشاملة 2D الأيسر/الأيمن. وبعد عودة ضوء إشارة الانعطاف إلى موضعه، اخرج من واجهة نظام الرؤية الشاملة.
 - يمكن تشغيل أو إيقاف تشغيل هذه الوظيفة في عنصر "الإعدادات" في واجهة نظام الرؤية الشاملة.

توزيع الكاميرا

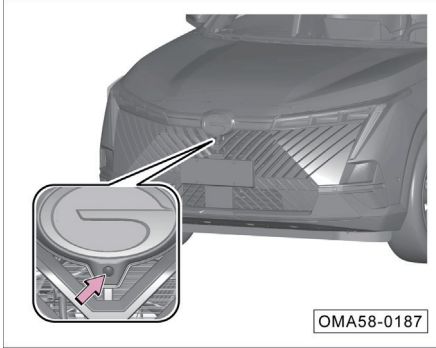

يتم تركيب الكاميرا الأمامية تحت الشعار الأمامي.

i النصيحة

- في واجهة واسعة الزاوية، يمكنكم عرض مجالات الكاميرا المختلفة للعرض "العرض الأمامي واسع الزاوية"، "العرض الخلفي واسع الزاوية" و"العجلة الأمامية" و"العجلات الخلفية".
- عند تشغيل إشارة الانعطاف للأيسر، يتم تحويل منطقة عرض الصورة إلى عرض الرؤية اليسرى 2D؛ عند تشغيل إشارة الانعطاف للأيمن، يتم تحويل منطقة عرض الصورة إلى عرض الرؤية اليميني 2D.
- يمكن تبديل زاوية العرض يدويا من خلال الزر الناعم "اتجاه الصورة"، ويمكن عرض العرض المقابل في منطقة عرض الصورة.

i النصيحة

- عندما يكون ذراع ناقل الحركة في وضع R، صورة العرض الافتراضي هي صورة الرؤية الخلفية 2D.
- عندما يكون ذراع ناقل الحركة في وضع غير R، صورة العرض الافتراضي هي صورة الرؤية الأمامية 2D.
- وضع العرض 2D يتميز بوظيفة الذاكرة (باستثناء صورة الرؤية الخلفية 2D الافتراضية في وضع R)، لا يتم حفظ عرض زاوية واسعة. وإذا كانت العملية الأخيرة قبل الخروج من نظام الرؤية الشاملة في وضع 2D، في المرة التالية التي تدخل فيها نظام الرؤية الشاملة، سيتم عرض العرض الافتراضي 2D.
- يتم عرض نافذة الرسالة المنبثقة عندما يكون هناك رسالة فقط، والا لا يعرض.

i النصيحة

لضمان التشغيل العادي للكاميرا:

- يرجى الحفاظ على سطح الكاميرا نظيفة وخالية من الأجسام الغريبة مثل الجليد والثلج والمياه الراكدة والغبار، الخ.
- عند العثور على أجسام غريبة متصلة بسطح الكاميرا، يرجى مسحها بقطعة قماش ناعمة أو تنظيفها بالماء (ضغط ماء منخفض)، والحفاظ على مسافة لا تقل عن 30 سم من الكاميرا عند التنظيف.
- لا يتم بتنظيف الكاميرا مباشرة باستخدام جهاز تنظيف عالي الضغط، ولا يتم بتنظيف الكاميرا باستخدام أشياء كاشطة أو حادة.

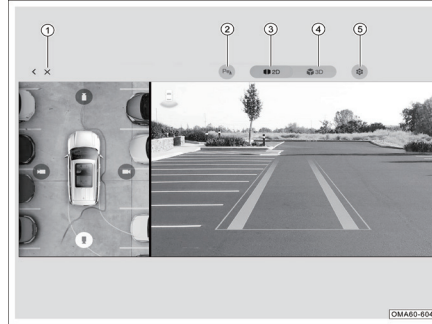

يتم تركيب كاميرا الرؤية الخلفية بجانب ضوء لوحة الترخيص.

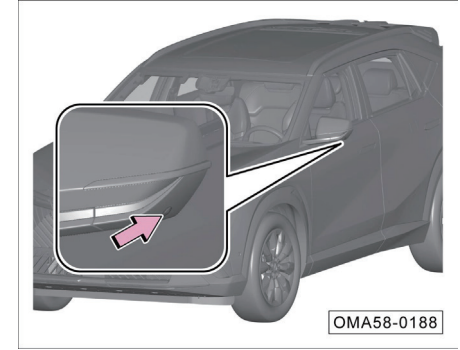

يتم تركيب الكاميرات اليسرى / اليمنى في مرآة الرؤية الخلفية الخارجية اليسرى / اليمنى على التوالي.

ملاحظة 

قيود الوظيفة:

- عندما لا تعمل الكاميرا بشكل صحيح، ستكون وظيفة الاعتماد على الكاميرا لتوفير معلومات التعريف محدودة. وكما يكون نطاق التعرف على الكاميرا محدودا ولا يمكنه تحديد الأهداف خارج حد التعرف.
- عندما تكون البيئة الخارجية سيئة، مما يؤدي إلى أن يكون مجال رؤية الكاميرا غير واضح، سيؤثر ذلك على قدرة التعرف للكاميرا.

ملاحظة 

- ستؤدي الشروط التالية إلى فشل الكاميرا في التعرف على الهدف أو التأخير في التعرف أو الخطأ في التعرف:
- ظروف الإضاءة السيئة (الإضاءة الخافتة، الإضاءة المنخفضة) أو ضعف الرؤية (بسبب الأمطار الغزيرة والثلوج الكثيفة والضباب الكثيف، إلخ).
- الكاميرا تواجه الاتجاه المباشر لمصدر الضوء أو تكون شدة الضوء غير كافية.
- يتغير الضوء بشكل حاد (مثل دخول النفق والخروج منه).
- تتداخل مع عمل الكاميرا بسبب الظروف الجوية (الأمطار الغزيرة والثلوج والضباب والحرارة الشديدة أو درجة الحرارة الباردة للغاية).
- سطح الكاميرا يكون متصلا بأجسام غريبة مثل الجليد والثلج والصقيع والمطر والضباب والمياه الراكدة والغبار وما إلى ذلك.
- تتسبب الطرق غير المستوية في اصطدام السيارة أو اهتزازها.
- تم حظر مجال رؤية الكاميرا.
- لا تصف الأمثلة والتحذيرات والقيود المذكورة أعلاه جميع المواقف التي تؤثر على التشغيل العادي لمستشعر الكاميرا.

تحذير 

- الكاميرا هي للاستخدام المساعد فقط. لا يمكن للكاميرا العمل بشكل كامل في جميع ظروف القيادة أو حركة المرور والطقس وظروف الطريق. وعندما تكون بيئة السيارة معقدة أو في حالة سيئة، يجب أن تقود بحذر وأن يكون السائق دائما مسؤولا عن سلامة القيادة.
- لا يمكن تجهيز لوحات ترخيص الأمامية والخلفية بإطارات لوحة ترخيص أو أشياء أخرى لتجنب التداخل مع المستشعرات مثل الكاميرا والرادار.
- يحظر استبدال الكاميرات أو تعديلها أو تركيبها غير المصرح به. وينبغي استخدام الكاميرات الأصلية أو المعتمدة من قبل شركة GAC لسيارات الركاب المحدودة فقط، وإلا قد لا يتم استخدام الوظائف ذات الصلة بشكل طبيعي، وشركة GAC لسيارات الركاب المحدودة لن تكون مسؤولة عن أي خسائر مباشرة أو غير مباشرة ناجمة عن ذلك.

وضع التوجيه

يحتوي وضع التوجيه على وضع "خفيف ومريح ورياضي". ويشير وضع خفيف إلى طاقة يد أخف، ويشير وضع مريح إلى قوة يد معتدلة، ويشير وضع رياضي إلى قوة يد أثقل. يتم تعيين النظام افتراضيا على وضع خفيف. يرجى اعداد وضع التوجيه من خلال نظام الصوت "قائمة التطبيقات-سائق-الظل-إعداد الوضع الحالي-قوة توجيه عجلة القيادة" عندما تكون في مكانها وتحرر عجلة القيادة.

ملاحظة

عند القيادة، يحظر اعداد وضع التوجيه لمنع الحوادث.

مؤشر نظام التوجيه المعزز الإلكتروني (EPS)

عندما يكون مصدر طاقة السيارة في وضع ON، يضيء المؤشر ، وينطفئ بعد اكتمال الاختبار الذاتي للنظام، مما يشير إلى أن نظام التوجيه المعزز الإلكتروني يعمل بشكل طبيعي.

إذا كان يضيء المؤشر  بعد بدء تشغيل المحرك أو أثناء القيادة، فإنه يشير إلى أن فشل نظام التوجيه المعزز الإلكتروني، وكما شاشة العرض لمجموعة العدادات تعرض إنذار "افحص EPS". في هذه الحالة، يجب أن تكون السيارة متوقفة في مكان آمن، وحاول إيقاف تشغيل المحرك وابدء تشغيله مرة أخرى. وإذا لم ينطفئ المؤشر أو يضيء مرة أخرى أثناء القيادة، فلا تستمر في القيادة. ويرجى الاتصال بالمسئور المعتمد من قبل GAC للفحص والإصلاح في الوقت المناسب.

5.6 نظام التوجيه المعزز الإلكتروني (EPS)

نظام التوجيه المعزز الإلكتروني (EPS) هو نظام توجيه كهربائي يعتمد بشكل مباشر على محرك لتوفير عزم دوران مساعد، ويتكون أساسا من مستشعر زاوية عزم الدوران المتكاملة والمحرك وحدة التحكم في التوجيه المعزز الإلكتروني (ECU) والية التباطؤ.

تكتشف وحدة التحكم في التوجيه المعزز الإلكتروني (ECU) مدخلات عزم دوران السائق وسرعة السيارة وسرعة دوران المحرك وإشارات حالة السيارة الأخرى، وتتحكم في خرج عزم الدوران للمحرك في الوقت الفعلي لتوفير أفضل قوة توجيه معززة، وضمان سهولة توجيه السيارة منخفضة السرعة وثبات التوجيه عالي السرعة، مما يقوم بتحسين راحة القيادة وسلامة السيارة.

5.7 مهارات القيادة

5.7.1 فحص سلامة القيادة

التفتيش اليومي

- فحص ضغط الإطارات، وتحقق مما إذا كان الإطار به شقوق أو انتفاخ أو تلف أو تاكل مفرط.
- قم بالتحقق مما إذا كانت براغي العجلة مقفودة أو مفكوكة.
- قم بالتحقق مما إذا كانت المصابيح الأمامية وأضواء الفرامل والمصابيح الخلفية وأضواء إشارة الانعطاف والأضواء الأخرى تعمل بشكل طبيعي؛ تحقق من اتجاه المصابيح الأمامية.
- قم بالتأكد من عدم تاكل حزام الأمان أو تلفه؛ وبعد ارتداء حزام الأمان، قم بالتأكد من إمكانية تثبيت حزام الأمان.
- قم بالتأكد من أن الدواصة لديها ما يكفي من نطاق الحركة.
- قم بالتحقق مما إذا كان مستوى سائل التبريد ومستوى زيت المحرك ومستوى سائل الفرامل وسائل غسيل الزجاج الأمامي طبيعياً.
- قم بالتحقق مما إذا كان طرف البطارية متأكلاً أو مفكوكاً، وما إذا كان الغلاف متصدعاً أو ممتداً ومشوهاً.
- افحص الجزء السفلي من السيارة بحثاً عن تسرب الوقود أو زيت المحرك أو الماء أو السوائل الأخرى. ويعتبر تقطير الماء بعد استخدام مكيف الهواء ظاهرة طبيعية.

بعد بدء التشغيل/ أثناء القيادة

- لاحظ ما إذا كانت مجموعة العدادات تعمل بشكل طبيعي؛ ما إذا كان هناك مؤشر أو معلومات إنذار، إلخ.
- قم بالتحقق مما إذا كانت كل وحدة تحكم (مثل مفتاح مجموعة المصابيح، مفتاح مجموعة الممسحة، إزالة الجليد، إلخ) يعمل بشكل طبيعي.
- على طريق آمن، تحقق وتأكد من عدم انحياز السيارة لأي جانب عند الكبح.
- ظواهر غير طبيعية أخرى، وقم بالتحقق مما إذا كانت الأجزاء مفكوكة ومتسربة، واستمع إلى ضوضاء غير طبيعية.

5.7.2 القيادة خلال فترة التلدين

- من أجل ضمان عمر خدمة السيارة، يجب تليين السيارة في بداية تشغيلها قبل وضعها في الاستخدام العادي. عندما تكون سيارتك في فترة التلدين، يرجى اتباع اللوائح التالية:
- المسافة المقطوعة لفترة التلدين هي 1500 كم.
- اختر طريق أفضل وقم بتقليل الحمل والحد من السرعة.
- لا تقود بفتح الخانق الكامل أو بالتسارع بشكل حاد.
- ينبغي تجنب الكبح في حالات الطوارئ خلال أول 300 كيلومتر.
- تنفيذ إجراءات التشغيل بدقة والحفاظ على درجة حرارة التشغيل العادية للمحرك. لا تقم باستبدال الزيت قبل الصيانة الدورية.
- قم بعمل جيد في الصيانة اليومية للسيارة، وقم بفحص وشد البراغي والصواميل الخارجية بشكل متكرر، وانتبه إلى تغيرات الصوت ودرجة الحرارة لكل مجموعة قيد التشغيل، وقم بإجراء التعديلات في الوقت المناسب.

تليين المحرك

يجب تليين المحرك الجديد لمسافة 1500 كيلومتر. لا تقم بإجراء العمليات التالية إذا كانت المسافة المقطوعة بالسيارة في حدود 1000 كيلومتر:

- يجب ألا تتجاوز السرعة 3/4 من السرعة القصوى.
- لا تقود بأقصى دواسة الوقود.
- ينبغي تجنب تشغيل المحرك عالي السرعة.
- لا تسحب المقطورة. أميال السيارة تكون بين 1000 كم~1500 كم.

يمكن زيادة سرعة دوران المحرك وسرعة السيارة تدريجياً إلى الحد الأقصى المسموح به.

تكون مقاومة الاحتكاك الداخلية للمحرك في المرحلة المبكرة من فترة التليين أكبر بكثير من تلك التي تحدث بعد التليين، ولا يمكن لجميع الأجزاء المتحركة للمحرك تحقيق أفضل ملاءمة إلا بعد التليين.

بعد التليين الكامل، لا يمكن إطالة عمر خدمة المحرك فحسب، بل يقلل أيضاً من استهلاك الوقود.

تليين الإطارات ووسادات الاحتكاك للفرامل

عندما تقود السيارة الجديدة ضمن نطاق الأميال بـ500 كيلومتر، يجب قيادتها بسرعة معتدلة وتليين الإطارات الجديدة جيداً.

عندما تقود السيارة الجديدة ضمن نطاق الأميال بين 200 كيلومتر و300 كيلومتر، لا تصل ووسادات احتكاك الفرامل إلى حالة الاحتكاك المثلى. يجب القيادة بسرعة منخفضة ويجب تجنب الكبح في حالات الطوارئ قدر الإمكان.

تحذير

- الإطارات الجديدة ووسادات الفرامل التي لم يتم تليينها لا تتميز بأفضل قوة الالتصاق وقوة الاحتكاك. لذلك يجب عليكم القيادة بحذر في أول 500 كيلومتر، وتليين الإطارات جيداً، وكن حذراً من الحوادث.
- يجب أيضاً تليين ووسادات احتكاك الفرامل الجديدة بعد الاستبدال وفقاً للمتطلبات المذكورة أعلاه.
- عند قيادة السيارة، يجب أن تحافظ على مسافة مناسبة من المركبات الأخرى وأن تحذر من الكبح في حالات الطوارئ. وفي هذا الوقت، لم يتم تليين الإطارات الجديدة ووسادات احتكاك الفرامل بشكل جيد. وإذا كان الكبح في حالات الطوارئ، يؤدي إلى حادث مروري بسهولة.

تحذير

- إذا كانت الفرامل رطبة أو جليدية أو كانت السيارة تقود على طريق مملوء بالملح، فسوف ينخفض أداء الكبح.
- يجب تطبيق الكبح وفقاً لظروف الطريق وحركة المرور، ولا تقم بدوس دواسة الفرامل دون داع، إلا يتسبب في ارتفاع درجة حرارة احتكاك الفرامل، مما يؤدي إلى زيادة مسافة الكبح وتآكل الفرامل بشكل مفرط.
- لا تقم بإيقاف تشغيل المحرك وترك السيارة تنزلق؛ ولأن معزز الفرامل لا يعمل، فسيتم تمديد مسافة الكبح بشكل كبير، مما قد يتسبب بسهولة في وقوع حوادث.

5.7.3 أساسيات القيادة

احتياطات ظروف الطريق المختلفة:

- عند القيادة على الطرق ذات الرياح المتقاطعة القوية وهبوب الرياح، قم بإبطاء السرعة مسبقاً والتحكم في السرعة وعجلة القيادة جيداً.
- تجنب القيادة على الأشياء ذات الحواف الحادة أو غيرها من عوائق الطريق، وإلا فقد يتسبب ذلك في أضرار جسيمة مثل اختراق الإطارات.
- عند القيادة على طرق وعرة أو طرق غير مستوية، قم بتخفيض السرعة والقيادة بسرعة منخفضة، وإلا فقد تخذش الشاسيه وتتسبب في تلف السيارة.
- عند القيادة على المنحدرات، أبطي السرعة مسبقاً لتجنب الكبح في حالات الطوارئ، الا يتسبب في ارتفاع درجة حرارة نظام الكبح أو التآكل بسرعة كبيرة.
- عند القيادة على طرق سلسلة، كن حذراً عند التسارع أو الكبح. وقد يتسبب التسارع السريع أو الكبح في حالات الطوارئ في انزلاق العجلات.
- عند القيادة على الطرق الجليدية والثلجية، يجب أن تقود بسرعة منخفضة وموحدة لتجنب التسارع السريع أو الكبح في حالات الطوارئ؛ ويمكن تركيب سلاسل الثلج على العجلات حسب الحاجة.

احتياطات القيادة عبر قسم المياه الراكدة:

1. يجب التأكد من عمق المياه الراكدة قبل دخول قسم المياه الراكدة، ويجب ألا يتجاوز ارتفاع المياه الراكدة الحافة السفلية لجسم السيارة.
2. إذا كنت بحاجة إلى الخوض في الماء، فقم بإيقاف تشغيل مكيف الهواء قبل بدء حركة السيارة، وإبطاء السرعة، ثم قم بدوس برفق دواسة الوقود ولا تتركها، وتقود عبر قسم المياه الراكدة بسرعة ثابتة وبطيئة.
3. لا توقف السيارة في الماء، ولا تقم بالحركة للخلف وإيقاف المحرك في الماء.
4. بعد الخوض بنجاح في منطقة المياه الراكدة، يجب تبخير الماء الموجود على قرص الفرامل عن طريق دوس برفق دواسة الفرامل عدة مرات متتالية لاستعادة أداء الكبح الطبيعي في أسرع وقت ممكن.

i النصيحة

بعد تنظيف السيارة أو قيادتها فوق سطح ماء عميق، يتم نقع وسادات احتكاك الفرامل وأقراص الفرامل في الماء، مما يتم تقليل أداء الكبح بشكل كبير عند تطبيق الكبح؛ وستكون مسافة الكبح أطول من الظروف العادية، وقد تكون السيارة متحيزة إلى جانب واحد، ولن تتمكن فرامل الانتظار من فرملة السيارة بإحكام. وفي هذا الوقت، يجب أولاً القيادة بسرعة منخفضة ودوس باستمرار دواسة الفرامل لإزالة الرطوبة المتبقية من الفرامل. وبعد عودة أداء الكبح إلى طبيعته، يمكنك القيادة بشكل طبيعي.

أساسيات القيادة الشتوية

1. تحقق للتأكد مما إذا كان سائل التبريد جيداً وله تأثير مضا للتجمد:
- قم بملء نظام التبريد بسائل التبريد بنفس طراز السيارة الأصلي وفقاً لدرجة الحرارة المحيطة.
- سيؤدي استخدام سائل التبريد غير المناسب إلى إتلاف المحرك.

2. فحص حالة البطارية والكابل:
 - الطقس البارد سوف يقلل من طاقة البطارية. لذلك يجب أن تظل البطارية مشحونة بشكل كافي لبدء التشغيل في فصل الشتاء.
 - 3. تجنب تجميد قفل الباب بالتلج والجليد:
 - في فتحة المفاتيح على باب السيارة، قم برش بعض مادة التذويب أو الجلسرين لمنع تجميد الجليد.
 - 4. استخدم سائل غسيل محتوي على مادة مضادة للتجمد:
 - هذا النوع من المنتجات يكون متوفرا في المتجر المعتمد من قبل GAC.
 - يجب تحديد نسبة خلط الماء و مادة مضادة للتجمد وفقا لتعليمات الشركة الصانعة.
 - 5. تجنب الجليد والتلج تحت الحاجز:
 - يوجد جليد وتلج تحت الحاجز، مما يسبب صعوبات في التوجيه. عند القيادة في الشتاء البارد، يجب دائما التوقف والتحقق مما إذا كان هناك جليد وتلج تحت واقيات الطين.
 - 6. اعتمادا على ظروف القيادة، نوصى بإحضار عدد من عناصر الطوارئ الضرورية:
7. من الأفضل وضع سلاسل الثلج وكاشط نوافذ السيارة وحقيبة من الرمل أو الملح وأجهزة فلاش الإشارة والمجارف الصغيرة وكابلات التوصيل وغيرها من العناصر على السيارة.
 - في الشتاء البارد (خاصة في المناطق الشمالية)، يجب تجنب بدء تشغيل المحرك بشكل متكرر وإيقاف تشغيل المحرك بعد بدء التشغيل لمدة قصيرة. إذا كان المحرك في كثير من الأحيان في حالة التبدل بين الحالة الساخنة والحالة الباردة، سوف ينتج التكتيف في المحرك بسهولة، ويتم إرفاق المكثفات على الزيت، مما سيؤدي إلى وهم استحلاب الزيت. وعندما يبدأ تشغيل المحرك مرة أخرى، سيختفي هذا الوهم؛ وفي نفس الوقت، يرجى تغيير الزيت بانتظام وفقا لمتطلبات "دليل الضمان والصيانة".
 - يجب أن يكون موضع العجلة دقيقا، وإلا فإنه سيتسبب في تآكل الإطارات بسرعة كبيرة وإهدار الوقود.
 - يجب أن يكون موضع العجلة دقيقا، وإلا فإنه سيتسبب في تآكل الإطارات بسرعة كبيرة، وكما سيؤدي أيضا من حمولة المحرك وإهدار الوقود.
 - لا تفرط في تحميل السيارة. يجب إزالة العناصر غير الضرورية ممن السيارة. يزيد الحمل الزائد من حمولة المحرك ويهدر الوقود.
 - ينبغي التسارع ببطء وسلاسة وتجنب التسارع السريع.
 - حاول تجنب الطرق المزدحمة والاختناقات المرورية وإهدار الوقود.
 - ينبغي القيادة بالتعاون مع إشارات المرور أو الحفاظ على مسافة آمنة من المركبات الأخرى لتجنب وقوف السيارة غير الضرورية أو الكبح في حالات الطوارئ، الأمر يمكن أن توفر الوقود وتقليل تآكل نظام الفرامل.

4. يحظر تعديل أسلاك السيارة وتركيب المكونات الكهربائية:
 - سيؤدي تركيب الأجهزة الكهربائية الأخرى (مثل مكبر الصوت عالي الطاقة) إلى الحمل المفرط للكابلات، وسوف تسخن صغيرة الأسلاك بسهولة ويسبب حريقاً.
 - يمنع منعاً باتاً استخدام المصهرات التي تتجاوز المواصفات المقدره للأجهزة الكهربائية أو الأسلاك المعدنية الأخرى بدلا من المصهرات.
 5. احتياطات القيادة:
 - أثناء قيادة السيارة ووقوفها، خاصة في فصل الصيف، ينبغي الانتباه إلى ما إذا كانت هناك مواد قابلة للاشتعال تحت السيارة، مثل التبن والأغصان الميتة والأوراق والقش وما إلى ذلك. وبسبب ارتفاع درجة حرارة أنبوب عادم المحرك والمكونات الأخرى بعد قيادة السيارة لفترة طويلة، إذا كانت هناك مواد قابلة للاشتعال تحت السيارة، فمن المحتمل جدا أن تشتعل وتتسبب في نشوب حريق.
 - لا تقم بوقوف السيارة في الأماكن التي تتأثر فيها الفران بشدة مثل مقالب القمامة، ولا تقم بتخزين العناصر التي يسهل جذب الفران، مثل الوجبات الخفيفة، لأن الفران سوف تعض من خلال صغيرة الأسلاك للسيارة، ومن المحتمل أن يتسبب حريقاً.

5.7.5 الوقاية من الحرائق

- من أجل منع حرائق السيارة، يجب الانتباه إلى الأمور التالية قيد الاستخدام:
 1. يحظر تخزين المواد القابلة للاشتعال والانفجار في السيارة:
 - في الصيف الحار، يمكن أن تصل درجة الحرارة الداخلية للسيارة المتوقفة في الشمس إلى 70 درجة مئوية أو أكثر. وإذا كانت تخزين ولاعات ومواد تنظيفية و عطور ومواد أخرى قابلة للاشتعال والانفجار في السيارة، فقد يتسبب ذلك بسهولة في نشوب حريق حتى انفجار.
 - بعد مغادرة الأفراد السيارة، عندما يتم تخزين عناصر مثل بطاريات الليثيوم أو بنوك الطاقة المعرضة لخطر الحريق في السيارة، قد يتسبب أيضا في نشوب حريق بسهولة.
 2. بعد التدخين، قم بالتأكد من إطفاء أعقاب السجائر تماما:
 - إذا لم يتم إطفاء أعقاب السجائر بالكامل، فقد يتسبب ذلك في نشوب حريق.
 3. نوصي بالذهاب إلى المتجر المعتمد من قبل GAC بانتظام للفحص:
 - يجب أيضا فحص أسلاك السيارة بالكامل بانتظام، و قم بالتحقق ما إذا كانت الموصلات والعزل وموضع التثبيت للأجهزة الكهربائية وصغيرة الأسلاك طبيعية، وإذا تم العثور على مشاكل، فيجب التعامل معها في الوقت المناسب.

- أثناء قيادة السيارة، لا تقم بدوس دواسة الفرامل، الا يؤدي إلى تآكل مبكر لوسادات احتكاك الفرامل وارتفاع درجة الحرارة وإهدار الوقود.
 - أثناء عملية قيادة السيارة، يجب اختيار سطح طريق جيد. وإذا كانت تقود على طرق غير مستوية، فتحكم في السرعة لتجنب الاصطدامات أو الخدوش.
 - إذا كان شاسيه السيارة ملطخا بالكثير من الأوساخ والأشياء الأخرى، فيجب تنظيفه في الوقت المناسب، وذلك لا يمكن تقليل وزن السيارة فقط، ولكن يمكن أيضا منع التآكل.
 - يجب صيانة السيارة بانتظام لإبقائها في أفضل حالة عمل. ويؤدي فلتر الهواء وشمعة الإشعال وزيت المحرك والشحوم المتسخة إلى تقليل أداء المحرك وإهدار الوقود.
 - تبطئ لبضع دقائق بعد بدء التشغيل في درجة حرارة منخفضة، وانتظر في تسخين المحرك قبل التسارع.
 - لا تفتح النافذة عند القيادة بسرعة عالية.
 - الاستخدام المعقول لمكيف الهواء، الخ.
 - عند وقوف السيارة لفترة طويلة، يرجى إيقاف تشغيل المحرك لتجنب إهدار الوقود عن طريق تشغيل المحرك خاملا لفترة طويلة.

6. احتفظ دائما بطفاية حريق خفيفة الوزن على السيارة، واتقن كيفية استخدامها:

- من أجل ضمان سلامة السيارة، يجب أن تجهز السيارة بطفاية حريق، ويجب فحصها واستبدالها بانتظام؛ وكما ينبغي أن تكون على دراية باستخدام طفاية الحريق وأن تكون مستعدا حتى لا تكون عاجزا في حالة وقوع حادث.

6.1 تعليمات الصيانة

احتياطات السلامة

- من أجل تجنب المخاطر المحتملة، يرجى قراءة هذا الفصل قبل بدء العملية للتأكد من أن لديك الأدوات والتقنيات المطلوبة.
- قم بالتأكد من أن تكون السيارة متوقفة على الأرض المسطحة، وأوقف تشغيل المحرك، وقم بتطبيق فرامل الانتظار.
- عند تنظيف الأجزاء، استخدم عوامل إزالة الشحوم أو منظفات الأجزاء المباعية في السوق، ولا تستخدم البنزين.
- احتفظ بالسجائر المشتعلة والشرر واللهب المكشوف بعيدا عن البطارية وجميع المكونات المتعلقة بنظام الوقود.
- عند إجراء العمليات المتعلقة بالبطاريات أو الهواء المضغوط، يجب ارتداء نظارات واقية وملابس واقية.

تحذير ⚠

قد تتسبب الصيانة غير الصحيحة للمركبة أو قيادة السيارة قبل حل المشكلة في وقوع حادث مروري، مما يؤدي إلى إصابة خطيرة أو وفاة.

المخاطر المحتملة للسيارة

- أول أكسيد الكربون: أول أكسيد الكربون في غاز العادم المنبعث من المحرك هو غاز سام. وقم بالتأكد من تشغيل المحرك في مكان جيد التهوية.
- الحروق: ينتج المحرك ونظام العادم درجة حرارة مرتفعة أثناء العمل، مما قد يتسبب بسهولة في حدوث حروق. لذلك لا يمكن لمس الأجزاء إلا بعد تبريد المحرك ونظام العادم.

ملاحظة 👁

المحتويات المدرجة في هذا القسم هي بعض احتياطات السلامة الهامة. ولا يمكننا سرد جميع المخاطر التي قد تواجهها أثناء عمليات الصيانة واحدة تلو الأخرى.

6.2 الصيانة الداخلية

تنظيف وصيانة العدادات والأجزاء البلاستيكية

قم بتنظيف سطح العدادات والأجزاء البلاستيكية بقطعة قماش ناعمة نظيفة وماء.
إذا تعذر تنظيفه، فينبغي التنظيف باستخدام منظف بلاستيكي خاص خال من المذيبات.

ملاحظة 👁

يمكن أن تتسبب عوامل التنظيف المحتوية على المذيبات في إتلاف الأجزاء البلاستيكية.

تحذير ⚠

يحظر تنظيف أسطح لوحات العدادات ومكونات الوسادة الهوائية باستخدام بخاخات الكابينة وعوامل التنظيف المحتوية على المذيبات. خلاف ذلك، قد يؤدي إلى نعومة السطح وانتفاخ الوسادة الهوائية، مما قد يتسبب في إصابة خطيرة للسائق والركاب.

6. الاستخدام والصيانة

تنظيف وصيانة السجادة

- قم بامتصاص الغبار من السجادة باستخدام مكنسة كهربائية بانتظام.
- اغسل بانتظام بمواد التنظيف للحفاظ على نظافة السجادة.

ملاحظة

اتبع بدقة تعليمات استخدام مواد التنظيف لعمليات التنظيف.

تحذير

يحظر إضافة الماء إلى المنظفات الرغوية، ويجب الحفاظ على نظافة السجادة قدر الإمكان.

تنظيف وصيانة الجلود *

- قم بامتصاص الغبار باستخدام مكنسة كهربائية.
- قم بتنظيف الجلد بقطعة قماش ناعمة نظيفة والماء.
- قم بتجفيفها وتلميعها باستخدام قطعة أخرى من القماش الناعم الجاف.
- إذا لم يكن التنظيف أعلاه كافياً لتنظيف البقع، يمكنك التنظيف باستخدام صابون جلد خاص أو مزيج البقع.

ملاحظة

إذا كنت تقوم بالتنظيف باستخدام مزيج بقع الجلد، جففه بقطعة قماش ناعمة في أسرع وقت ممكن.

تحذير

لا تضع قطعة قماش ناعمة مبتلة بمزيج البقع على أي جزء من الداخل لفترة طويلة، لتجنب أن يؤدي إلى تلاشي أو كسر راتنج أو ألياف الجلدية الداخلية.

تنظيف وصيانة أحزمة الأمان

- اسحب حزام الأمان ببطء واحتفظ به في حالة السحب.
- قم بإزالة الأوساخ من حزام الأمان باستخدام فرشاة ناعمة وماء صابون محايد.
- بعد انتظار حزام الأمان لتجف تماماً، قم بشد حزام الأمان.

ملاحظة

- يجب أن تنتظر حتى يجف حزام الأمان تماماً قبل أن تتمكن من لف حزام الأمان. خلاف ذلك، قد يتسبب في تلف آلية الشد المسبق لحزام الأمان.
- افحص بانتظام جميع أحزمة الأمان في السيارة للتأكد من نظافة أحزمة الأمان حتى لا تعيق التشغيل العادي لأحزمة الأمان.

6.3 الصيانة الخارجية

غسيل السيارة

يساعد الغسيل المتكرر للسيارة على حماية مظهر السيارة.

عند غسل السيارة، يجب القيام بذلك في مكان بارد، وليس في ضوء الشمس المباشر. إذا تم وضع السيارة في الشمس لفترة طويلة، فإنها تحتاج إلى الانتظار حتى يبرد الجزء الخارجي من الجسم قبل التنظيف.

عند استخدام غسالة سيارات تلقائية، قم بالتأكد من اتباع تعليمات مشغل غسالة السيارات.

تحذير ⚠

يجب إيقاف تشغيل مصدر الطاقة للسيارة بأكملها قبل غسل السيارة.

تنظيف واستبدال الفلاتر

تجهز السيارة بفلاتر الهواء وفلاتر مكيف الهواء وفلاتر الزيت وفلاتر الوقود وما إلى ذلك. تلعب الفلاتر دور تصفية الهواء أو الزيوت والوقود. إذا كان متسخا جدا أو مسدودا، فسيؤثر ذلك على التشغيل العادي للنظام المقابل. لذلك نوصى بتنظيف أو استبدال الفلاتر بانتظام في المتجر المعتمد من قبل GAC وفقا لأحكام "دليل الضمان والصيانة".

تحذير ⚠

- في حالة تلف حزام الأمان أو جهاز التوصيل أو آلية الشد المسبق أو المشبك، يجب الذهاب إلى المتجر المعتمد من قبل GAC لاستبداله في أقرب وقت ممكن.
- يجب استبدال حزام الأمان بعد إصلاح سيارة الحادث، بغض النظر عما إذا كان تالفا أم لا.
- يمنع الأجسام الغريبة أو السوائل من دخول مشبك حزام الأمان، مما يتسبب في فشل المشبك وحزام الأمان في العمل بشكل صحيح.
- تحت أي ظرف من الظروف، يحظر تفكيك وتعديل حزام الأمان دون إذن.
- يحظر تنظيف حزام الأمان باستخدام مواد التنظيف الكيميائية، حتى لا تتسبب في تلف قاعدة حزام الأمان وتؤثر على وظيفتها.

6. الاستخدام والصيانة

- لا تقم بتنظيف مستشعر الرادار أو كاميرا الركن لفترة طويلة باستخدام جهاز التنظيف بالضغط العالي؛ عند تنظيف مستشعر الرادار أو كاميرا الركن، حافظ على مسافة رش الماء بأكثر من 30 سم.

تحذير

- عند غسل السيارة يدويا، انتبه إلى السلامة الشخصية واحذر من الأجزاء الزاوية في الجزء السفلي من السيارة لتجنب الخدش.
- عند التنظيف، انتبه بشكل خاص إلى الجزء السفلي من السيارة وداخل غطاء العجلة، حتى لا تؤذي يديكم وذراعيكم بأجزاء حادة.
- لا تقم بغسل الماء مباشرة في المقصورة الأمامية عند تنظيف السيارة. خلاف ذلك، سوف يؤثر على عمر الخدمة للأجزاء المختلفة في المقصورة الأمامية.

ملاحظة

عندما يحتوي الجسم على أوساخ مثل الأسفلت، يجب تنظيفه بمادة تنظيف خاصة، ثم اشطفه بالماء لتجنب إتلاف سطح جسم السيارة. أثناء تجفيف جسم السيارة، افحص جسم السيارة بحثًا عن الطلاء والخدوش. إذا وجدت، يجب عليكم الذهاب إلى المتجر المعتمد من قبل GAC للإصلاح.

عند تنظيف السيارة باستخدام جهاز التنظيف بالبخار أو جهاز التنظيف بالضغط العالي، يجب أن تكون حذرا للغاية. قم بالتأكد من التنظيف وفقا لتعليمات ومتطلبات جهاز التنظيف بالبخار أو جهاز التنظيف بالضغط العالي، وانتبه إلى ضغط العمل ودرجة الحرارة ومسافة الرش:

- عند تنظيف السيارة باستخدام جهاز التنظيف بالبخار أو جهاز التنظيف بالضغط العالي، يجب الحفاظ على مسافة رش ماء كافية من السيارة، ويجب ألا تزيد درجة الحرارة عن 60 درجة مئوية.

ملاحظة

قوة سطح طلاء الجسم تكون كافية لتحمل تدفق غسلية السيارات التلقائية، ولكن يجب الانتباه إلى التأثير على سطح الطلاء. قد يتسبب هيكل غسلية السيارات ومادة التنظيف المستخدمة وحالة ترشيح الماء ونوع مزيل الشمع الذي لا يفي بالمتطلبات المحددة في تلف سطح الطلاء.

التنظيف اليدوي للسيارة

- اشطف السيارة بالكثير من الماء لإزالة الغبار.
- إعداد دلو من الماء وامزجها مع مادة تنظيف خاصة لغسيل السيارة.
- اغسل السيارة برفق بقطعة قماش ناعمة أو إسفنجة أو فرشاة ناعمة، واشطفها عدة مرات من الأعلى إلى الأسفل.
- يجب شطف العجلات والعتبات والأجزاء الأخرى في النهاية، ويجب استبدال الإسفنج أو قطعة القماش الناعمة أثناء التنظيف.
- بعد الغسل، اشطف السيارة جيدا بكمية كبيرة من الماء.
- بعد اكتمال التنظيف، اجفف بعناية سطح الطلاء للسيارة بمنشفة ناعمة أو جلد الظباء.

التشميع

يمكن أن يحمي التشميع المنتظم سطح طلاء جسم السيارة ويحافظ على نعومة جسم السيارة. من أجل حماية سطح طلاء جسم السيارة بشكل فعال، نوصي التشميع باستخدام شمع صلب عالي الجودة مرة واحدة كل سنة لحماية سطح الطلاء من البيئة الخارجية السيئة ومقاومة الخدوش الميكانيكية الخفيفة.

قم بالتأكد من إجراء عمليات التشميع بعد تجفيف الجزء الخارجي للسيارة. يجب استخدام شمع حماية الطلاء عالي الجودة عند التشميع. يحتوي الشمع عالي الجودة بشكل عام على النوعين التاليين من المنتجات:

- شمع جسم السيارة: شمع يستخدم لحماية سطح الطلاء من التلف الناتج عن البيئات الضارة الخارجية مثل التعرض لأشعة الشمس وتلوث الهواء. تستخدم عادة للسيارات الجديدة.
- شمع التلميع: يمكنه استعادة بريق لمعان سطح الطلاء الذي تأكسد أو فقد لمعانه. تستخدم أساساً لاستعادة بريق لمعان سطح الطلاء.

تنظيف وصيانة الأجزاء البلاستيكية الخارجية

يمكن تنظيفه عادة بالماء وقطعة قماش ناعمة وفرشاة ناعمة. وإذا تعذر تنظيفه، يمكن استخدام مادة تنظيف خاص خالية من المذيبات للأجزاء البلاستيكية المعتمدة من قبل الشركة.

ملاحظة

لا تستخدم مواد التنظيف المحتوية على المذيبات عند تنظيف الأجزاء البلاستيكية. خلاف ذلك، يتسبب في تلف الأجزاء البلاستيكية بسهولة.

تنظيف نوافذ السيارة ومرايا الرؤية الخلفية

انظف زجاج نوافذ السيارة ومرايا الرؤية الخلفية بمنظف زجاج يحتوي على كحول، ثم اجفف السطح الزجاجي بقطعة قماش ناعمة نظيفة خالية من النسالة أو جلد الظباء.

بعد صيانة سطح جسم السيارة، يجب إزالة الشمع المتبقي على الزجاج بمادة تنظيف خاصة وأقمشة تنظيف حتى لا تخدش شفرة الممسحة.

يمكنك إزالة الثلج من نوافذ السيارة ومرايا الرؤية الخلفية باستخدام فرشاة صغيرة.

يمكن إزالة الثلج المتراكم باستخدام رذاذ التذويب. يمكن أيضاً استخدام مجارف التذويب، ولكن يلزم عناية خاصة لتجنب تلف الأجزاء، ويجب كشط الثلج في نفس الاتجاه عند استخدامه.

6. الاستخدام والصيانة

صيانة الشرائط المانعة للتسرب

غالبًا ما تحمي بشكل صحيح الشرائط المانعة للتسرب المطاطية لأبواب السيارة ونوافذ السيارة والأجزاء الأخرى للحفاظ على نعومتها وإطالة عمر خدمتها. يمكنه أيضًا تحسين أداء منع التسرب، وجعل الباب سهل الفتح، وتقليل صوت إغلاق الباب. ليس من السهل التجميد في الشتاء.

عند إجراء عمليات الصيانة على الشرائط المانعة للتسرب، قم بإزالة الغبار والأوساخ السطحية باستخدام قطعة قماش ناعمة. استخدم بانتظام عامل حماية خاص لطلاء الشرائط المانعة للتسرب المطاطي.

تنظيف وصيانة العجلات

يمكن أن تؤدي الإزالة المنتظمة للملح المضاد للانزلاق ووسادات احتكاك الفرامل على العجلات إلى الحفاظ على جمال العجلات وتشطيبها السطحي وإطالة عمر الخدمة. ونوصي بإجراء العمليات التالية بانتظام:

- استخدم مواد تنظيف خالية من الأحماض كل أسبوعين لإزالة الملح المضاد للانزلاق ووسادات احتكاك الفرامل من العجلات.
- ضع شمعًا صلبًا عالي الجودة على عجلات معدنية كل ثلاثة أشهر.

- ارفع ذراع الممسحة وامسح بعناية الغبار والأوساخ على شفرة الممسحة بقطعة قماش ناعمة.
- بعد التنظيف، ضع ذراع الممسحة برفق على الزجاج الأمامي.
- قم بتبديل مصدر الطاقة للسيارة إلى وضع ON، وستعود الممسحة تلقائيًا إلى موضعها الأصلي.

ملاحظة

- كن حذرًا عند وضع ذراع الممسحة لمنعه من السقوط وضرب الزجاج الأمامي فورًا.
- سطح شفرة الممسحة يكون مطليًا بطبقة من الجرافيت، التي يمكن أن تجعل عملية المسح سلسة ولا ينتج عنها ضوضاء خدش. يمكن أن تتسبب مواد التنظيف المحتوية على المذيبات والإسفنجة الصلب والأدوات الحادة في تلف طبقة الجرافيت. سيؤدي تلف طبقة الجرافيت إلى زيادة ضوضاء عملية الممسحة؛ وفي هذا الوقت، يجب استبدالها في الوقت المناسب.
- في الشتاء أو الظروف الباردة، قم بالتأكد من التحقق مما إذا كانت شفرة الممسحة مجمدة على الزجاج الأمامي قبل استخدام الممسحة. إذا كان الأمر كذلك، فسيتم إجراء التنوير أولاً. خلاف ذلك، سوف يتسبب في تلف شفرة الممسحة ومحرك الممسحة.

ملاحظة

- يحظر خدش زهابا وإيابا.
- يحظر إزالة الجليد والتلج من الزجاج الأمامي ومرآة الرؤية الخلفية باستخدام الماء الدافئ أو الساخن. وإلا فإنه قد يسبب كسر الزجاج.
- إذا كانت هناك مواد مطاطية وشحوم وسيليكون متبقية على الزجاج، فيجب إزالتها باستخدام مادة التنظيف الخاصة بنوافذ السيارة أو منظف سيليكون.

تنظيف وصيانة غطاء الممسحة

حاول تجنب التوقف تحت الشجرة كثيرا/ لفترة طويلة. وإذا وجدت أوراق أو غيرها من الحطام تسقط على سطح غطاء الممسحة، يرجى تنظيفها في الوقت المناسب.

تنظيف شفرات الممسحة

- قم بتبديل مصدر الطاقة للسيارة إلى وضع ON، ثم إلى وضع OFF.
- قم بتبديل مفتاح مجموعة الممسحة إلى وضع MIST في غضون 10 ثوانٍ تقريبا، وسيوقف ذراع الممسحة بعد نصف دورة من التشغيل.

تعبئة الوقود

6.4 فحص وإضافة الزيت

6.4.1 الوقود

مع انخفاض كمية الوقود في السيارة أثناء القيادة، سينخفض مستوى الوقود في مقياس الوقود تدريجياً. => انظر الصفحة 38
عندما يكون مخزون الوقود منخفضاً جداً، يومض المؤشر باللون الأصفر ، وستوجد رسالة إنذار في مجموعة العدادات. وفي هذا الوقت، يجب تعبئة الوقود في أقرب وقت ممكن.

ⓘ النصيحة

درجة الوقود:

- بنزين عالي الجودة خالي من الرصاص #92 وما فوق.

ملاحظة 

- يحظر معالجة سطح العجلة بملمعات السيارة أو المواد الكاشطة الأخرى.
- بالنسبة للعجلات ذات طبقة حماية السطح التالفة، يجب إصلاحها في الوقت المناسب.
- قد يتسبب استخدام جهاز التنظيف بالضغط العالي في تلف دائم مرئي أو غير مرئي للعجلات، مما يتسبب في إصابات خطيرة.
- يحظر استخدام الفوهة بنوع الضفيرة لرش الإطارات، وإلا فإنه سوف يسبب ضرراً للإطارات وتسبب حوادث المرور.

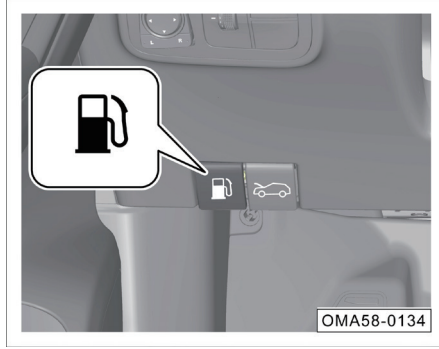

- اسحب مقبض فتح غطاء فتحة خزان الوقود ، وسوف يرتد غطاء فتحة خزان الوقود للخارج.

6. الاستخدام والصيانة

i النصيحة

يتوافق هذا النموذج مع معيار الانبعاث السادس الوطني. نظام إمداد الوقود بمعيار الانبعاث السادس الوطني يستخدم نظام استعادة الوقود بنوع مغلق من حيث التصميم. وعند تعبئة الوقود، قد يتم تشغيل مفتاح جهاز التزود بالوقود بسبب ارتفاع درجة الحرارة المحيطة أو معدل تدفق التزود بالوقود السريع جدا للتوقف عن تعبئة الوقود في حالة التعبئة كاملا، وهي ظاهرة طبيعية. وفي هذا الوقت، يجب إبطاء سرعة التزود بالوقود.

ملاحظة

- قد يؤدي استخدام الوقود الذي تكون درجتها منخفضة جدا أو لا تفي بالمعيار إلى إتلاف المحرك أو الفلتر في تلبية متطلبات الأداء.
- عندما يكون مخزون الوقود أقل من 1/4، يرجى إعادة التزود بالوقود في الوقت المناسب من أجل تجنب تعطل السيارة بسبب عدم كفاية إمدادات الوقود في قسم المنحدرات.

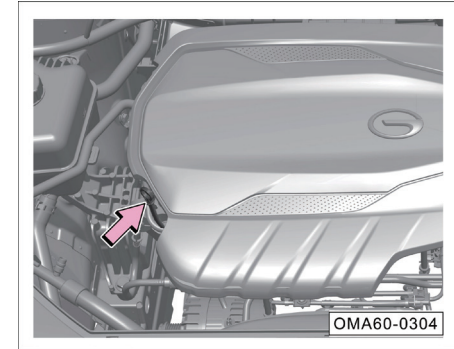
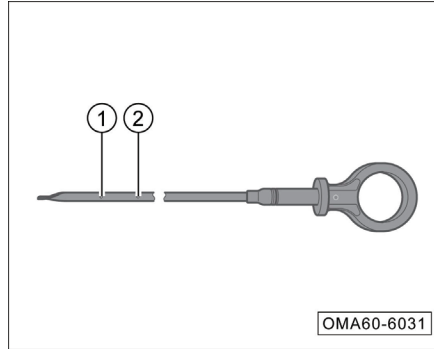

- قم بتعليق غطاء فتحة خزان الوقود داخل لوحة فتحة خزان الوقود وابدأ في تعبئة الوقود.
- بعد تعبئة الوقود، شد غطاء فتحة خزان الوقود في اتجاه عقارب الساعة حتى تسمع صوت "كادا"، مما يشير إلى أن تم إحكام ربط غطاء فتحة خزان الوقود تماما.

- افتح غطاء فتحة خزان الوقود بالكامل، وقم بفك غطاء فتحة خزان الوقود ببطء عكس اتجاه عقارب الساعة في اتجاه السهم، واترك غطاء فتحة خزان الوقود في مكانه للحظة عندما يكون مفكوكا تماما، بحيث يطلق خزان الوقود ضغط بخار الوقود الداخلي، وتم أخرجه.

ملاحظة 

عند التزود بالوقود، يجب إدخال جهاز التزود بالوقود في أعمق جزء من أنبوب التزود بالوقود. عندما يقفز جهاز التزود بالوقود لأول مرة، فمن المستحسن عدم الاستمرار في التزود بالوقود لتجنب تجاوز الوقود بسبب التزود بالوقود المفرط.

تحذير 

- في أي وقت، قم بالتأكد من إيقاف تشغيل المحرك عند التزود بالوقود، واحرص على عدم وجود لهب مكشوف أو نار حوله.
- يرجى تجنب الوقود من لمس الجلد أو الملابس.
- يرجى ملء السيارة بالوقود وفقا لدرجة الوقود الخاص بالسيارة. إذا قمت عن طريق الخطأ بملء الوقود الذي لا يتطابق مع اللوائح، فلا تقم بتشغيل المحرك. يجب عليكم الاتصال على الفور بالمتجر المعتمد من قبل GAC للمعالجة.

6.4.2 زيت المحرك

دور زيت المحرك

زيت المحرك يكون لديه وظائف التشحيم ومنع التسرب والتبريد ومكافحة التآكل والتنظيف.

مواصفات زيت المحرك

عندما تغادر السيارة المصنع، يتم ملء المحرك بزيت محرك عالي الجودة. وباستثناء المناخات شديدة البرودة، يمكن استخدام زيت المحرك في المناخات طوال العام.

عند شراء زيت المحرك، يرجى التحقق مما إذا كانت المواصفات الموجودة على العبوة الخارجية للزيت قابلة للتطبيق على محرك السيارة هذه.

النصيحة 

درجة زيت المحرك:

- API SN/ILSAC GF-5

لزوجة الزيت:

- SAE 0W-20

النصيحة 

- قم بالتأكد من الذهاب إلى المتجر المعتمد من قبل GAC لتغيير الزيت وفقا للدورة المحددة في "ليليل الضمان والصيانة".
- إذا كنت تستخدم السيارة في ظروف قاسية، أو تستخدم وقودا يحتوي على نسبة عالية من الكبريت، أو في وضع الخمول لفترة طويلة (مثل سيارة أجرة)، أو تقود سيارتك في منطقة عالية الغبار، أو غالبا ما تقوم بجر مقطورة، أو عند استخدام السيارة في منطقة جبال الألب، يجب تقصير دورة الصيانة وزيادة عدد مرات الصيانة.

تحذير 

قم بالتأكد من استخدام زيت المحرك المعتمد من قبل الشركة. إذا تم استخدام زيت المحرك بمواصفات أخرى، فإن تلف المحرك الناجم عن ذلك يكون خارج نطاق ضمان الجودة.

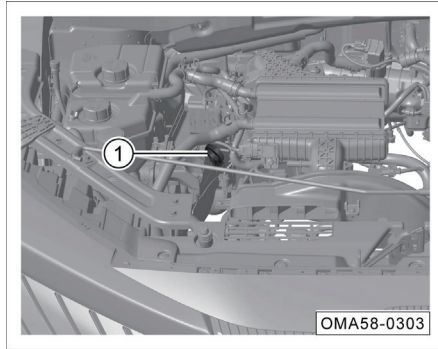

اسحب مقياس مستوى الزيت.

تحقق من مستوى الزيت

يجب التحقق من مستوى الزيت بانتظام. يجب أن تكون السيارة متوقفة على الأرض الأفقية ويجب استخدام فرامل الانتظار وإيقاف تشغيل المحرك، ويجب فتح غطاء المقصورة الأمامية بعد أن يبرد المحرك، ثم يجب التحقق من مستوى الزيت.

النصيحة

عند التحقق من مستوى الزيت، يجب أن يكون المحرك في حالة باردة.

تحذير

- كن حذرا جدا عند العمل في المقصورة الأمامية.
- المقصورة الأمامية هي منطقة عالية المخاطر. قم بالتأكد من قراءة التحذيرات ذات الصلة واتباعها بعناية قبل فتح غطاء المقصورة الأمامية.

مؤشر تحذير ضغط زيت المحرك

عند القيادة، إذا كان يضيء مؤشر الإنذار ، يجب الوقوف في مكان آمن وإيقاف تشغيل المحرك. وبعد أن يبرد المحرك، قم بالتحقق من مستوى الزيت.

إذا كان مستوى الزيت طبيعيا ولا يزال مؤشر الإنذار مضاء بعد بدء تشغيل المحرك، فلا تستمر في بدء تشغيل المحرك. ويرجى الاتصال بالمتجر المعتمد من قبل GAC للفحص والإصلاح في الوقت المناسب.

تحذير

- قد يؤدي تجاهل مؤشر الإنذار وتعليمات التحذير ذات الصلة إلى تلف المحرك.
- لا يمكن أن يشير مؤشر إنذار ضغط الزيت المنخفض إلى مستوى الزيت، ويجب التحقق من مستوى الزيت بانتظام.

تحذير ⚠

- كن حذرا عند تعبئة الزيت. لا تسكب الزيت. وإذا كان الجلد ملطخا بالزيت، اشطفه جيدا.
- إذا كان هناك الكثير من الزيت بعد التعبئة، فلا تبدأ تشغيل المحرك. يرجى الاتصال بالمترجم المعتمد من قبل GAC في أقرب وقت ممكن للعلاج، وإلا قد يتلف المحول الحفاز ثلاثي الاتجاهات.
- بعد اكتمال التعبئة، يجب شد غطاء فتحة تعبئة الزيت لمنع الزيت من الانسكاب عند بدء تشغيل المحرك، مما يتسبب في نشوب حريق.
- زيت المحرك هو مادة سامة. قم بتخزين زيت المحرك في الحاوية الأصلية واحذر من ملامسة الأطفال لتجنب التسمم بتناوله عن طريق الخطأ.
- لا يجوز تعبئة مواد تشحيم أخرى إلى زيت المحرك، وإلا فإنه سيتلف المحرك، ولا يغطي ضمان الجودة الفشل الناتج عن إضافة مواد التشحيم.

تعبئة زيت المحرك



- بعد التحقق من مستوى الزيت، إذا كنت بحاجة إلى تعبئة الزيت، فيرجى اتباع الخطوات أدناه:
- قم بفتح غطاء فتحة تعبئة الزيت عكس اتجاه عقارب الساعة.
- املا الزيت بكميات صغيرة عدة مرات، وقم بالتحقق من مستوى الزيت بعد كل ملء.
- عندما يكون مستوى الزيت قريبا من علامة الحد الأعلى لمقياس الزيت (2)؛ وعندما يكون الزيت كافيا، قم بالتوقف عن التعبئة، وقم بتركيب غطاء فتحة تعبئة الزيت وشده في اتجاه عقارب الساعة.

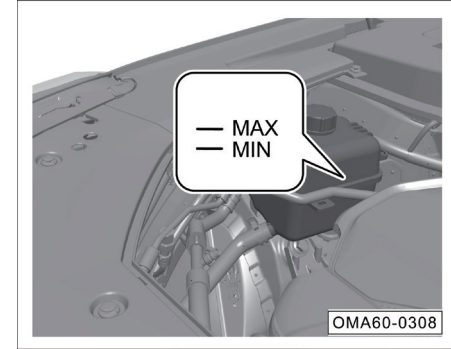

- امسح علامات الزيت على مقياس مستوى الزيت بقطعة قماش نظيفة، ثم أدخلها بالكامل.
- اسحب مقياس مستوى الزيت مرة أخرى واقرا مستوى الزيت المقاس: يجب أن يكون مستوى الزيت موجودا بين علامة الحد الأدنى للزيت (1) وعلامة الحد الأعلى للزيت (2).
- إذا كان هناك القليل جدا من الزيت، يرجى تعبئة الزيت في الوقت المناسب. إذا كان هناك القليل جدا من الزيت، سيؤدي إلى التشحيم السيئ، مما يؤدي إلى إتلاف المحرك.

6.4.3 سائل التبريد

دور سائل التبريد

سائل التبريد يكون له وظائف التبريد والتجمد والحماية من التآكل.

مواصفات سائل التبريد

عندما تغادر السيارة المصنع، يتم ملء نظام التبريد بسائل التبريد. باستثناء المناخات شديدة البرودة، يمكن استخدام سائل التبريد في المناخات طوال العام.

i النصيحة

- مواصفات سائل التبريد: سائل التبريد 35-، DF-6 درجة مئوية.
- قم بالتأكد من الذهاب إلى المتجر المعتمد من قبل GAC لاستبدال سائل التبريد وفقا للدورة المحددة في "دليل الضمان والصيانة".
- إذا تغير لون سائل التبريد، فيجب تقصير دورة الصيانة واستبدالها في المتجر المعتمد من قبل GAC.

مؤشر درجة حرارة سائل تبريد المحرك المرتفعة جدا

إذا كانت درجة حرارة سائل التبريد مرتفعة للغاية، يضيء المؤشر في مجموعة العدادات باللون الأحمر، وتعرض رسالة إنذار لتذكير السائق؛ وفي هذا الوقت، يجب الوقوف في مكان آمن وإيقاف تشغيل المحرك. وبعد أن يبرد المحرك، قم بالتحقق من مستوى سائل التبريد.

إذا كان مستوى سائل التبريد طبيعيا وكان المؤشر لا يزال يضيء بعد بدء تشغيل المحرك، فلا تستمر في بدء تشغيل المحرك، واتصل بالمتجر المعتمد من قبل GAC للفحص والإصلاح في الوقت المناسب.

التحقق من مستوى سائل التبريد

يجب التحقق من مستوى سائل التبريد بانتظام. يجب أن تكون السيارة متوقفة على الأرض الأفقية ويجب استخدام فرامل الانتظار وإيقاف تشغيل المحرك، ويجب فتح غطاء المقصورة الأمامية بعد تبريد المحرك، ثم يقوم بالتحقق من مستوى سائل التبريد.

تحذير

- كن حذرا جدا عند العمل في المقصورة الأمامية.
- المقصورة الأمامية هي منطقة عالية المخاطر. قم بالتأكد من قراءة التحذيرات ذات الصلة واتباعها بعناية قبل فتح غطاء المقصورة الأمامية.
- إذا رأيت بخارا أو سائل تبريد يفيض في المقصورة الأمامية، فلا تفتح غطاء المقصورة الأمامية لمنع الحروق؛ يجب الانتظار حتى لا يفيض البخار أو سائل التبريد ويبرد المحرك قبل فتح غطاء المقصورة الأمامية.

سائل تبريد المحرك

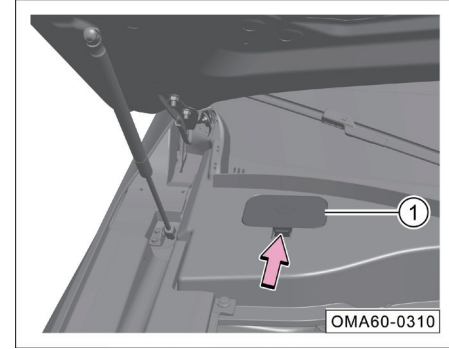

سائل تبريد المبرد البيئي

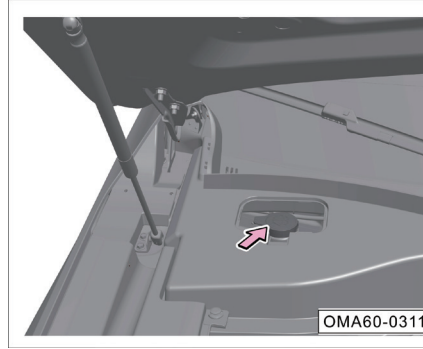

تعينة سائل التبريد

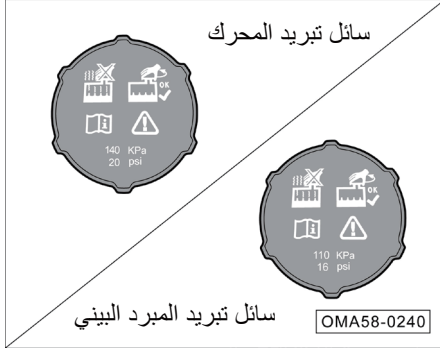

قم بالتحقق مما إذا كان مستوى سائل التبريد في خزان تمدد سائل تبريد المحرك بين علامة الحد الأعلى "MAX" وعلامة الحد الأدنى "MIN".

قم بالتحقق مما إذا كان مستوى سائل التبريد في خزان تمدد سائل التبريد بين علامة الحد الأعلى "MAX" وعلامة الحد الأدنى "MIN".

ملاحظة

عندما يكون مستوى سائل التبريد أقل من علامة الحد الأدنى "MIN"، يجب تعبئة سائل التبريد. إذا كان هناك القليل جدا من سائل التبريد، فسيؤثر ذلك على أداء التبريد ويسبب تلفا للمحرك أو المبرد البيئي.

بعد التحقق من مستوى سائل التبريد، إذا كنت بحاجة إلى تعبئة سائل تبريد، فيرجى اتباع الخطوات التالية:

- قم بلف غطاء خزان التمدد بقطعة قماش سميكة وفكه عكس اتجاه عقارب الساعة.
- املا سائل التبريد بين علامة الحد الأعلى "MAX" وعلامة الحد الأدنى "MIN".
- شد غطاء خزان التمدد في اتجاه عقارب الساعة إلى نقطة القفل.

تحذير ⚠

- يحظر خلط سائل التبريد الأصلي مع سائل التبريد غير المعتمد من قبل الشركة.
- في حالة الطوارئ، إذا تم استخدام سائل تبريد آخر أو تعبئة ماء نقي، يجب الذهاب إلى المتجر المعتمد من قبل GAC في الوقت المناسب لتنظيف نظام التبريد واستبداله بسائل تبريد جديد.
- إذا وجد أن يستهلك سائل التبريد كثيرا أو بسرعة كبيرة جدا، فقد يكون هناك تسرب في نظام التبريد، ويجب الذهاب إلى المتجر المعتمد من قبل GAC للفحص والإصلاح في الوقت المناسب.
- يجب تعبئة سائل التبريد في الحاوية الأصلية. ولا تدع الأطفال يتلامسون لتجنب التسمم عن طريق تناول الطعام.

ملاحظة 👁

- عندما لا يتم تبريد المحرك، يكون نظام التبريد في حالة ضغط مرتفع. لا تفتح غطاء خزان تمدد سائل التبريد، وإلا فسيتم حرقه بواسطة سائل التبريد الناشئ.
- لا يجوز تعبئة سائل التبريد إلا بعد تبريد المحرك أو سائل تبريد المبرد البيني. ويجب ألا يتجاوز مستوى سائل التبريد المضاف علامة الحد الأعلى "MAX". وإلا سيفيض سائل التبريد عندما يكون نظام التبريد تحت ضغط عال بعد بدء تشغيل المحرك.
- يمكن تعبئة سائل تبريد جديد فقط.

6.4.4 سائل غسيل الزجاج الأمامي وشفرة الممسحة

تعبئة سائل غسيل الزجاج الأمامي

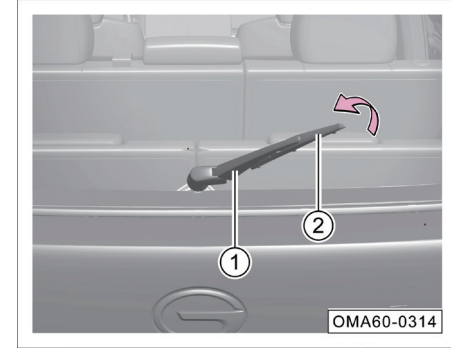

- إذا وجد أن مستوى سائل الغسيل منخفض جداً، فيجب تعبئة سائل الغسيل إلى خزان تخزين السائل في الوقت المناسب.

ملاحظة

- لا تستخدم الماء والصابون أو أي مادة مانعة للتجمد بدلاً من سائل الغسيل، وإلا فقد يتسبب ذلك في ظهور علامات على طلاء السيارة.
- لا تخلط سائل غسيل الزجاج الأمامي مع سائل غسيل آخر، وإلا فإنه سيتسبب في تحلل مكونات سائل الغسيل وسد فوهة منظم الزجاج الأمامي.

تحذير

- كن حذراً جداً عند العمل في المقصورة الأمامية. قم بالتأكد من قراءة ومتابعة التحذيرات ذات الصلة بعناية قبل بدء العمل.
- لا تستخدم سائل التبريد أو أي إضافات أخرى كسائل غسيل النوافذ عن طريق الخطأ، وإلا فإنه سيتدرك بقع زيتية على النافذة عند تنظيف النافذة، مما سيؤثر على مجال الرؤية ويسبب الحوادث بسهولة.
- يحظر استخدام سائل غسيل الزجاج الأمامي الذي يحتوي على إيثانول بنسبة تزيد عن 10%. وفي بيئة ذات درجة حرارة مرتفعة، سيكون لهذا النوع من سائل غسيل الزجاج الأمامي تأثير تآكل على المصابيح، مما يتسبب في تشقق المصابيح. نوصي بغسل سائل الغسل بنوع الميثانول.

6. الاستخدام والصيانة

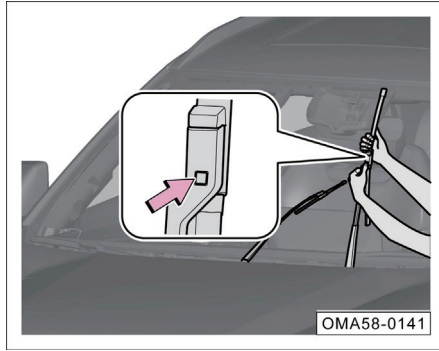

- اسحب ذراع الممسحة، اضغط على زر القفل-السهم، وقم بإزالة شفرة الممسحة.
- قم بإنزال ببطء ذراع الممسحة.
- قم بتركيب شفرة الممسحة الجديدة مرة أخرى على ذراع الممسحة بالخطوات المعاكسة، ويكتمل تركيبها إذا سمعت صوت "كادا".
- ضع ذراع الممسحة برفق على الزجاج الأمامي.
- قم بتبديل مصدر الطاقة للسيارة إلى وضع ON، وسيعود ذراع الممسحة تلقائياً إلى موضعه.

i النصيحة

عندما يكون مفتاح الممسحة في وضع OFF، انقر فوق الزر الناعم "وضع صيانة الممسحة"، من خلال نظام الصوت "الإعدادات ← ملحقات الجسم ← الملحقات الأخرى"، سيتوقف ذراع الممسحة بعد نصف دورة من التشغيل، انقر فوق الزر الناعم على اليمين مرة أخرى، وسيتم إعادة تعيين ذراع الممسحة.

استبدال شفرة ممسحة الزجاج الأمامي

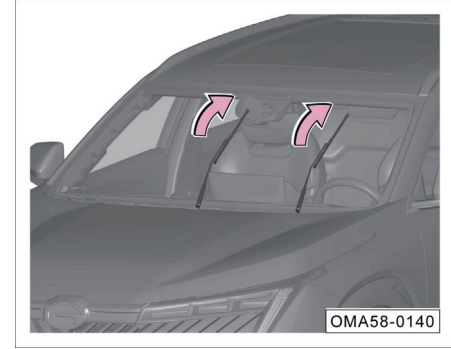

- قم بتبديل مصدر الطاقة للسيارة إلى وضع ON، ثم إلى وضع OFF.
- احول مفتاح مجموعة الممسحة إلى وضع MIST في غضون 10 ثوان تقريباً، وسيوقف ذراع الممسحة بعد نصف دورة من التشغيل.

تحذير ⚠

- استخدام نفايات سائل الفرامل أو سائل الفرامل غير المناسب لهذه السيارة سيقلل بشكل كبير من تأثير الكبح وحتى يتسبب في فشل نظام الكبح! لن تكون الشركة مسؤولة (بما في ذلك ضمان الجودة) عن فشل وتلف السيارة الناجم عن ذلك.
- يجب استخدام سائل الفرامل الذي يفي بالمعايير، ويجب استخدام سائل الفرامل الجديد.

مؤشر نظام الفرامل

أثناء قيادة السيارة، إذا كان يضيء المؤشر باللون الأحمر (ⓘ) وعرضت مجموعة العدادات الرسالة "يرجى تعبئة سائل الفرامل"، فيجب الوقوف على الفور في مكان آمن والتحقق مما إذا كان مستوى سائل الفرامل طبيعياً.

6.4.5 سائل الفرامل

وظيفة سائل الفرامل

يستخدم سائل الفرامل لنقل الطاقة في نظام الكبح الهيدروليكي للسيارة.

سائل الفرامل يكون ماصاً، ويمتص سائل الفرامل باستمرار الرطوبة من الهواء المحيط أثناء الاستخدام. إذا ظل سائل الفرامل في النظام لفترة طويلة وكان الماء الممتص مرتفعاً جداً، فستحدث مقاومة للهواء في خط أنابيب النظام أثناء الكبح، مما يقلل من تأثير الكبح، ويؤثر على سلامة القيادة، وحتى يتسبب في فشل نظام الكبح تماماً، مما يتسبب في وقوع حادث. لذلك ينبغي الذهاب إلى المتجر المعتمد من قبل GAC للتحقق من مستوى سائل الفرامل أو استبدال سائل الفرامل وفقاً للدورة المحددة في "دليل الضمان والصيانة".

i النصيحة

مواصفات سائل الفرامل: DOT4.

ملاحظة 👁

- بعد ضبط ذراع الممسحة على وضع صيانة الممسحة فقط، يمكن سحبها لأعلى.
- لا تفتح غطاء المقصورة الأمامية عندما يتم سحب الممسحة، وإلا فإنه سوف يضر غطاء المقصورة الأمامية وذراع ممسحة.
- عند سحب ذراع الممسحة لأعلى، يرجى إمساك ذراع ممسحة بيدك بدلاً عن شفرة الممسحة الناعمة.
- يجب استخدام شفرات ممسحة جديدة بنفس الطول والمواصفات.
- كن حذراً عند وضع ذراع الممسحة لمنعها من السقوط وضرب الزجاج الأمامي لحظة.
- يجب فحص حالة شفرة الممسحة بانتظام ويجب استبدال شفرة الممسحة وفقاً للوائح. يجب استبدال شفرة الممسحة التالفة في الوقت المناسب.
- يمكن لشفرة الممسحة المتآكلة جداً أو المتسخة أن تخذش الزجاج الأمامي بسهولة؛ وعند استخدامها، ستؤثر على مجال الرؤية وتقلل من سلامة القيادة.

تعينة سائل الفرامل

من أجل ضمان التشغيل العادي لنظام الفرامل، يجب تعينة سائل الفرامل الذي يلبي المواصفات:

- قم بفك غطاء فتحة خزان سائل الفرامل عكس اتجاه عقارب الساعة.
- قم بتعينة سائل فرامل جديد حتى يصل مستوى السائل إلى علامة الحد الأعلى "MAX" وتوقف عن التعينة.
- شد غطاء فتحة خزان سائل الفرامل في اتجاه عقارب الساعة.

i النصيحة

- قم بالتأكد من قراءة التحذيرات ذات الصلة واتباعها بعناية قبل فتح غطاء المقصورة الأمامية.
- بعد التحقق من مستوى سائل الفرامل، إذا كان مستوى السائل أقل من علامة الحد الأدنى "MIN"، يجب تعينة سائل الفرامل.
- إذا لم ينطفئ مؤشر تحذير نظام الفرامل أو يضيء مرة أخرى أثناء القيادة بعد تعينة سائل الفرامل، فقد يكون هناك تسرب في نظام الفرامل، مما يتسبب في انخفاض مستوى سائل الفرامل بسرعة كبيرة أو تعطل نظام الفرامل. وفي هذه الحالة، لا تستمر في القيادة، ويرجى الاتصال بالمتجر المعتمد من قبل GAC للفحص والإصلاح في الوقت المناسب.

التحقق من مستوى سائل الفرامل

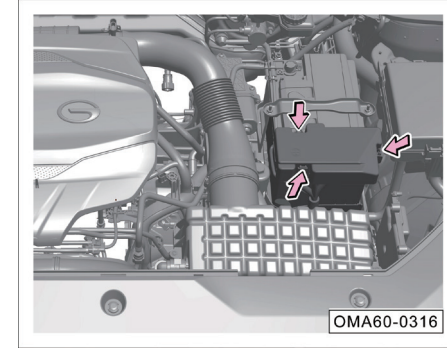

بعد أن يبرد المحرك، قم بالتحقق مما إذا كان مستوى سائل الفرامل بين علامة الحد الأعلى "MAX" وعلامة الحد الأدنى "MIN".

أثناء استخدام السيارة، ينخفض مستوى سائل الفرامل بشكل طفيف بسبب التآكل والتعديل التلقائي لوسادات احتكاك الفرامل.

إذا انخفض مستوى سائل الفرامل بشكل ملحوظ أو انخفض إلى ما دون "MIN" في فترة زمنية قصيرة، فهذا يشير إلى أنه قد يكون هناك فشل تسرب في نظام الفرامل.

6.4.6 البطارية

مؤشر إنذار نظام الشحن

يتم استخدام مؤشر الإنذار للإشارة إلى فشل المولد.

قم بتبديل مصدر الطاقة للسيارة إلى وضع ON. عندما لا يتم تشغيل المحرك، يضيء مؤشر الإنذار . وبعد بدء تشغيل المحرك، يجب أن ينطفئ مؤشر الإنذار.

عندما تفقد السيارة، إذا كان يضيء مؤشر الإنذار، يشير إلى أن المولد لم يعد يشحن البطارية، ويرجى الذهاب إلى المتجر المعتمد من قبل GAC للفحص والإصلاح في الوقت المناسب.

رموز تحذير وتعليمات تشغيل البطارية

	يجب ارتداء نظارات واقية أثناء العملية!
	المحلول الإلكتروني للبطارية هي مادة شديدة التآكل، ويجب ارتداء القفازات والنظارات الواقية أثناء التشغيل!
	يحظر للهب المكشوف والشرر والأضواء المكشوفة والتدخين في مكان العمل!
	عندما يتم شحن البطارية، فإنها تنتج غازاً مختلطاً قابلاً للانفجار!
	يجب على الأطفال الابتعاد عن المحلول الإلكتروني وبطارية السيارة!

إذا لم تكن على دراية بعملية التشغيل أو لم يكن لديك أدوات خاصة، فيجب عليكم عدم إجراء أي عمليات على النظام الكهربائي للسيارة. ويرجى الاتصال بالمتجر المعتمد من قبل GAC.

ملاحظة 

- يكون لسائل الفرامل تأثير تآكل على سطح طلاء جسم السيارة، لذلك يجب مسح سائل الفرامل المتناثر على سطح الطلاء نظيفاً في الوقت المناسب.
- إن استخدام نفايات سائل الفرامل أو سائل الفرامل غير المناسب لهذه السيارة سيقلل بشكل كبير من تأثير الكبح بسبب عدم التوافق، حتى يؤدي إلى فشل نظام الكبح.

تحذير 

- سائل الفرامل هو مادة سامة. يجب أن تكون معبأة في الحاوية المختومة الأصلي ووضعها في مكان آمن. احذر من وصول الأطفال إليه لتجنب التسمم عن طريق تناول.
- يجب تخزين سائل الفرامل وفقاً لقانون حماية البيئة.

6. الاستخدام والصيانة

تعليمات استخدام البطارية

إذا تم إيقاف تشغيل المحرك، فسيتم تفريغ البطارية بسرعة عند استخدام المعدات الكهربائية في السيارة:

1. لا تستخدم المعدات الكهربائية الموجودة على السيارة لفترة طويلة بعد إيقاف تشغيل المحرك.
2. عند مغادرة السيارة، قم بالتأكد من إغلاق الأبواب وإيقاف تشغيل جميع المعدات الكهربائية (مثل الأضواء الخ.).

ملاحظة

- عندما يتعذر بدء تشغيل المحرك بسبب نقص طاقة البطارية، يمكنكم محاولة بدء تشغيل المحرك في حالات الطوارئ. وإذا كان المحرك لا يزال لا يمكن بدء تشغيله، يرجى الاتصال بالمترجم المعتمد من قبل GAC للفحص والإصلاح.
- لتجنب تلف النظام الكهربائي للسيارة، لا تقم بتوصيل معدات توليد الطاقة الكهربائية مثل الألواح الكهروضوئية أو شواحن بطارية السيارة بمقيس الطاقة الكهربائية.
- تحتوي البطارية على مواد سامة مثل حامض الكبريتيك والرصاص، لذلك يجب التخلص منها بشكل صحيح ويجب عدم معاملتها ككفايات منزلية عادية.

i النصيحة

- إذا كانت طاقة البطارية منخفضة أو تلف البطارية، مما يؤدي إلى الصعوبة في بدء تشغيل المحرك، يرجى الاتصال بالمترجم المعتمد من قبل GAC في الوقت المناسب لشحن البطارية أو استبدال البطارية.
- إذا كنت بحاجة إلى استبدال البطارية، يرجى الذهاب إلى المترجم المعتمد من قبل GAC لاستبدالها؛ وإذا كنت تستخدم بطارية بطراز خاطئ، قد تكون السيارة غير صالحة للاستعمال أو تسبب فشل النظام الكهربائي بسبب عدم التوافق.

فحص البطارية

يجب فحص البطارية وفقاً للدورة المحددة في "دليل الضمان والصيانة".

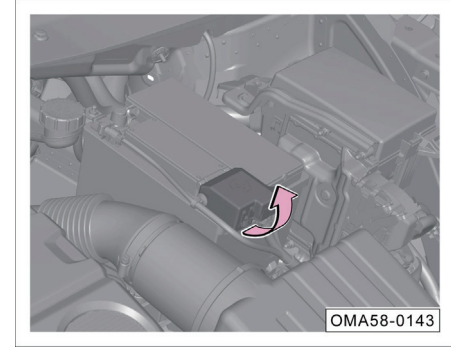

- ارفع غطاء موجب البطارية.
- قم بالتحقق من الاتصال بين موصل البطارية والكابل بحثاً عن تآكل أو رخاوة؛ وقم بالتحقق من مظهر البطارية بحثاً عن تشققات أو انتفاخات أو ما إلى ذلك. في حالة حدوث الظاهرة المذكورة أعلاه، يرجى الذهاب إلى المترجم الخاص بشركة جي إيه سي للفحص والإصلاح في الوقت المناسب.
- إذا لم يتم وقوف السيارة ولا تستخدمها لفترة طويلة، يجب فحص حالة البطارية بشكل متكرر.

6.5 فلتر مكيف الهواء

فحص وتنظيف فلتر مكيف الهواء

ينبغي فحص أو تنظيف فلتر مكيف الهواء بانتظام وفقا لأحكام "دليل الضمان والصيانة". إذا كانت السيارة تقود في بيئة متربة، مما يؤدي إلى أن فلتر مكيف الهواء يكون متسخا جدا، فنوصي باستبدال فلتر مكيف الهواء مسبقا.

يوجد فلتر مكيف الهواء داخل صندوق القفازات على جانب الراكب الأمامي. وعند تفكيك فلتر مكيف الهواء، تكون الأجزاء التي يجب تفكيكها أكثر تعقيدا. ومن أجل تجنب الأضرار غير الضرورية للأجزاء، فنوصي بالذهاب إلى المتجر المعتمد من قبل GAC لفحص وتنظيف أو استبدال فلتر مكيف الهواء.

6.6 استبدال اللبنة

تعليمات استبدال اللبنة

مواصفات مصابيح السيارة بأكملها هي مصابيح LED، ولا يمكن تفكيك اللبنة أو استبدالها بشكل منفصل. في حالة تلف اللبنة أو فشل الوظيفة، يرجى الذهاب إلى المتجر المعتمد من قبل GAC للفحص والإصلاح في الوقت المناسب.

6.7 العجلات

تحذير ⚠

لا يمكن أن يكون أداء التصاق الإطارات الجديدة على الطريق خلال أول 500 كيلومتر في أفضل حالة، لذلك يجب أن تقود السيارة بحذر وبسرعة معتدلة لمنع الحوادث.

- قوة التصاق الإطارات التي لم يتم تلويثها أو الإطارات المتآكلة تكون غير كافية، مما يؤثر بشكل مباشر على أداء الكبح.
- إذا تبين أن السيارة تهتز بشكل غير طبيعي أو تنحرف أثناء قيادة السيارة، فيجب أن تتوقف على الفور وتتحقق مما إذا كانت الإطارات تالفة.
- إذا تبين أن تكون الإطارات متآكلة بشكل مفرط بشكل غير متساوي، فيجب فحصها في المتجر المعتمد من قبل GAC في أقرب وقت ممكن.

تحذير ⚠

تحذير: يحظر تعديل الإضاءة الخارجية وأجهزة الإشارات.

احتياطات العجلات

- عندما تقود السيارة على حواجز أو عوائق مماثلة، يجب أن تقود ببطء قدر الإمكان في الاتجاه الراسي للعائق.
- لا تلامس الإطارات بالشحوم وزيت المحرك والوقود.
- تحقق بانتظام من حالة تلف الإطار (على سبيل المثال: التشقق أو التآكل أو التساقط أو التثوه أو الانفخاخ والأضرار الأخرى).
- قم بإزالة بانتظام الحطام في أحادي نمط الإطارات.

تعليمات تخزين الإطارات

- قبل تفكيك الإطار، ضع علامة على الإطار وحدد اتجاه دوران الإطار. وعند تركيب الإطار، ينبغي إعادة تركيب الإطار حسب العلامة بحيث يظل اتجاه الدوران والتوازن الديناميكي للعجلة دون تغيير.
- يجب تخزين العجلات أو الإطارات التي تمت إزالتها في مكان بارد وجاف، ويفضل أن يكون ذلك في مكان مظلم.
- يجب عدم تخزين الإطار المركب على صرة العجلة في وضع مستقيم.

تحذير ⚠

- لا يجوز استخدام العجلات القديمة والإطارات القديمة مجهولة المصدر في أي ظرف من الظروف، لأنه على الرغم من عدم وجود ضرر مرئي لهذه العجلات والإطارات، فقد تتلف، وقد تفقد التحكم في السيارة وتتسبب في حادث مروري أثناء قيادة السيارة.
- نوصي بعدم استخدام الإطارات المعاد تدويرها. ومع مرور عمر خدمة هذه الإطارات المجددة، قد تتغير البطانة، وقد تكون المتانة محدودة وقد تتأثر على سلامة القيادة.

تحذير ⚠

- إذا انفجر الإطار أو تسرب أثناء قيادة السيارة، فقد يتسبب ذلك بسهولة في وقوع حادث مروري خطير.
- لا تستخدم الإطارات والعجلات التالفة، أو تستخدم الإطارات التي تم تأكلها إلى علامة التآكل لنمط الإطار. خلاف ذلك، يمكن أن يتسبب بسهولة في وقوع حوادث، لأن قد تخترق هذه الإطارات أثناء القيادة، مما يتسبب في حوادث المرور وإصابة الأشخاص. يجب استبدال هذه الإطارات والعجلات في الوقت المناسب.
- يجب أن يفي ضغط الإطارات باللوائح، وإلا فقد تحدث حوادث. إذا كان ضغط الإطارات غير كافٍ، فإن القيادة المستمرة عالية السرعة للسيارة ستؤدي إلى تهي الإطار، ويمكن أن يسخن الإطار بسهولة، مما قد يتسبب في سقوط الإطار أو انفجاره.
- لا تعرض الإطارات للمواد الكيميائية وزيت المحرك والشحوم والوقود وسوائل الفرامل.

الإطارات والعجلات الجديدة

- يجب اختيار الإطار والعجلة الجديدة بعناية للتأكد من أن الحجم ونطاق الحمولة والسرعة المقدرّة ونوع الهيكل للإطار الجديد هي نفس الإطار الأصلي قدر الإمكان.
- لا تقم فقط باستبدال إطار واحد بشكل منفصل، استبدل إطاريين على نفس المحور على الأقل في نفس الوقت.
- لا تخلط الإطارات ذات الأحجام أو الأنواع المختلفة، ولا تخلط إطارات الصيف والفصول الأربعة والشتاء.
- بعد تركيب كل عجلة، ينبغي التحقق مما إذا كان عزم شد براغي العجلة (10 ± 125 نيوتن•متر) يفي بالمتطلبات.

الإطار الاحتياطي غير كاملة الحجم

تختلف الإطار الاحتياطي عن الإطارات القياسية من حيث الهيكل والنمط ومستوى السرعة ومؤشر الحمولة وما إلى ذلك، ولا يمكن استخدامها بدلا من ذلك.

بعد الاستخدام الطارئ للإطار الاحتياطي، ينبغي القيادة بأمان إلى المتجر المعتمد من قبل GAC أو ورشة إصلاح العجلات لاستبدال الإطار بالحجم الكامل في أقرب وقت ممكن لتجنب مخاطر سلامة القيادة الناجمة عن الاستخدام طويل الأمد للإطار الاحتياطي.

تحذير

- لا يمكن استخدام الإطار الاحتياطي إلا مؤقتا للاستخدام في حالات الطوارئ، ولا تتجاوز سرعة القيادة القصوى 80 كم/ ساعة.
- عمر التخزين والخدمة للإطار الاحتياطي هو 6 سنوات، ويحظر الاستخدام بعد انتهاء الصلاحية.

إطارات الصيف

يكون الجو ممطرا في الصيف، ويؤثر عمق مداس الإطار بشكل مباشر على سلامة السيارة في الأيام الممطرة. عندما يكون عمق مداس إطار الصيف أقل من 3 مم، يكون هناك خطر كبير للتزلج على الماء.

إطارات الشتاء

لا تزال إطارات الشتاء تتمتع بأداء قيضة جيد عندما يكون الطريق مغشى بالجليد والثلج، بحيث يسمح التصميم المطاطي الخاص للمداس بأن يكون الإطار مؤثرا أقل تأثرا بدرجة الحرارة المنخفضة ويكون لديه قدرة ممتازة على الكبح، مما يضمن سلامة السيارة.

- استخدم إطارات الشتاء على العجلات الأربع.
- استخدم إطارات الشتاء الشعاعية المرخصة لهذه السيارة بنفس الحجم ونطاق الحمولة والسرعة المقدرّة مثل الإطارات الأصلية فقط.

6. الاستخدام والصيانة

فحص ضغط الإطارات

100kPa=1bar		kPa	
235/60 R18 103V	230	230	
235/55 R19 101V	230	230	
245/45 R20 103V	230	230	
T145/90 R17 108M	420kPa		

OMA58-7043

يلصق ملصق بيانات ضغط الهواء القياسي للإطارات الأصلية لهذه السيارة على العمود ب على جانب السائق.

- قم بفك الغطاء الواقي للصمام (إذا وجدت أن يكون الغطاء الواقي للصمام مفقوداً، فيجب تركيب صمام جديد في الوقت المناسب).

- تحتاج إلى استخدام مقياس ضغط الإطارات عالي الجودة للتحقق من ضغط الإطارات. ولا يجوز الاعتماد على الفحص البصري وحده لتحديد ما إذا كان ضغط الإطارات مناسباً.

- قم بتركيب مقياس ضغط الإطارات على الصمام.

- عند فحص ضغط الإطارات، يجب أن يكون الإطار في حالة باردة. وعندما ترتفع درجة الحرارة، يكون ضغط الهواء أعلى قليلاً من ضغط الهواء المحدد، ولكن لا يلزم تقليل ضغط الهواء في الإطارات.

تحذير

• بعد استخدام إطارات الشتاء، قد تتخفف قدرة القيادة وقدرة الجر على الطرق الجافة، وتزداد ضوضاء الطريق، وقد يتم تقصير عمر خدمة أنماط المداس. بعد استخدام إطارات الشتاء، يرجى الانتباه إلى التغييرات في التحكم في السيارة والكبح.

• يرجى ملاحظة أن السرعة القصوى المطبقة على إطارات الشتاء تكون منخفضة نسبياً، يرجى عدم تجاوز السرعة القصوى التي تسمح بها الإطارات.

• يرجى ملاحظة أنه عندما يرتفع الطقس فوق 7 درجة مئوية، من أجل ضمان سلامة القيادة والاداء، يرجى استخدام الإطارات الصيف في الوقت المناسب.

• عند القيادة بإطارات الشتاء، إذا تم تركيب إطار احتياطي، فسوف ينتج عنه خصائص دوران غير مستقرة بسبب الإطارات المختلفة، مما يضعف ثبات القيادة. تحتاج إلى ضبط أسلوب القيادة الخاص بكم والقيادة بعناية.

- يرجى ملاحظة أنه يجب أن يكون هناك عمق نمط كافي على مداس إطارات الشتاء (لا يجوز أن يكون عمق المداس أقل من 4 مم؛ وقابلية التطبيق محدودة في الشتاء عندما يكون أقل من 4 مم).

- بعد تركيب الإطارات، قم بالتحقق من ضغط تضخم الإطارات.

تحذير

• تم تصميم إطارات الشتاء والصيف وفقاً لظروف القيادة النموذجية للمسارات الخاصة بها في ظل الظروف الموسمية المقابلة. نوصى باستخدام إطارات الشتاء في الشتاء. في درجات الحرارة المنخفضة، تكون قدرة الإطارات الصيفية على التكيف ضعيفة بشكل كبير، مما يؤدي إلى فقدان قوة الالتصاق والقدرة على الكبح.

• في ظروف البرد القارس، إذا كنت تستخدم إطارات الصيف، فقد تظهر تشققات على الإطارات، مما قد يؤدي إلى إتلاف الإطارات تماماً، مما قد يؤدي إلى ضوضاء مفرطة في الإطارات وفقدان التوازن.

عمر خدمة الإطارات

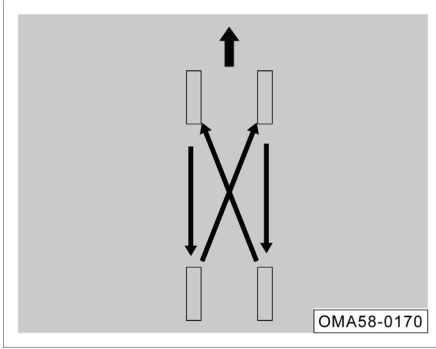

تعتمد مدة خدمة الإطارات على ضغط الإطارات وعاتات القيادة وظروف تجميع الإطارات.

إذا كان تآكل إطارات العجلات الأمامية أكثر خطورة من تآكل العجلات الخلفية، فنوصي بتغيير موضع العجلات الأمامية والخلفي كما هو موضح في الشكل، بحيث تكون مدة خدمة جميع الإطارات متماثلة تقريبا.

تحذير ⚠

- قد يتسبب ضغط الإطارات غير الطبيعي في اختراق الإطارات، مما يتسبب في حادث مروري وإصابة حتى وفاة.
- أفحص ضغط الإطارات مرة واحدة على الأقل شهريا أو قبل القيادة لمسافات طويلة. ويجب أن يقي ضغط الإطارات بالمتطلبات المنصوص عليها لمنع الحوادث.
- سيؤدي عدم كفاية ضغط الإطارات إلى تفاقم انحراف الإطارات، ويمكن أن يسخن الإطارات بسهولة، مما قد يتسبب في تساقط المداس واختراق الإطارات.
- سواء كان ضغط الإطارات منخفضا جدا أو مرتفعا جدا، فسوف يتسبب ذلك في تآكل الإطارات مبكرا ويقلل من ثبات السيارة.

i النصيحة

- يمكن رؤية ضغط الإطارات للعجلة الحالية من خلال شاشة العرض لمجموعة العدادات.
- يرجى التأكد من تركيب الغطاء الواقي للصمام مرة أخرى على الصمام. يمنع الغطاء الواقي للصمام دخول الغبار والحطام والرطوبة.

6.8 سلاسل الثلج

عند القيادة في بيئات قاسية مثل الثلج أو الطرق الجليدية في الشتاء، يمكن أن تزيد من درجة تآكل الإطارات أو تسبب أعطالا أخرى. للحد من فشل الشتاء، يجب اتباع النصائح التالية:

- عند قيادة السيارة في ثلوج عميقة، ينبغي تثبيت سلاسل ثلج للإطارات على الإطارات. إذا قمت بتركيب سلسلة ثلج، فيجب عليكم اختيار منتج مكافئ يتوافق حجمه ونوعه مع مواصفات الإطارات في السيارة. الفشل في القيام بذلك سيكون له تأثير سلبي على أداء وسلامة السيارة. بالإضافة إلى ذلك، من المحتمل أن تكون القيادة بجمولة كاملة و السرعة الزائدة و التسارع في حالات الطوارئ والكبح في حالات الطوارئ والدوران في حالات الطوارئ وغيرها من العمليات خطيرة للغاية.

- عند التباطؤ، استعد بشكل كامل من وظيفة فرملة المحرك. الكبح في حالات الطوارئ على الطرق المغطاة بالثلج أو الجليد يمكن أن يسبب اهتزاز ذيل السيارة وانزلاقها. يجب أن تحافظ على مسافة أمان مناسبة من السيارة أمامكم، وقم بدوس دواسة الفرامل قليلا، وأن تنتبه إلى سلاسل الثلج المركبة على الإطارات لتوفير قدر معين من الاحتكاك، ولكن لا يمكن أن تمنع ظاهرة الانزلاق الجانبي.

محاذاة العجلات

تمت محاذاة عجلات السيارة الجديدة، ولكن في عملية الحركة، قد تكون العجلات غير متوازنة لأسباب مختلفة، والأمر يمكن أن يتجلى من خلال اهتزاز آلية التوجيه.

نظرا لأن عدم توازن العجلة يمكن أن يتسبب في تآكل مفرط في نظام التوجيه وآلية تعليق العجلات والإطارات، يجب إعادة محاذاة العجلات.

بالإضافة إلى ذلك، يجب إعادة محاذاة كل عجلة بعد تركيب إطارات جديدة أو إصلاحات الإطارات.

عدم محاذاة موضع العجلات

يمكن أن يؤدي عدم محاذاة موضع العجلات إلى تآكل الإطارات بشكل غير متساو ومفرط، مما يؤثر على سلامة القيادة. وإذا وجدت تآكل الإطارات غير المتساوي والمفرط، يرجى الذهاب إلى المتجر المعتمد من قبل GAC في الوقت المناسب للتحقق من محاذاة موضع العجلات.

علامة تآكل الإطارات

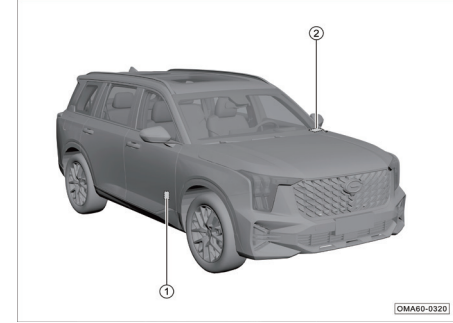

يستخدم النمط ① للإشارة إلى تآكل نمط الدائرة الخارجية للإطار. وإذا تم تآكل نمط الدائرة الخارجية للإطار إلى النمط، فلا يمكن استخدام الإطار بأمان ويجب استبداله على الفور.

" ارتفاع مؤشر تآكل المداس ② " هو 1.6 مم، وإذا تم تآكل نمط المداس على السطح المحدد، فلن يعد الإطار آمنا للاستخدام، ويجب استبداله على الفور.

ملاحظة 

- إذا تم تركيب سلاسل الثلج على الإطارات، فيجب أن يكون حجم ونوع سلاسل الثلج متسقا مع الإطارات القياسية في السيارة، وإلا فسيؤثر ذلك سلبا على سلامة القيادة وأداء التحكم فيها.
- يجب تركيب سلاسل ثلج الإطارات في زوج من الإطارات الأمامية، يرجى عدم تركيبها على الإطارات الخلفية.
- لا تقم بتركيب سلاسل الثلج على الإطار الاحتياطي للطوارئ. إذا كان الإطار الأمامي مجهزا بإطار احتياطي ويحتاج إلى تركيب سلسلة ثلج، فقم بالتأكد من تغيير موضع الإطار الاحتياطي إلى الإطار الخلفي.
- لا تستخدم سلاسل الثلج على الأرض الجافة. وبعد القيادة إلى طريق خال من الثلج، يرجى إزالة سلاسل الثلج.
- قم بتركيب سلسلة ثلج الإطارات بإحكام قدر الإمكان على الإطار الأمامي، وبعد القيادة 0.5-1.0 كم، شد سلسلة الثلج مرة أخرى.

النصيحة 

يكون لدى البلدان أو المناطق المختلفة لوائح مختلفة بشأن سلاسل ثلج الإطارات. وقبل تجميع سلاسل ثلج الإطارات، يجب الرجوع إلى لوائح كل بلد أو منطقة. لا تقم بتركيب سلاسل الثلج دون فهم أن لوائح كل بلد أو منطقة قد تقيد استخدام سلاسل الثلج.

ملاحظة 

- عند تركيب سلاسل الثلج على الإطارات، ينبغي ضمان القيادة المتوازنة في جميع الظروف الجوية. يجب تذكر أنه بعد تركيب سلاسل الثلج، قد لا تتمتع السيارة بالطاقة الكافية. حتى لو كان الطريق في حالة جيدة، ينبغي القيادة أيضا بحماية. عند القيادة، لا تتجاوز الحد الأقصى للسرعة المنصوص عليه في سلسلة ثلج الإطارات، ولا تتجاوز 50 كم/ساعة (أيهما أقل).

7. البيانات التقنية

يظهر موقع رمز التعريف (رمز VIN) في الشكل:

- ① رمز التعريف (رمز VIN): غطاء المقصورة الأمامية
- ② رمز التعريف (رمز VIN): الجانب الأيسر من لوحة العدادات.

i النصيحة

مواقع علامة رمز التعريف (رمز VIN) وكميتها ليست كاملة، يرجى أن تسود السيارة الفعلية.

7.1 رمز التعريف

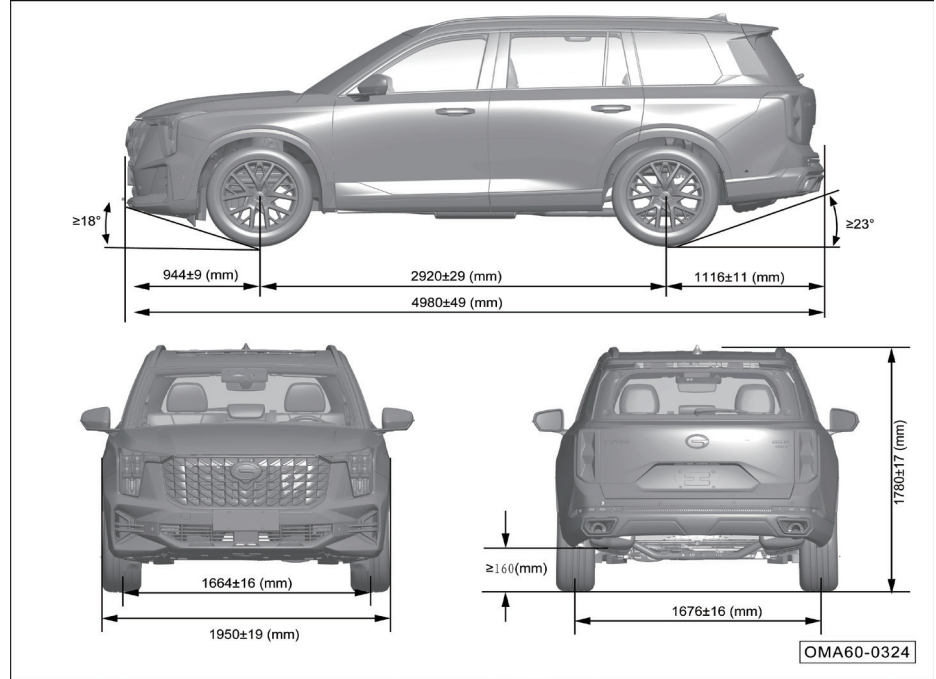

طراز المحرك ورقم التصنيع

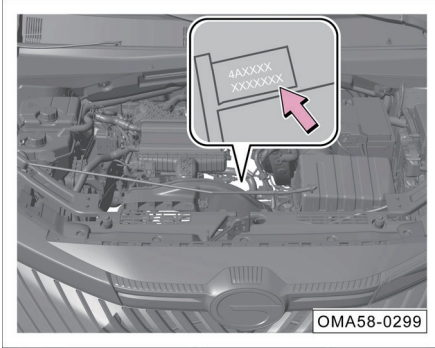

يوجد طراز المحرك ورقم التصنيع – السهم- في كتلة المحرك (فوق المبدئ).

لوحة بيانات السيارة



يوجد ملصق لوحة بيانات السيارة على العمود ب على جانب السائق.

النصيحة i

الصورة تستخدم للإشارة فقط، يرجى أن تسود السيارة الفعلية للمحتوى الفعلي للوحة البيانات.

واجهة التشخيص OBD

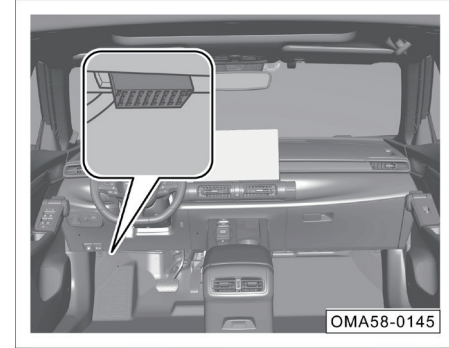

واجهة OBD لقراءة رمز VIN الإلكترونية تقع في الجزء السفلي الأيسر من لوحة العدادات. يمكن قراءة البيانات مثل رمز VIN الإلكتروني ومعلومات حالة السيارة من خلال أداة تشخيص مخصصة.

النصيحة i

إذا كنت بحاجة لشراء أداة تشخيصية، يرجى الذهاب إلى المتجر المعتمد من قبل GAC للتشاور والشراء.

الحجم

المعلمة		البنود	
الوحدة	القيمة		
مم	4680±46	الطول الكلي	
مم	1901±19	العرض الكلي	
مم	1670±16	الارتفاع الكلي	
مم	2750±27	قاعدة العجلات	
مم	1617±16	العجلات الأمامية	عجلة المسار
	1610±16	العجلات الخلفية	
مم	947±9	التعليق الأمامي	
مم	983±9	التعليق الخلفي	
مم	160 ≤	الحد الأدنى من الخلوص الأرضي (حمولة كاملة)	
°	18 ≤	زاوية الاقتراب (حمولة كاملة)	
°	20 ≤	زاوية المغادرة (حمولة كاملة)	

ملاحظة: لا يتم تضمين مرآة الرؤية الخلفية الخارجية (واحدة على اليسار والأخرى على اليمين) الموجودة بالقرب من تقاطع الطرف السفلي للعمود أ والباب الأمامي والهوائي الموجود فوق الجزء الخلفي من سقف السيارة في الحجم الخارجي.

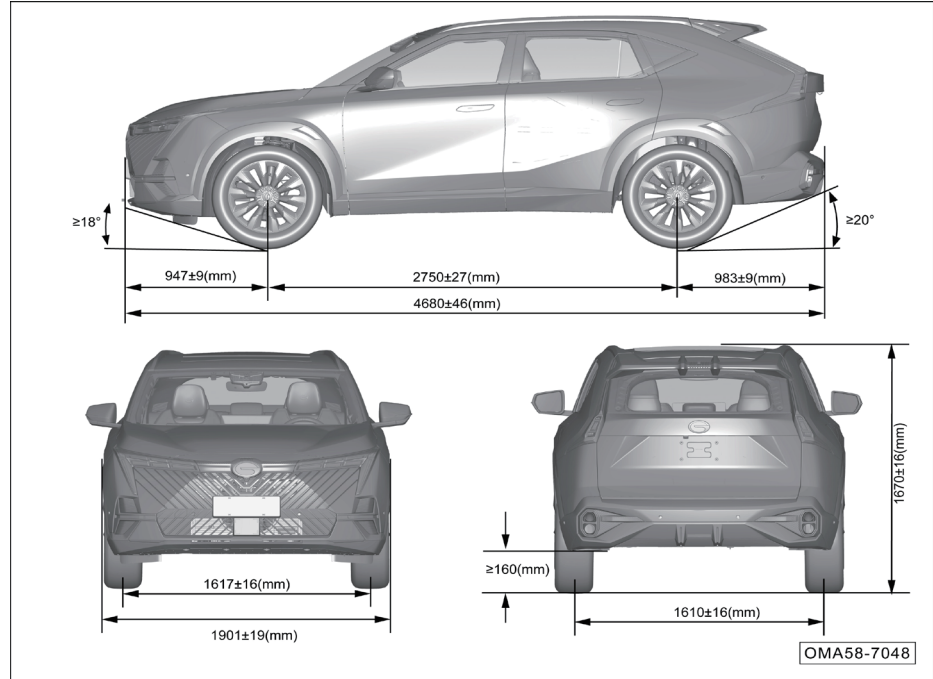

OMA58-7048

7.3 وزن السيارة ومعلومات المحرك والوقود والزيت والسوائل

الوزن

الوزن الأقصى الإجمالي (كجم)			وزن السيارة المتوقفة (كجم)			رقم الطراز
حمولة المحور الخلفي	حمولة المحور الأمامي	الوزن الأقصى الإجمالي	حمولة المحور الخلفي	حمولة المحور الأمامي	وزن السيارة المتوقفة	
908	1007	1915	618±18	882±26	1500±45	GAC7151HCW6A
			647±19	893±26	1540±46	

المعلومات الشاملة

الوحدة	معلومات الطراز المقابلة		البنود
	GAC7151HCW6A		
/	عدم البدء والتوقف		جهاز بدء وتوقف المحرك
شخص	5		عدد الركاب
متر	11.0		الحد الأدنى لقطر الدوران
%	40		أقصى قدرة الصعود
كم/ ساعة	190		السرعة القصوى
لتر/ 100 كم	6.6 ≥		استهلاك الوقود NEDC

7. البيانات التقنية

معلومات المحرك

4A15J2	رقم الطراز
الأفتي الأمامي	نوع التخطيط
محرك البنزين، نوع الإشعال، في الخط، أربع أسطوانات، أربعة أشواط، مبرد بيني فائق الشحن، حقن مباشر داخل الأسطوانة، عمود كامات علوي مزدوج، شاحن توربيني لغاز العادم	النوع
4	عدد الاسطوانات (قطعة)
2-4-3-1	تسلسل الإشعال
74	قطر الأسطوانة (مم)
87	نطاق الحركة (مم)
1497	الإزاحة (مل)
1:(11.5±0.3)	نسبة الضغط
130/5500	الطاقة المقطرة/ سرعة الدوران (كيلواط / دورة/دقيقة))
125/5500	صافي الطاقة الأقصى/ سرعة الدوران (كيلواط / دورة/دقيقة))
4500~270/1400	أقصى عزم دوران/ سرعة الدوران (ن • م/دورة/دقيقة))
4500~250/1400	صافي عزم الدوران الأقصى/ سرعة الدوران (ن • م/دورة/دقيقة))
700±50	سرعة الدوران المستقرة في الخمول (دورة/دقيقة)
معيير الانبعاثات السادس الوطني	مستوى الانبعاثات

7. البيانات التقنية

مواصفات وسعة الوقود والزيت والسوائل

السعة		المواصفات	البند
55L	المجموع	بنزين عالي الجودة خالي من الرصاص #91 وما فوق	الوقود (1)
0.1 ± 8.2 لتر	المجموع	سائل التبريد 35-، DF-6٠ درجة مئوية	سائل تبريد المحرك (2)
4.5L	المجموع (3)	درجة الزيت: API SN/ILSAC GF-5 زوجة الزيت: SAE 0W-20	زيت المحرك
4.2L	استبدال (4)		
6.9L	المجموع (5)	شل سيبيلي S5 DCT 12 Plus	زيت تشحيم ناقل الحركة الرطب ثنائي القابض
0.2 ± 5 لتر	استبدال (5)		
0.1 ± 3.3 لتر	المجموع	سائل التبريد 35-، DF-6٠ درجة مئوية	سائل تبريد المبرد البيئي
0.15 ± 0.78 لتر	المجموع	DOT4	سائل الفرامل
0.5 ± 2 لتر	المجموع	الميثانول، الذي يلبى نقطة التجمد 30- درجة مئوية، 44% الميثانول و 56% الماء بصلابة لا تزيد عن 205 g/t	سائل غسيل الزجاج الأمامي
25 ± 530 غرام	المجموع	HFC-134a	مبرد مكيف الهواء

- (1) ملاحظة: قد يؤدي ملء الوقود على المدى الطويل المحتوية على كبريت أعلى من المعيار إلى الانبعاثات خارج المعيار. يرجى الانتباه إلى استخدام الوقود الذي يلبى المعايير المحلية لمبيعات السيارات.
- (2) يشمل سائل التبريد في خزان السائل و سائل التبريد المتقي في المحرك.
- (3) السعة عند إصلاح مجموعة المحرك.
- (4) يشمل استبدال فلتر الزيت.
- (5) بالنسبة للظروف غير الخاصة (مثل تسرب زيت ناقل الحركة)، نوصى بتعبئة كمية التصريف الفعلية.

7. البيانات التقنية

7.4 مواصفات ناقل الحركة والشاسيه والمصايح

معلمت ناقل الحركة

7WF25C	رقم الطراز
الرطب مزدوج القابض	النوع
التدوير بعجلتين	التدوير
4.389 (وضع 5124R)	نسبة التخفيض الرئيسية
2.724 (وضع 736)	
3.846	الوضع الأول
2.308	الوضع الثاني
2.500	الوضع الثالث
1.140	الوضع الرابع
0.911	الوضع الخامس
1.180	الوضع السادس
0.946	الوضع السابع
3.491	وضع الحركة للخلف

نظام التعليق

نظام التعليق الخلفي	نظام التعليق الأمامي	النوع
نظام التعليق المستقل متعدد الوصلات	ماكفيرسون مستقل	

العجلات

7J×18،7.5J×19	مواصفات صرة العجلة	
235/60R18، 235/55R19	مواصفات الإطارات	
محملة بالكامل	بدون حمولة	ضغط الإطارات
230kPa	230kPa	
T145/90R17		مواصفات الإطار الاحتياطي
420kPa		ضغط الإطار الاحتياطي

جهاز التوجيه

جهاز التوجيه المعزز الكهربائي بنوع السكك المسننة والتروس	النوع
التعزيز الكهربائي	نوع التعزيز

الفرامل

الدائرة المزدوجة بنوع X، فرملة هيدروليكية، معزز فراغ	النوع
قرص الفرامل	العجلات الأمامية
قرص الفرامل	العجلات الخلفية
نظام الفرامل الإلكترونية (EPB)	فرامل الانتظار

7. البيانات التقنية

قيمة التوازن الديناميكي للعجلة

المعلمة	الاسم	
4'±3'	زاوية توارن لعجلة واحدة	العجلات الأمامية
-16'±30'	زاوية الكامير للعجلة	
7°12'±45'	زاوية الكاستر	
12°59'±45'	زاوية الميل	
2'±3'	زاوية توارن لعجلة واحدة	العجلات الخلفية
-55'±30'	زاوية الكامير للعجلة	

البطارية

المعلمة	البنود	
12 فولت	الجهد المقدر	المعلمة
55Ah	معدل قدرة 20 ساعة	
550A	تيار بدء التشغيل في درجة الحرارة المنخفضة (EN)	

نوع التدوير

الدفع بالعجلات الأمامية	نوع التدوير
-------------------------	-------------

الاسم	الخلل الديناميكي المتبقي	
العجلات الأمامية	الداخل	8 ≤ غرام
	الخارج	8 ≤ غرام
العجلات الخلفية	الداخل	8 ≤ غرام
	الخارج	8 ≤ غرام

نطاق حركة دواسة الفرامل

المعلمة	الاسم
3 ± 106 مم	نطاق الحركة
11 مللي متر	السفر مجانا

المعلومات الفنية لوسادات احتكاك الفرامل

المعلمة	الاسم
2 مم	حد تآكل لوحة احتكاك الفرامل الأمامية (بدون اللوحة الخلفية للوحة الاحتكاك)
2 مم	حد تآكل لوحة احتكاك الفرامل الخلفية (بدون اللوحة الخلفية للوحة الاحتكاك)

7. البيانات التقنية

القدرة	رقم الطراز	مصابيح السيارة
/	LED	ضوء لوحة الترخيص
/	LED	إضاءة السقف الأمامي
/	LED	الصف الثاني من أضواء السقف
/	LED	ضوء صندوق السيارة الخلفي
/	LED	الضوء المحيط*

مواصفات مصباح السيارة بأكملها هي أضواء LED، إذا كنت بحاجة إليه، استبدلها. <= انظر الصفحة 214.

مصابيح السيارة

القدرة	رقم الطراز	مصابيح السيارة
/	LED	الضوء الأمامي المرتفع
/	LED	الضوء الأمامي المنخفض
/	LED	الأضواء النهارية*
/	LED	ضوء إشارة الانعطاف الأمامي
/	LED	ضوء الموضع الأمامي
/	LED	ضوء الضباب الخلفي
/	LED	مواصفات ضوء إشارة الانعطاف الجانبي
/	LED	ضوء الفرامل
/	LED	ضوء الموضع الخلفي
/	LED	ضوء الفرامل عالي الموضع
/	LED	ضوء إشارة الانعطاف الخلفي
/	LED	ضوء الحركة للخلف

7.5 مواصفات المصهرات

المصهرات في صندوق الأجهزة الكهربائية للوحة العدادات
المصهرات سوف تكون مختلفة قليلا لنماذج مختلفة، يرجى أن تسود
السيارة الفعلية.

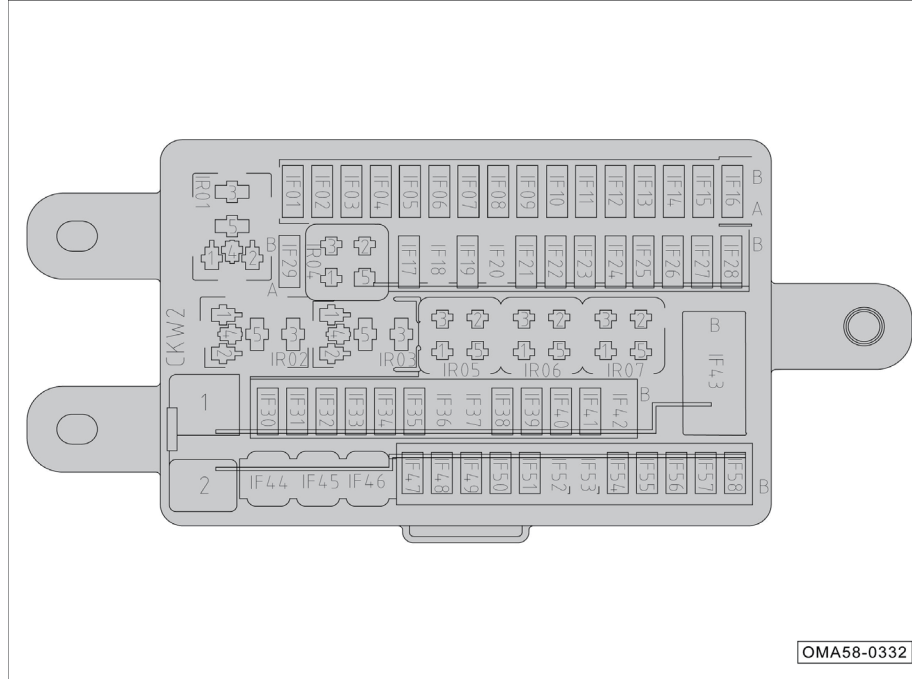

OMA58-0332

7. البيانات التقنية

الوظيفة/ المكون	الرقم	القيمة المقدره
وحدة التحكم في البوابة/ بدء التشغيل بدون مفتاح / وحدة التحكم في نظام الدخول الذكي * / وحدة التحكم في T-BOX * / وحدة التحكم في الجسم * / مجموعة العدادات / وحدة التحكم في الجسم المتكاملة *	IF19	7.5A
مفتاح الفرامل	IF20	7.5A
وحدة التحكم في الثبات والركن الإلكترونية	IF21	7.5A
وحدة زراع ناقل الحركة / مشغل فرامل الانتظار الإلكتروني / وحدة التحكم في مكيف الهواء / مولد بلازما * / وحدة التحكم في توجيه المعزز الكهربائي	IF22	7.5A
الستارة الواقية من الشمس لفتحة السقف* / موصل المقعد الأمامي الأيسر (وحدة تهوية المقعد)*	IF23	7.5A
—	IF24	—
مجموعة مفتاح لوحة العدادات اليسرى / مجموعة المصابيح الأمامية اليسرى / مستشعر جودة الهواء * / مجموعة المصابيح الأمامية اليمنى	IF25	7.5A
وحدة التحكم بمرادار الحركة للخلف * / وحدة التحكم في الصوت	IF26	7.5A
—	IF27	—
—	IF28	—
—	IF29	—
وحدة التحكم في الجسم*	IF30	20A
وحدة التحكم في الجسم المتكاملة * / وحدة التحكم في الجسم*	IF31	20A
وحدة غطاء صندوق السيارة الخلفي الكهربائي * / وحدة استقبال تردد الراديو*	IF32	7.5A
وحدة التحكم في الجسم المتكاملة*	IF33	20A
وحدة زراع ناقل الحركة / وحدة التحذير من مغادرة المسار *	IF34	7.5A
وحدة التحكم في البوابة/ بدون مفتاح بدء / وحدة التحكم في نظام الدخول الذكي *	IF35	7.5A
وحدة التحكم في الجسم المتكاملة * / وحدة التحكم في الجسم*	IF36	15A

الوظيفة/ المكون	الرقم	القيمة المقدره
الصف الأمامي مصدر الطاقة بـ12 فولت	IF01	20A
وحدة التحكم في الجسم المتكاملة * / وحدة التحكم في الجسم* / بدء التشغيل بدون مفتاح / وحدة التحكم في نظام الدخول الذكي *	IF02	7.5A
وحدة التحكم في مكبر الصوت / وحدة التحكم في البوابة / مفتاح تعديل مرآة الرؤية الخلفية الخارجية *	IF03	7.5A
واجهة USB في الصف الخلفي	IF04	7.5A
واجهة USB_TYPE_C	IF05	20A
—	IF06	—
وحدة التحكم في البوابة* / وحدة التحكم في T-BOX *	IF07	7.5A
وحدة التحكم في مكبر الصوت*	IF08	20A
موصل المقعد الأمامي الأيسر (وحدة تهوية المقعد)*	IF09	20A
مستشعر المطر * / شاشة التحكم باللمس	IF10	10A
وحدة التحكم في البوابة / وحدة التحكم في مكيف الهواء / موصل المقعد الأمامي الأيسر (وحدة تهوية المقعد)*	IF11	10A
—	IF12	—
مرحل منفوخ (05) / بدء التشغيل بدون مفتاح / وحدة التحكم في نظام الدخول الذكي * / وحدة التحكم في الجسم المتكاملة *	IF13	7.5A
وحدة التحكم في الجسم المتكاملة * / وحدة التحكم في الجسم*	IF14	20A
مجموعة العدادات	IF15	10A
—	IF16	—
وحدة التحكم في الوسادة الهوائية	IF17	10A
وحدة التحكم في ناقل الحركة الرطب المزودج القابض / وحدة التحكم في المحرك	IF18	7.5A

7. البيانات التقنية

الوظيفة/ المكون	القيمة المقدرة	الرقم
—	—	IF55
الستارة الواقية من الشمس لفتحة السقف *	20A	IF56
—	—	IF57
—	—	IF58
مرحل ACC	—	IR01
مرحل الإغلاق 1	—	IR02
مرحل الإغلاق 2	—	IR03
مرحل IG1	—	IR04
—	—	IR05
—	—	IR06
مرحل IG2	—	IR07

الوظيفة/ المكون	القيمة المقدرة	الرقم
وحدة التحكم في الجسم المتكاملة * / وحدة التحكم في الجسم * / مجموعة العدادات	30A	IF37
مجموعة مفاتيح لوحة العدادات-اليمني / مجموعة مفاتيح لوحة العدادات-اليسري / بدء التشغيل بدون مفاتيح / وحدة التحكم في نظام الدخول الذكي * / مفاتيح و نظام الفرامل الإلكترونية	10A	IF38
وحدة التحكم في الجسم*	20A	IF39
وحدة التحكم في الجسم المتكاملة * / وحدة التحكم في الجسم*	20A	IF40
واجهة تشخيص OBD عل جانب السائق 1 / واجهة تشخيص OBD عل جانب الراكب الأمامي 2	7.5A	IF41
وحدة التحكم في الجسم المتكاملة * / وحدة التحكم في الجسم*	20A	IF42
وحدة التحكم في الصوت / وحدة التحكم في البوابة / موصل المقعد الأمامي الأيسر (وحدة تهوية المقعد) * / وحدة التحكم في مكيف الهواء / شاشة التحكم باللمس / مستشعر المطر*	مفتاح التيار المظلم	IF43
وحدة غطاء صندوق السيارة الخلفي الكهربائي*	30A	IF44
وحدة التحكم في الباب الأمامي الأيمن*	30A	IF45
وحدة التحكم في الباب الأمامي الأيسر*	30A	IF46
—	—	IF47
—	—	IF48
وحدة التحكم في الجسم*	20A	IF49
مصدر الطاقة IG2	10A	IF50
موصل المقعد الأمامي الأيسر (مفتاح تعديل المقعد)*	20A	IF51
موصل المقعد الأمامي الأيمن (مفتاح تعديل المقعد)*	20A	IF52
وحدة التحكم في الجسم المتكاملة * / وحدة التحكم في الجسم*	15A	IF53
وحدة التحكم في الجسم*	20A	IF54

7. البيانات التقنية

مصهر الصندوق الكهربائي للمقصورة الأمامية

المصهرات سوف تكون مختلفة قليلا لنماذج مختلفة، يرجى أن تسود السيارة الفعلية.

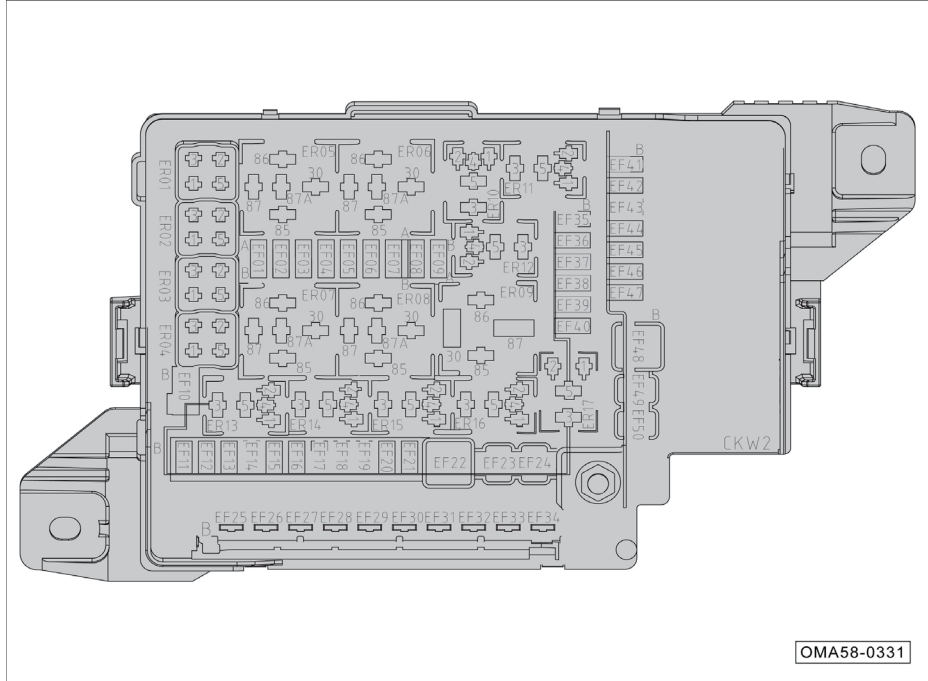

OMA58-0331

الوظيفة/ المكون	الرقم	القيمة المقدرة
صندوق الأجهزة الكهربائية للوحة العدادات	EF22	60A
وحدة التحكم في الثبات والركن الإلكتروني	EF23	40A
الطاقة IG1	EF24	30A
ملف إثارة البادئ/ وحدة التحكم في المحرك	EF25	30A
الطاق ة ACC	EF26	40A
مجموعة HVAC (منفاح)	EF27	40A
—	EF28	—
وحدة التحكم في البوابة/ وحدة التحكم في T-BOX / وحدة التحكم في الصوت / موصل المقعد الأمامي الأيسر / وحدة التحكم في مكيف الهواء	EF29	50A
—	EF30	—
—	EF31	—
صندوق الأجهزة الكهربائية للوحة العدادات	EF32	60A
—	EF33	—
وحدة التحكم في التوجيه المعزز الكهربائي	EF34	80A
مرحل مضخة المياه (ER02) / مرحل مضخة الوقود (ER14) / وحدة التحكم في مروحة التبريد	EF35	10A
ملف الإشعال 1 / ملف الإشعال 2 / ملف الإشعال 3 / ملف الإشعال 4	EF36	15A
وحدة التحكم في المحرك	EF37	15A
مرحل الضاغط (ER04) / مستشعر الأكسجين الأمامي / مستشعر الأكسجين الخلفي / مرحل بدء التشغيل 1 (ER15) / مرحل بدء التشغيل 2 (ER16)	EF38	10A

الوظيفة/ المكون	الرقم	القيمة المقدرة
—	EF01	—
مجموعة المصابيح الأمامية اليسرى*	EF02	15A
مجموعة المصابيح الأمامية اليمنى*	EF03	15A
وحدة التحكم في المحرك	EF04	7.5A
—	EF05	—
—	EF06	—
—	EF07	—
—	EF08	—
—	EF09	—
وحدة التحكم في ناقل الحركة الرطب ثنائي القابض	EF10	7.5A
وحدة التحكم في ناقل الحركة الرطب ثنائي القابض	EF11	30A
مرحل البوق (ER03) / البوق	EF12	15A
وحدة التحكم في ناقل الحركة الرطب ثنائي القابض	EF13	30A
وحدة الرادار الأمامية*	EF14	7.5A
—	EF15	—
مضخة الوقود	EF16	20A
مرحل جهاز التحكم في سرعة الممسحة (ER11) / مرحل الممسحة (ER12) / محرك الممسحة الأمامية	EF17	20A
مفتاح الفرامل / مرحل الضوء الأمامي المنخفض (ER13)	EF18	7.5A
وحدة التحكم في المحرك* / المرحل الرئيسي (ER17)	EF19	7.5A
—	EF20	—
—	EF21	—

7. البيانات التقنية

الوظيفة/ المكون	القيمة المقدرة	الرقم
—	—	ER07
—	—	ER08
—	—	ER09
مرحل الضوء الأمامي المرتفع	—	ER10
مرحل جهاز التحكم في سرعة المسحة	—	ER11
مرحل المسحة	—	ER12
مرحل الضوء الأمامي المنخفض	—	ER13
مرحل مضخة الوقود	—	ER14
مرحل بدء التشغيل 1	—	ER15
مرحل بدء التشغيل 2	—	ER16
المرحل الرئيسي	—	ER17

الوظيفة/ المكون	القيمة المقدرة	الرقم
مرحل سخان (ER01) (PCV) / سخان (PCV) / صمام تهوية خزان الكربون / صمام إعادة تدوير المدخول الإلكتروني / صمام الملف اللولبي لخزان الكربون / صمام التحكم في الزيت (نهاية المدخول) / صمام الملف اللولبي لمضخة الزيت / صمام التحكم في الزيت (نهاية العادم)	10A	EF39
—	—	EF40
مجموعة المصابيح الأمامية اليسرى	30A	EF41
مجموعة المصابيح الأمامية اليمنى	10A	EF42
مضخة المياه الكهربائية	30A	EF43
مرحل الضوء الأمامي المرتفع (ER10) / مجموعة المصابيح الأمامية اليسرى * / مجموعة المصابيح الأمامية اليمنى *	7.5A	EF44
ضاغط مكيف الهواء	7.5A	EF45
—	—	EF46
—	—	EF47
وحدة التحكم في الثبات والركن الإلكترونية	40A/60A	EF48
مشغل فرامل الانتظار الإلكتروني	30A	EF49
—	—	EF50
مرحل سخان (PCV)	—	ER01
مرحل مضخة المياه	—	ER02
مرحل البوق	—	ER03
مرحل الضاغط	—	ER04
مرحل المنفاخ	—	ER05
—	—	ER06

8.1 الأدوات المقدمة مع السيارة الاحتياطي

الأدوات المقدمة مع السيارة

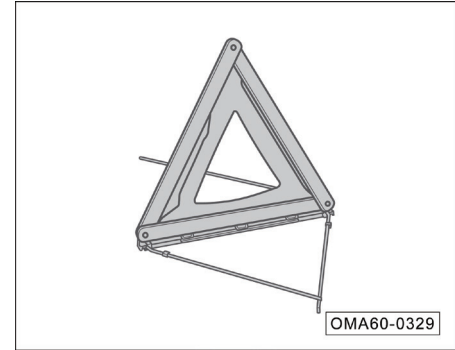

توفر هذه السيارة الأدوات المقدمة مع السيارة التالية التي تضع في صندوق السيارة الخلفي. وبعد الاستخدام، يجب تنظيفه في الوقت المناسب وإعادته إلى موضعه الأصلي.

- ① الرفاعة
- ② مثلث التحذير
- ③ خطاف الجر
- ④ مفتاح الربط لتفكيك براغي العجلات
- ⑤ مفتاح الربط الخاص بالرافعة

مجموعة الإسعافات الأولية*

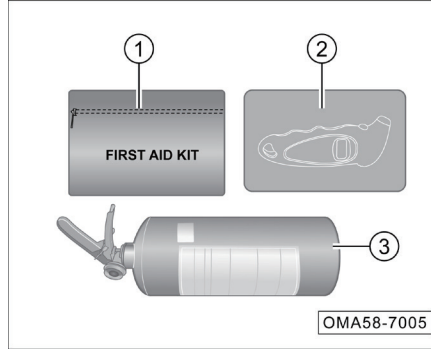

تحتوي مجموعة الإسعافات الأولية لهذه السيارة على:

- ① المجموعة الطبية: تحتوي المجموعة الطبية على عناصر علاج الصدمات الطارئة مثل الإرقاء والضمادة (مثل: كيس شاش طبي، شريط طبي، ضمادة طبية قابلة للتنفس، ضمادة مثلثة، مسحات قطن بودوفور، ملاقط خلع الملابس، مقص أمان، إبرة)، بحيث تستخدم في علاج الصدمات في حالات الطوارئ.
- ② مقياس ضغط الإطارات: يستخدم في قياس ضغط الإطارات.
- ③ طفاية حريق بوردرة محمولة: تستخدم لإطفاء الحريق بشكل عاجل عندما تشتعل النيران في السيارة..

الإطار الاحتياطي

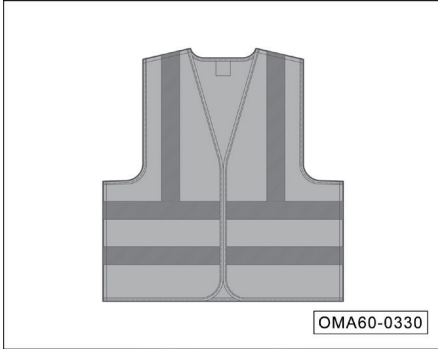

أخرج الإطار الاحتياطي:

- افتح غطاء صندوق السيارة الخلفي.
- ارفع سجادة صندوق السيارة الخلفي.
- قم بفك العجلة اليدوية المركزية للإطار الاحتياطي عكس اتجاه عقارب الساعة وإزالة الإطار الاحتياطي.

8. التعامل مع الحوادث

موقع الوضع

الطريق الحر	الطريق السريع العام	
	اللييلة	النهار
$150 \geq$ م	$80 \geq$ م	$50 \geq$ م

ملاحظة

البيانات المذكورة اعلاه هي للإشارة فقط، يرجى وضع مثلث التحذير حسب المسافة الفعلية المحددة من قبل لوائح المرور.

8.2 استخدام مثلث التحذير

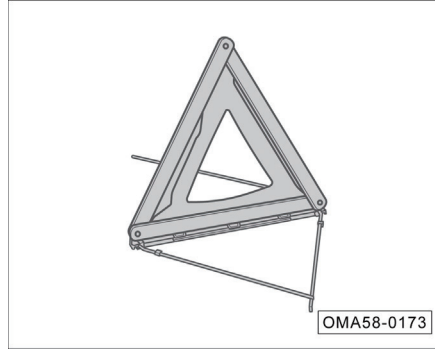

- افتح غطاء صندوق السيارة الخلفي.
- ارفع أرضية صندوق السيارة الخلفي.
- أخرج مثلث التحذير وابدأ في استخدامه.

i النصيحة

تم نفخ الإطار الاحتياطي، ويجب فحص ضغط الهواء بانتظام للتأكد من أنه يكون عند الحد الأقصى لضغط الهواء المحدد، ويجب إجراء عمليات تفتيش متعددة في غضون 1 سنة.

تحذير

- استخدم بما يتفق بدقة مع متطلبات استخدام الإطار الاحتياطي لتجنب الخطر.
- يمنع منعاً باتاً تركيب واستخدام أكثر من 1 إطار احتياطي في نفس الوقت.
- يحظر استخدام الإطار الاحتياطي الذي تعرض للتلوث أو المتآكل إلى أقصى حد.
- عمر التخزين والخدمة للإطار الاحتياطي هو 6 سنوات، ويحظر الاستخدام بعد انتهاء الصلاحية.
- يجب فحص ضغط الإطارات في أقرب وقت ممكن بعد تركيب الإطار الاحتياطي بحيث يكون ضمن النطاق المحدد.
- يجب ألا تتجاوز السرعة القصوى للإطار الاحتياطي 80 كم/ ساعة، وينبغي تجنب التسارع السريع والكبح في حالات الطوارئ.

8.3 استخدام السترة العاكسة

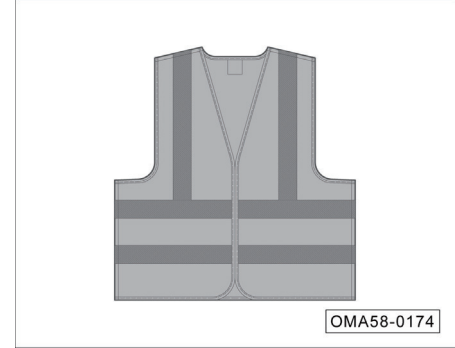

- إذا تعرضت السيارة لحادث أو عطل آخر وكانت تحتاج إلى التوقف، فيجب إزالة السترة العاكسة من صندوق القفازات وارتدائها قبل الخروج من السيارة للتحقق من عطل السيارة والتعامل معه.

i النصيحة

- عند التعامل مع حوادث السيارة، بغض النظر عن نوع ظروف الإضاءة، قم بالتأكد من ارتداء سترة عاكسة كما هو مطلوب لجذب انتباه المارة أو سائقي المركبات الآخرين.
- بعد استخدام سترة عاكسة، يرجى تخزين سترة عاكسة بشكل صحيح في صندوق القفازات. وإذا لزم الأمر، يمكن تنظيفه وفقاً لعلامة البقاة للحفاظ على أداء الانعكاس.

8.4 استبدال الإطارات المتسرية

الأعمال التحضيرية

- قم بتطبيق فرامل اليد.
- قم بتحويل ذراع ناقل الحركة إلى وضع P.
- قم بتبديل مصدر الطاقة من السيارة إلى OFF وتشغيل ضوء تحذير الخطر.
- ضع مثلث التحذير في مكان مناسب خلف السيارة.
- قم بالعثور على كائن مناسب لانسداد عجلة قطري لعجلة مطلوبة للاستبدال لمنع السيارة من التحرك.
- أخرج الأدوات المقدمة مع السيارة والإطار الاحتياطي.

تحذير ⚠

- يجب اتباع اللوائح ذات الصلة بدقة.
- يجب على السائق وجميع الركاب مغادرة السيارة والانتظار في مكان آمن.

8. التعامل مع الحوادث

رفع السيارة

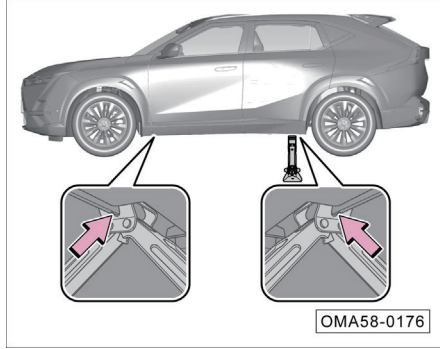

- ضع الرافعة مباشرة أسفل العمود الفقري الأقرب للإطار المتسرب.
- هز الرافعة للأعلى وقم بضمان أن يقوم بمحاذاة أخنود الرافعة مع العمود الفقري.
- قم بالتحقق مما إذا كانت الرافعة مستقرة وتتناسب بإحكام مع الأرض.



اربط مفتاح إزالة براغي العجلات بمسمار العجلة وقم بفك براغي العجلات عكس اتجاه عقارب الساعة.

ملاحظة

قبل رفع السيارة، قم فقط بفك براغي العجلات بمقدار دائرة. بعد رفع السيارة، قم بفك براغي العجلات تماما، ثم قم بإزالة الإطارات المتسربة.

قم بفك براغي العجلة

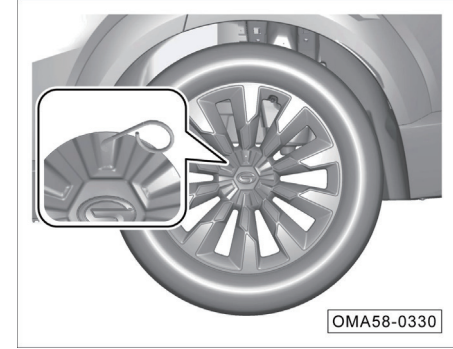

- بالنسبة للموديلات المجهزة بأغطية زخرفية لصرة العجلة*، يجب إزالة الأغطية الزخرفية أولا عند إزالة العجلات. استخدم أداة إزالة الأغطية الزخرفية لمحور العجلة * لفتح الأغطية الزخرفية من الفتحة الصغيرة.

تحذير ⚠

- لا يمكن استخدام الرافعة المقدمة مع السيارة إلا لرفع السيارة، ولا تستخدم في رفع الأشياء الثقيلة أو المركبات الأخرى.
- عند استخدام الرافعة، لا يمكن بدء تشغيل المحرك، وإلا سيحدث حادث.
- عند رفع السيارة بالرافعة، تذكر عدم وضع أي جزء من الجسم تحت السيارة لتجنب الحوادث.
- إذا كان ينبغي بالعمل تحت السيارة، فيجب وضع داعم وقائي مناسب تحت السيارة.

قم بإزالة الإطارات المتسربة

- عند رفع السيارة، استخدم مفتاح الربط لإزالة براغي العجلات لفك براغي العجلة المفكوك.
- قم بإزالة الإطارات المتسربة.

تحذير ⚠

- الاستخدام غير السليم للرافعة يمكن أن يسبب إصابة خطيرة.
- يجب استخدام الرافعة على أرض صلبة ومستوية، ويمكن أيضا وضع وسادة صلبة (الارتفاع لا يزيد عن 1 سم) تحت الرافعة حسب الحاجة.
- ينبغي التقيد الصارم باحتياطات عملية الرافعة.
- عند جر المقطورة، يجب فصل المقطورة عن سيارة الجر.
- أثناء عملية الرفع، يجب مراعاة حالة السيارة بشكل مستمر. وإذا وجدت أن يكون جسم السيارة مانلا بشكل كبير، فيجب إيقاف الرفع، والعثور على سبب المشكلة، ويجب تنفيذ الرفع بعد حلها.

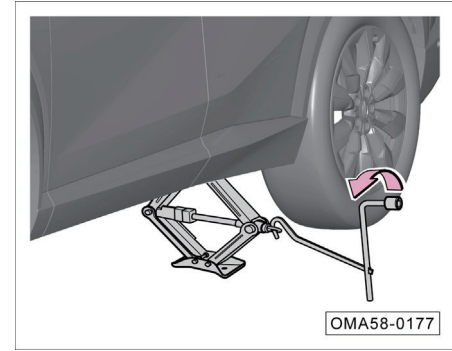

- قم بتجميع مفتاح الربط لتفكيك براغي العجلات ومفتاح الربط الخاص بالرافعة والرافعة.
- هز الرافعة للأعلى في اتجاه عقارب الساعة لرفع السيارة حتى تترك الإطارات الأرض.

تحذير 

- يجب الحفاظ على نظافة براغي العجلة واللولب الموجودة على المحور، بحيث يجب أن تكون البراغي سهلة للتدوير، ويجب ألا يكون هناك شحم ومرفقات أخرى.
- عند استبدال الإطارات، إذا كانت البراغي متآكلة أو يصعب إحكام ربطها، فيجب استبدال البراغي وتنظيف الفتحات الملوية.
- بعد عدم استخدام الإطار الاحتياطي، يجب تثبيت الإطار الاحتياطي بشكل موثوق في المكان الذي تم فيه تثبيت الإطار الاحتياطي.

- من أجل تجنب الضوضاء من السيارة أثناء القيادة في المستقبل، يرجى تذكر وضع أدوات مختلفة، ووضعها مرة أخرى في مكانها وتثبيتها بعد الاستخدام.

ملاحظة 

بعد تركيب العجلات، ينبغي الذهاب إلى المتجر المعتمد من قبل GAC في الوقت المناسب للتحقق من عزم شد براغي العجلة (عزم شد براغي العجلة هو 10-125 نيوتن•متر)، وإلا فقد تتفكك البراغي عند قيادة السيارة، مما قد يتسبب بسهولة في حوادث مرورية.

تركيب الإطار الاحتياطي



- قم بتركيب الإطار الاحتياطي على السيارة.
- قم بتركيب جميع براغي العجلات، وقم بالشد المسبق باستخدام مفتاح الربط لإزالة براغي العجلات بترتيب ①~⑤ في الصورة.
- قم بإجراء التحذير الشفهي، وبعد التأكد من عدم وجود أحد حول السيارة، قم بتدوير مفتاح الربط عكس اتجاه عقارب الساعة لانزال السيارة.
- قم بتشديد جميع براغي العجلات باستخدام مفتاح الربط لإزالة براغي العجلات.

8.5 المصهرات

صندوق الأجهزة الكهربائية للوحة العدادات

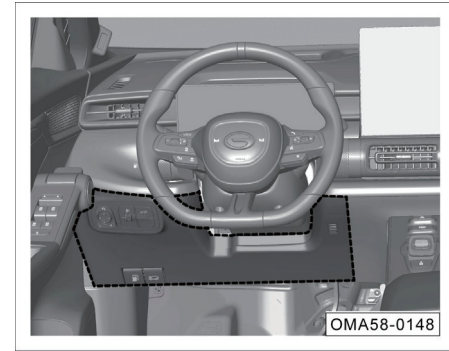

- قم بإزالة لوحة الحماية السفلية على الجانب الأيسر من لوحة العدادات (الجزء المظلل من الخط المنقط)، ويمكن رؤية المصهر الموجود على الصندوق الكهربائي للوحة العدادات.

الصندوق الكهربائي للمقصورة الأمامية

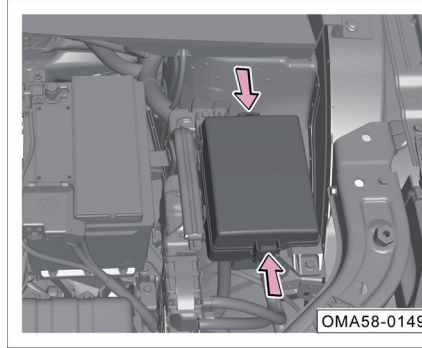

- افتح غطاء المقصورة الأمامية.
- اضغط على مشبك التثبيت في اتجاه السهم لتخفيف غطاء الصندوق الكهربائي.
- قم بإزالة غطاء الصندوق الكهربائي، ويمكن رؤية المصهر الموجود في الصندوق الكهربائي للمقصورة الأمامية.

استبدال المصهر

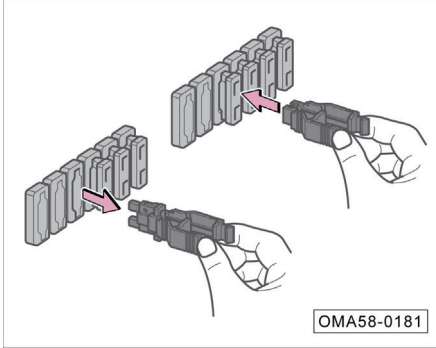

- استخدم مستخرج المصهر في الصندوق الكهربائي للمقصورة الأمامية لفصل المصهر أو تركيبه.

تحذير ⚠

يحظر استخدام جهاز رش الماء عالي الضغط لطرد المصهر في الصندوق الكهربائي للمقصورة الأمامية.

تحذير ⚠

- يجب عدم إعادة استخدام المصهر.
- لا تستخدم المصهرات ذات القيمة الحالية المقدرة أعلى من القيمة المحددة، وإلا فإنها ستضر بالمكونات الأخرى للنظام الكهربائي.
- يمكن أن يتسبب استخدام المصهرات غير المناسبة أو التي تم إصلاحها في حدوث دوائر قصيرة حتى حرائق.
- يجب أن يكون لون وشعار المصهر المستبدل هو نفسه تماما مثل المصهر الأصلي.
- لا تستبدل المصهر بالواح معدنية ومشابك ورق وما إلى ذلك.
- يجب أن يبقى الصندوق الكهربائي نظيفا ومقاوما للرطوبة.

i النصيحة

قد تكون بعض الأجهزة الكهربائية مجهزة بمصهرات متعددة، أو قد تستخدم الأجهزة الكهربائية المتعددة مصهرا واحدا.

ملاحظة 👁

- يجب إيقاف تشغيل جميع المعدات الكهربائية قبل استبدال المصهر.
- إذا كنت بحاجة إلى استبدال المصهرات، يرجى استشارة المتجر المعتمد من قبل GAC.

كسر المصهرات

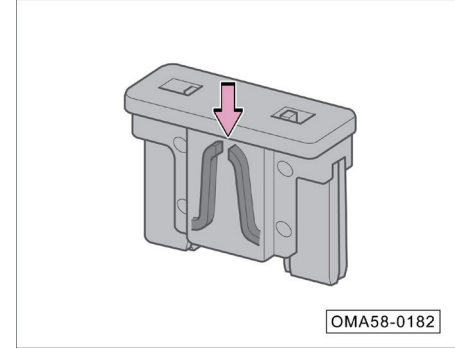

- إذا تم كسر المصهر (- مؤشر السهم)، استبدله بمصهر جديد بنفس اللون والشعار (نوصي باستبداله في المتجر المعتمد من قبل GAC).

8.6 بدء التشغيل في حالة الطوارئ

كابل التوصيل

إذا تعذر بدء تشغيل المحرك لأن تكون طاقة البطارية منخفضة جداً، فيمكن بدء تشغيل المحرك عن طريق توصيل بطارية مركبة أخرى بكابيل التوصيل.

ملاحظة

قبل إجراء بدء تشغيل المحرك عن طريق توصيل بطارية مركبة أخرى بكابيل التوصيل، قم بالتأكد من إيقاف تشغيل جميع المعدات الكهربائية للسيارة التي لا يمكن بدء تشغيلها مثل المصابيح الأمامية ومكيف الهواء ونظام الصوت وما إلى ذلك.

تحذير

- المقصورة الأمامية هي منطقة عالية الخطورة، ويمكن أن يتسبب التشغيل غير السليم في وقوع إصابات بسهولة.
- قم بالتأكد من قراءة تحذيرات السلامة المتعلقة بتشغيل البطارية والامتثال لها بعناية قبل بدء العملية على البطارية.

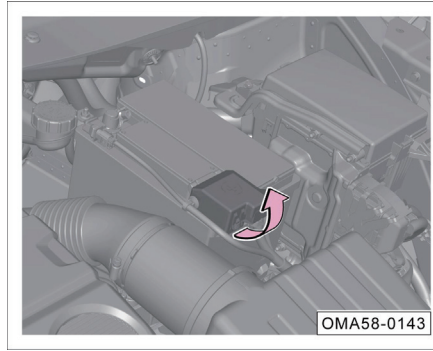
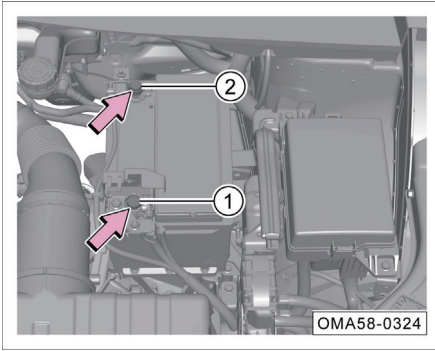

- افتح غطاء المقصورة الأمامية للمحرك وارفع غطاء البطارية الموجب في اتجاه السهم.
- قم بتوصيل مشبك كابل توصيل القطب الموجب الأحمر بموضع القطب الموجب لبطارية السيارة (1)، وتوصيل مشبك الطرف الآخر بالقطب الموجب لبطارية مركبة أخرى؛ وقم بتوصيل مشبك كابل توصيل القطب السالب الأسود بموضع القطب السالب لبطارية السيارة (2)، وتوصيل مشبك الطرف الآخر بكتلة محرك مركبة أخرى أو جزء معدني متصل بقوة بكتلة المحرك.
- ابدأ تشغيل السيارة التي تعمل بالبطارية، واترك المحرك يشغل خاملاً، ثم ابدأ تشغيل محرك السيارة التي تعمل بالبطارية حتى يعمل المحرك بسلاسة.
- بعد تشغيل المحرك بسلاسة، قم بإزالة كابلات التوصيل بالترتيب المعاكس.

تحذير ⚠

يجب توصيل كابل التوصيل بشكل صحيح بالطرف الموجب والطرف السالب للبطارية وفقاً للتعليمات المذكورة أعلاه، ولا التوصيل بمواقع أخرى للبطارية، وإلا فقد يتسبب ذلك في كسر المصهر أو فشل جزء من السيارة. ولا تتحمل الشركة مسؤولية عن المشاكل الناجمة عن ذلك.

تحذير ⚠

- قد يؤدي الاستخدام غير السليم لكابل التوصيل إلى انفجار البطارية، مما يؤدي إلى إصابة الأفراد بجروح خطيرة.
- يجب أن يكون جهد بطارية مصدر الطاقة هو نفس جهد البطارية التي تفتقر إلى الطاقة، ويجب أن تكون سعة البطاريتين هي نفسها قدر الإمكان. خلاف ذلك، قد يسبب انفجار.
- لا تعرض البطارية للهب المكشوف، احذر من التسبب في الانفجار.
- لا تقم بتوصيل كابل القطب السالب مباشرة إلى القطب السالب للبطارية التي تفتقر إلى الطاقة. يجب ألا تكون هناك كهرباء ساكنة بالقرب من البطارية، وإلا فقد يشتعل الغاز القابل للاحتراق الناتج عن البطارية بسبب الشرر، مما يتسبب في حدوث انفجار.
- لا تقم بتوصيل كابل القطب السالب بمكونات نظام الوقود أو خطوط الفرامل، ولا تميل إلى البطارية أثناء التشغيل لمنع حرقها بالحمض.

ملاحظة 👁

- عند توصيل بطاريات السيارتين، يجب توصيل الطرف الموجب أولاً، ثم يجب توصيل الطرف السالب.
- ضع كابلات التوصيل بشكل صحيح لتجنب التلامس بين الكابلات والأجزاء المتحركة للمحرك.

تحذير ⚠

- قم بالتأكد من إيقاف تشغيل المصابيح الأمامية قبل إزالة كابل التوصيل.
- قم بتشغيل المنفاخ وسخان الزجاج الخلفي للسيارة التي تعاني من نقص الطاقة، وتقليل ذروة الجهد المتولدة عند إزالة الكابل.
- قم بإزالة كابلات التوصيل بالترتيب المعاكس في حالة تشغيل المحرك.

8.7 جر السيارة

إذا كانت بحاجة إلى جر السيارة، فيجب جرّها بالمتجر المعتمد من قبل GAC أو شركة جر محترفة.

نوصي باستخدام شاحنة بنوع المنصة للجر. إذا كانت الظروف غير كافية، فيمكن أيضاً جرّها بشاحنة بنوع رفع العجلات حسب الاقتضاء.

شاحنة مقطورة بنوع المنصة

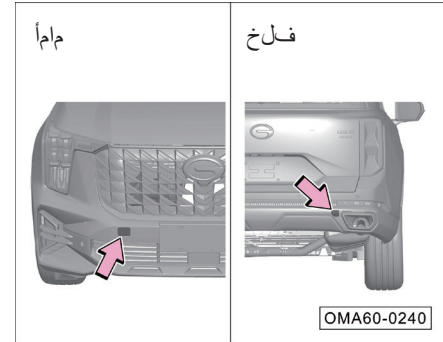

قم بالجر من المقدمة بشاحنة حاملة للضائع بنوع رفع العجلات

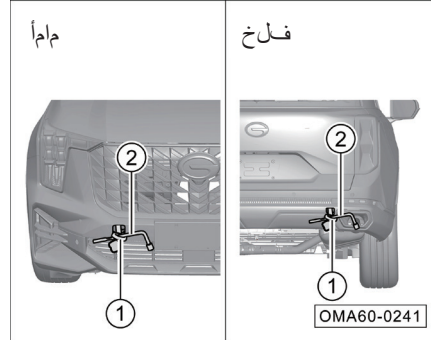

ضع عربة الجر تحت العجلات الخلفية.

قم بالجر من المؤخرة بشاحنة حاملة للضائع بنوع رفع العجلات

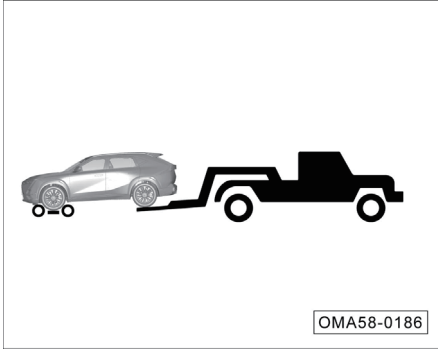

- ضع عربة الجر تحت العجلة الأمامية.

8. التعامل مع الحوادث

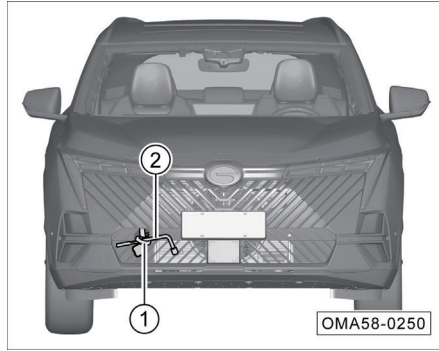

- قم بإزالة خطاف الجر ① ومفتاح الربط ② لإزالة براغي العجلات من صندوق الأدوات الموجود على السيارة في صندوق السيارة الخلفي.
- برغي خطاف الجر ① في اتجاه عقارب الساعة في الفتحة الملولبة.
- أدخل مفتاح الربط لإزالة براغي العجلات ② في الفتحة المستديرة لخطاف الجر، وقم بتدوير مفتاح الربط لإزالة براغي العجلات في اتجاه عقارب الساعة، بحيث يتم تثبيت خطاف الجر بإحكام في الفتحة الملولبة.

تركيب خطاف الجر

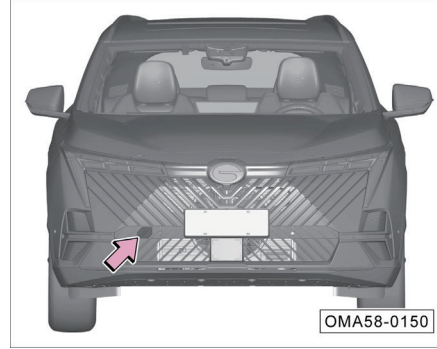

- افتح غطاء خطاف الجر في موضع السهم باستخدام مفك براغي مشقوق ملفوف بقطعة قماش.

الجر في حالات الطوارئ

إذا تعذر العثور على مقطورة حاملة للضائع في حالات الطوارئ، فيمكن تثبيت كابل الجر أو سلسلة الجر في حلقة جر مقطورة الطوارئ لجر السيارة مؤقتاً، ولكن هذه الطريقة هي مناسبة فقط للجر منخفض السرعة وقصير المسافة على طريق صلب ومسطح.

تحذير ⚠

أثناء الجر في حالات الطوارئ، قم بالقيادة ببطء وتجنب التشغيل العنيف. والجر المفرط سوف يضر السيارة.

احتياطات الجر

- قبل الجر في حالات الطوارئ، قم بالتأكد من اتباع الخطوات التالية:
- يجب تشغيل أضواء التحذير من المخاطر للمركبة التي يتم جرّها ومركبة الجر ويجب الالتزام بقواعد المرور المحلية.
 - يجب شدّ خطاف الجر بإحكام في الفتحة المولولة. خلاف ذلك، قد ينزلق خطاف الجر من الفتحة المولولة أثناء عملية الجر.
 - يجب تحويل ذراع ناقل الحركة للسيارة التي يتم جرّها إلى وضع N.
 - ينبغي تبديل مصدر الطاقة للسيارة التي يتم جرّها إلى وضع ON، وتدوير عجلة القيادة للخلف وللأمام، والتأكد من إمكانية تدوير عجلة القيادة.

أثناء عملية الجر في حالات الطوارئ، قم بالتأكد من اتباع الخطوات التالية:

- ابدأ الحركة ببطء حتى يصبح حبل الجر مشدوداً، ثم اسرع ببطء.
- يجب أن تقود بسلاسة، ولا تسرع أو تبطئ أو تقوم بمنعطفات حادة.
- عند جر السيارة، يجب أن تقوم السيارة التي يتم جرّها بالفرملة في وقت أبكر من المعتاد عند الكبح، ولكن يجب دوس دواسة الفرامل برفق.
- أثناء عمليات الجر، يجب أن يكون حبل القطر دائماً في حالة ضيقة.

8.8 خروج السيارة من الحفرة

- إذا كانت السيارة عالقة على طرق ناعمة مثل الرمل أو الطين أو التلج، يمكنكم اتباع الخطوات التالية للخروج من الحفرة:
1. راقب المناطق الأمامية والخلفية للسيارة للتأكد من عدم وجود عوائق.
 2. أدر عجلة القيادة إلى الأيسر والأيمن، واطحن منطقة حول العجلة الأمامية لإزالة الطين أو التلج أو الرمل حول الإطار.
 3. ضع كتل خشبية أو أحجار أو مواد أخرى للمساعدة في زيادة احتكاك الإطارات.
 4. قم ببدء تشغيل السيارة وتسريع ببطء لخروج السيارة من الحفرة.
 5. إذا كنت لا تزال غير قادراً على الخروج من الحفرة بعد عدة محاولات، فأنت بحاجة إلى جر السيارة للإنقاذ.

i النصيحة

في عملية التسارع، يمكن طلب المساعدة البشرية واستخدام طرق الدفع الأمامي والخلفي لإخراج السيارة من الحفرة.

يصف هذا الدليل التكوين والوظائف ومعلومات الأداء ومخططات المنتج والمعلومات الأخرى ذات الصلة لمجموعة كاملة من سيارات **GAC**. وتكون محتوياتها صالحة عند السماح بالطباعة، ولكن ينبغي أن تسود السيارة الفعلية للحصول على التكوين الفعلي والوظائف الفعلية للسيارة. عندما يكون هناك فرق بين الرسم التخطيطي للمنتج والسيارة الفعلية المسلمة، يجب أن يسود المنتج الفعلي.

شركة **GAC** لسيارات الركاب المحدودة تحتفظ بالحق في تغيير أو استكمال أو إنهاء المحتوى والمواصفات الفنية في هذا الدليل دون إشعار مسبق.

شركة **GAC** لسيارات الركاب المحدودة تمتلك حقوق الطبع والنشر لهذا الدليل. وبدون موافقة خطية من شركة **GAC** لسيارات الركاب المحدودة، لا يجوز نسخ محتويات هذا الدليل أو اقتباسها.

شركة **GAC** لسيارات الركاب المحدودة